

174 JMS/15

167261



MEMORIA DESCRIPTIVA

— MODELO DE UTILIDAD

Int. Cl. ³ : B 65 D

DURACION: VEINTE AÑOS

OBJETO: "ENVASE PERFECCIONADO"

Solicitante: Don Luis SUÑER Sanchís
Residencia: ALCIRA (Valencia)
Nacionalidad: española.



todas aquellas modificaciones de detalle que no alteren fundamentalmente sus características esenciales.

En dicho plano:

35 La Figura 1).- muestra un alzado semiseccionado de un envase según el invento.

La Figura 2).- muestra un detalle de la embocadura seccionada por II-II.

40 Según queda representado en dichos dibujos, el envase (1) que se preconiza, adopta una forma típica troncocónica cuya base menor sirve de apoyo, creándose un fondo embutido (2). Este envase (1) presenta cerca de la embocadura un escalonamiento interno (3) que produce un ensanche de la misma, estableciendo una franja (4) cuyo canto superior se voltea hacia el exterior para formar una pestaña o reborde de refuerzo (5).

45 En dicha franja (5) comprendida entre el escalonamiento (3) y el reborde (5), está dotada de una pluralidad de embuticiones rectangulares (6) en forma de cuña, según puede apreciarse en la figura (2); dichas embuticiones (6) están distribuidas regularmente sobre la franja (4), estableciendo espacios
50 alternativos, de forma que el resalte inferior que determinan tales embuticiones (6) y el escalonamiento continuo (3) crean una serie de acanaladuras intermitentes (7), en las que quedan perfectamente alojado el canto periférico de una tapa de cierre (8), cuya tapa (8) descansa sobre todo el escalonamiento (3),
55 y se retiene a segmentos por medio de los resaltes concebidos por las embuticiones (6).

60 La forma, dimensiones y materiales podrán ser variables y en general cuanto sea accesorio o secundario, siempre que no altere, cambie o modifique la esencialidad del objeto que se describe.



167261

Los términos en que queda redactada esta Memoria son ciertos y fiel reflejo del objeto descrito, debiéndose tomar con caracter amplio y nunca en forma limitativa.

N O T A :
=====

65 EL MODELO DE UTILIDAD que se solicita, deberá recaer, precisamente, sobre las particularidades características de las siguientes reivindicaciones:

70 1.- Envase perfeccionado, del tipo que adopta la forma de tarro troncocónico, c a r a c t e r i z a d o porque próximo a su embocadura presenta un escalonamiento interno que produce un ensanche de la misma, creando una franja delimitada por dicho escalonamiento y el reborde del refuerzo de la embocadura; cuya franja está dotada de una serie de embuticiones rectangulares en forma de cuña, regularmente distribuidas, que determinan un entrante inferior por la parte interna del
75 envase, que junto con el escalonamiento anteriormente citado, forman una pluralidad de acanaladuras intermitentes en las que es susceptible de alojar porciones del canto periférico de una tapa de cierre que descansa sobre todo el escalonamiento, quedando retenida por medio de los resaltes concebidos por las
80 embuticiones.

2.- "ENVASE PERFECCIONADO".

==.==.==.==.==.==.==.==.==

17-4-78



167261

Todo ello según queda expuesto en la presente Memoria que consta de cinco hojas foliadas y mecanografiadas por una sola cara y una hoja de dibujos que con la misma se acompaña.

MADRID. 26 MAR. 1971

P.A.

Modesto Polo

P. P.

FIG. 1ª

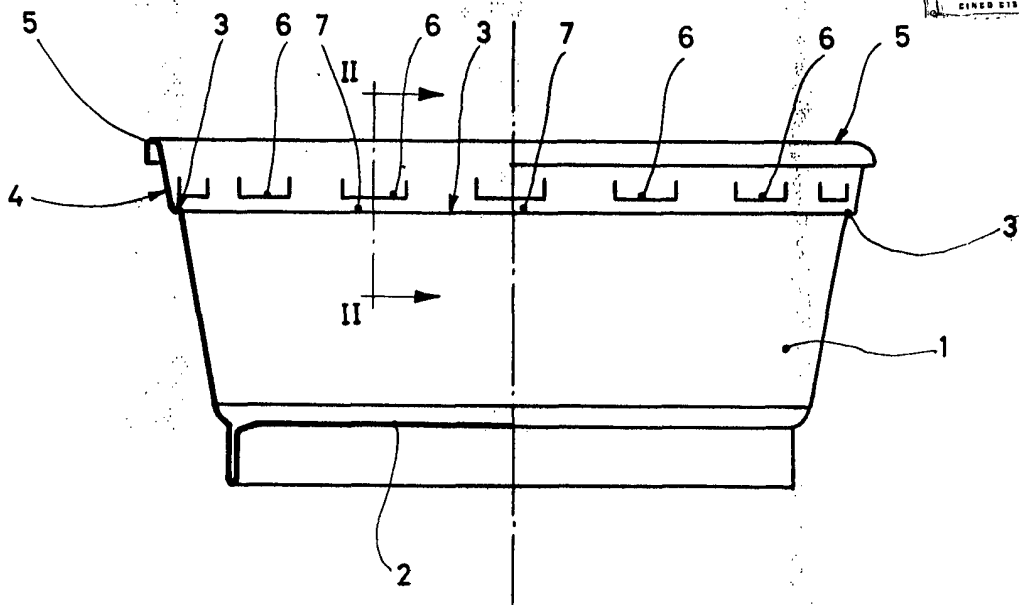
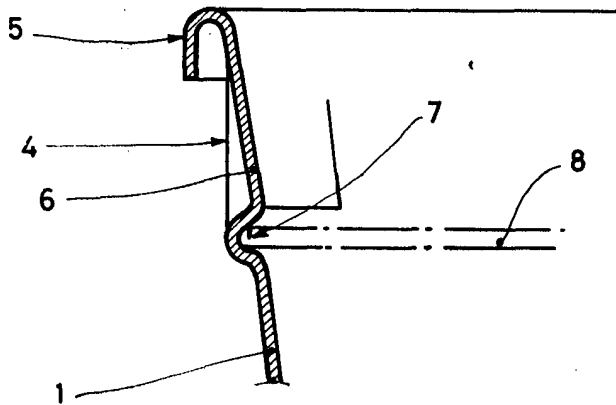

FIG. 2ª



ESCALA VARIABLE

Madrid 26 MAR. 1971

Industria Polo