

167 006

167 006

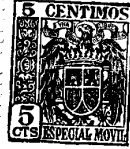

167006

PATENTE DE INTRODUCCION

por 10 años

por "UN SISTEMA DE TOMA DE CORRIENTE ELECTRICA PARA VEHICULOS DE TRAYECTORIA VARIABLE", a favor de D. Juan Lupotto Rolle, de nacionalidad italiana, domiciliado en Badalona.

=====

MEMORIA DESCRIPTIVA

En diversos paises extranjeros se ha resuelto el problema de la toma de corriente para accionar a los vehiculos de traccion eléctrica con trayectoria variable, cuya principal aplicacion se halla en determinadas aplicaciones industriales y en diversos casos de atracciones propias para parques, ferias y verbenas.

El recurrente se propone producir y aplicar este sistema en nuestro pais, donde en la actualidad se des-

10. conoce; por ello solicita que se le garantice en su propiedad y explotación exclusiva, mediante la concesión de la Patente de introducción a que se refiere la presente memoria descriptiva.

15. Como puede comprenderse, los detalles de ejecución del sistema que nos ocupa, serán a los efectos legales de la presente Patente que se solicita, perfectamente variables en todo cuanto no afecte, altere, cambie o modifique, su esencia.

20. A título de ejemplo, para mayor claridad expositiva, se describe el sistema en cuestión refiriéndolo a los dibujos que se adjuntan a esta memoria.

25. La solución propuesta consiste en disponer, suspendida sobre el espacio de circulación de los vehículos -1-, una red o tejido metálico -2- conectado con el polo positivo de la dinamo o generador eléctrico -3-.

Al vehículo se le provee de un trolley o antena -4- con las convenientes escobillas -5- capaz de rozar suficiente y constantemente a la red -2-.

30. El vehículo va provisto de un interruptor facultativo de la corriente, y de un electromotor conectado a tierra por las propias ruedas del vehículo o por cualquier otro medio.

35. La pista -6- por la que circulan los vehículos -1- se construye de metal o de material buen conductor de electricidad, por ejemplo de chapa de hierro, y ésta se conecta ~~negativo~~.

Fácil es comprender que uno de los problemas más



- interesantes que plantea el sistema en cuestión radica en la toma de corriente de la red desde el vehículo, ya que las condiciones fundamentales son; la de que tal toma se efectue con absoluta continuidad; de que no entorpezca las evoluciones del vehículo, y de que sus elementos rocen suavemente a la red para no estropearla y de que por su parte sean lo suficientemente resistentes para garantizar un económico periodo de vida útil.

En las figuras de la II a VI pueden verse diversas soluciones posibles y propuestas para resolver el problema.

50. En las II, III y IV la solución es un fleje metálico elástico -5- sostenido por su extremo inferior -7- por una pieza tubular -8- libremente giratoria en la parte superior de la antena rígida tubular -4- fija al vehículo -1-. La sección recta -9- del fleje -5- es ligeramente acanalada para facilitar los cambios de dirección del vehículo.

En la figura V se substituye al fleje por un bucle elástico -10- formado por un cable de cierto diámetro.

60. En la figura VI se resuelve mediante una bisagra -11- giratoria en el extremo de -4- y sometida a la tensión del resorte -12- la cual sostiene a la escobilla propiamente dicha -5-.



N O T A.

65. Se reivindica como objeto de esta Patente de introducción:

1.- Un sistema de toma de corriente eléctrica para ve-

- hículos de trayectoria variable, caracterizado por el hecho de constituir la pista de dichos vehículos con material buen conductor de electricidad, y conectarla a tierra, y en situar por encima de la misma y de los vehículos, una tupida red metálica conectada con el polo positivo de un generador de corriente continua. Situando al vehículo de tracción eléctrica apoyado sobre la pista, y en contacto eléctrico con la misma por una de sus propias ruedas o por otro medio semejante, y dotando al propio vehículo de un trolley o antena rígida con escobillas elásticas que rocen a la red superior, bastará intercalar en el circuito y dentro del vehículo un interruptor accionado por el viajero para poder circular en cualquier dirección dentro de los límites de la pista.

- 2.- El propio sistema de la reivindicación anterior, caracterizado por el hecho, de que el contacto entre la escobilla y la red o tejido metálico superior, se efectue constantemente sin entorpecer a las evoluciones del vehículo; para lo cual dicha escobilla puede formarse por un fleje metálico elástico sostenido por una pieza libremente giratoria apoyada en el extremo superior de la antena rígida; o por un bucle de alambre recio; o por un fleje o pala sostenido por una bisagra giratoria sometida a la tensión de un resorte. Y en todos los casos la sección recta del fleje o pala será ligeramente scanalada con la concavidad hacia abajo para facilitar aquellas evoluciones.

Sean cuales fueren las circunstancias que concu-



167006⁵ - 167006

rran con la esencialidad de la Patente definida en las anteriores reivindicaciones, cual objeto es:

100. 3.- "UN SISTEMA DE TOMA DE CORRIENTE ELECTRICA PARA VEHICULOS DE TRAYECTORIA VARIABLE".

Consta la presente memoria de cinco hojas foliadas, mecanografiadas por una sola cara y del dibujo unido a la misma.

105. Barcelona doce de julio de mil novecientos cuarenta y cuatro.

P. A. de D. Juan Lupotto Rolle



L. DURÁN
P. P.

167006

FIG. I

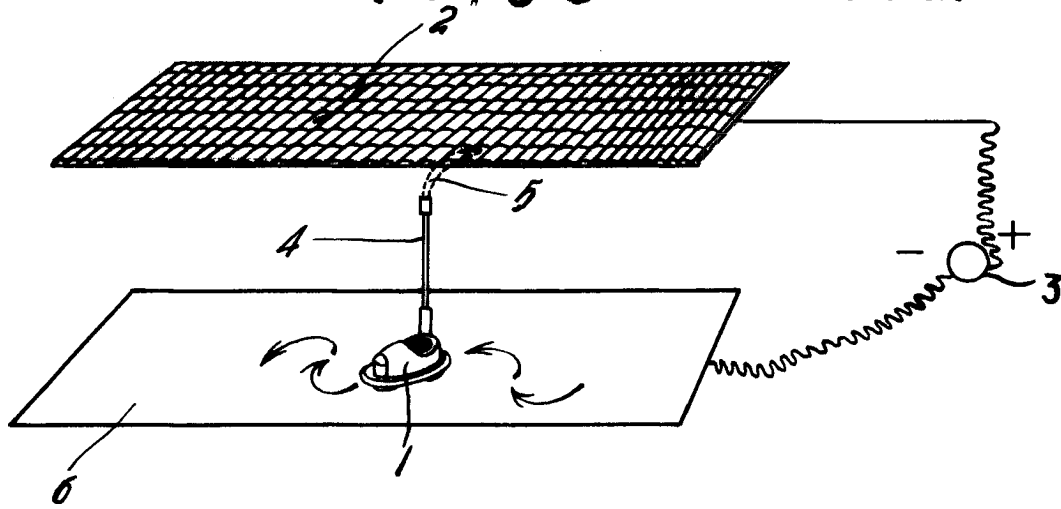

FIG. II

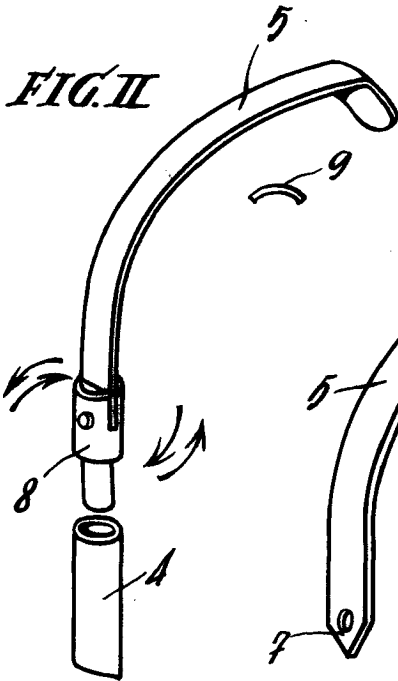

FIG. III

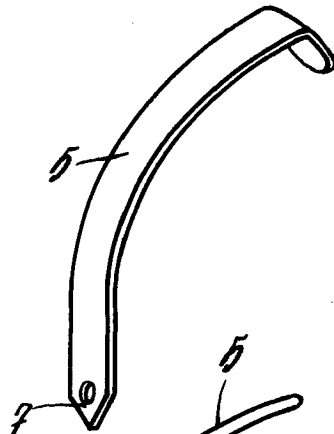

FIG. IV

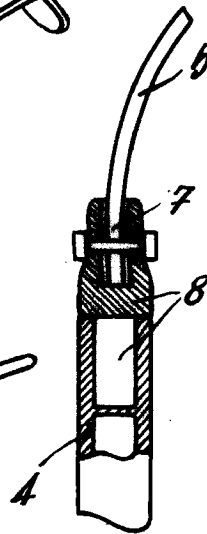

FIG. V

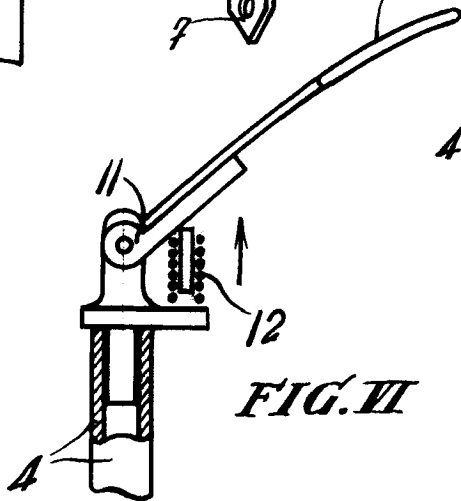
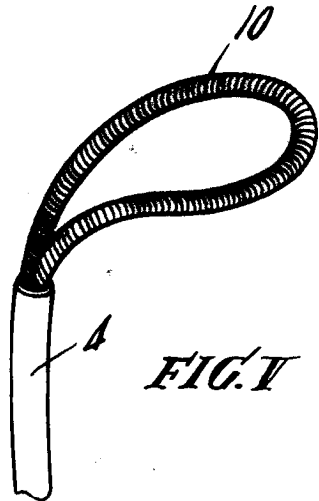

FIG. VI



Barcelona 12 julio 1944

L. DURAN
P. P.

Escala Variable