

23-11-97

15



166.966

166966

SECCION TECNICA
CLASIFICACION I.P.C.
CLASE <u>A 44</u>
SUBCLASE <u>B</u>

M O D E L O
D E
U T I L I D A D

por "CREMALLERA PERFECCIONADA", a favor de DON JOSE LLAMBES SOTERAS, de nacionalidad española, con domicilio en IGUALADA (Barcelona) Reyes Católicos, 47.

MEMORIA DESCRIPTIVA

El presente modelo de utilidad se refiere a una cremallera perfeccionada.

En la invención se ha ideado una cremallera del tipo destinada para realizar una unión entre los bordes de dos piezas adyacentes de tejido, cuero o plástico, o

23:1:971

- 2 -

166966



bien para realizar el cierre en las aberturas longitudinales o transversales de las prendas.

- Hasta la fecha, este tipo de uniones o cierres realizados mediante cremallera, adolecía de un elemento complementario de remate, a base de botón y ojal, previstos respectivamente en los bordes solapados de la unión. Esta anomalía se hacía mas patente en aquellos cierres propios de prendas inferiores, tales como aberturas de ajuste para faldas, pantalones, braguetas y similares, y en los que se requería un medio que asegurara el cierre y evitara su posible abertura. Para evitar este inconveniente, se disponía en posición exterior a la cremallera, un botón que en combinación con un ojal propio del borde adyacente, realizaba el abrochado de seguridad.
- 5.
- 10.
- 15.
- 20.
- 25.
- El objeto de la invención consiste en una cremallera cuyo perfeccionamiento se refiere de una manera concreta al cursor de maniobra, el cual a diferencia de los modelos actualmente conocidos, está integrado por un botón que realiza una doble función, o sea como medio tractor del cursor, en las maniobras de apertura y cierre, y como elemento de seguro y remate de dicho cierre, en cooperación con un ojal previsto en la pieza adyacente, cuyo borde se solapa.
- Con el fin de facilitar la explicación, se acompaña a la presente memoria descriptiva de una lámina de

23:11:97:

166966



dibujos en la que se ha representado un caso de realización que se cita a título de ejemplo.

En los dibujos:

5. La figura 1, representa una vista frontal del cursor de la cremallera.

La figura 2, es una vista lateral del mismo, según la figura anterior.

10. Haciendo referencia a las figuras, se aprecia en su realización una cremallera -1-, cuyo cursor -2-, comprende como medio tractor, un botón -3-, operativamente dispuesto para que una vez establecido el cierre, dicho botón quede enfrentado a un ojal propio del borde solapado de la abertura, a fin de complementar y asegurar al citado cierre, constituyendo a su vez un elemento ornamental de remate.

15. El modelo, dentro de su esencialidad, puede ser llevado a la práctica en otras formas de realización que difieran en detalle de la indicada a título de ejemplo en la descripción y a las cuales alcanzará igualmente la protección que se recaba. Podrá, pues, construirse en cualquier forma y tamaño, con los materiales mas adecuados, por quedar todo ello comprendido en el espíritu de las reivindicaciones.

23-11-971

166966



N O T A

Descrito el objeto y utilidad de la presente invención, lo que se declara como no divulgado ni practicado en España, comprende las siguientes reivindicaciones.

5. 1.- Cremallera perfeccionada, caracterizada esencialmente por el hecho de que el elemento cursor de la misma comprende en su cara externa, un botón de asido y tracción para la maniobra de apertura y cierre, operativamente dispuesto para que una vez establecido dicho cierre, quede el mencionado botón en posición enfrentada a un ojal previsto en el extremo del borde adyacente solapado, a fin de efectuar un abrochado complementario de seguridad.

10.

2.- Cremallera perfeccionada.

15. Según se describe y reivindica en la presente memoria descriptiva que consta de 4 hojas foliadas y escritas a máquina por una sola cara, acompañadas de los dibujos reglamentarios.

Madrid, a 15 MAR. 1971.

P.a.

JAIMESERN

P. P.

166966

15



Fig. 1

Fig. 2

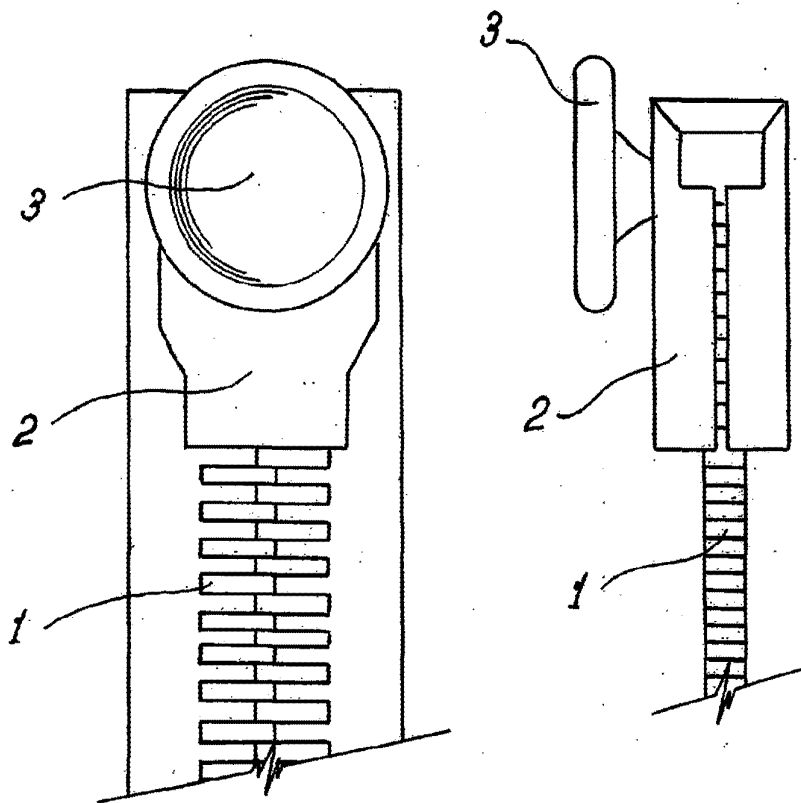

Madrid, a 15 MAR 1971

p.o.

JAIMESOTERAS

D. P. V.