

166938

166938

166938

PATENTE DE INVENCION

que por 20 años, para España y sus Posesiones, se solicita a favor de la Casa WISCO FAHRZEUG GASGENERATOREN GRAU, ISENDAHL & CO., de nacionalidad alemana, domiciliada en BERLIN-HALENSEE (Alemania), por : "PERFECCIONAMIENTOS INTRODUCIDOS EN LAS INSTALACIONES DEPURADORAS DE LOS GASÓGENOS". - - - - -



1944

Memoria descriptiva

Ya se conoce el procedimiento de emplear - para depurar de polvo el gas de gasógeno y especialmente el de gasógenos de vehículos - varios depuradores de fuerza centrífuga montados sucesivamente para realizar por grados la depuración, y más precisamente separando en el primer grado las partículas de polvo de mayores dimensiones y en la siguiente el polvo fino. Por lo tanto, las celdas de depuración previa son de mayores dimensiones que las celdas depuradoras de polvo fino. La disposición sucesiva de dichos elementos depuradores tiene el inconveniente de que, en caso de funcionamiento intermitente y de baja temperatura del

5

10

166938

aire exterior, pueden producirse en el segundo depurador fenómenos de condensación. El grado de depuración de un depurador centrífugo es tanto más elevado cuanto más pequeña es la celda en la que se produce el remolino, por lo cual ^{se} tiende a emplear celdas lo más pequeñas posible. Sin embargo, como al disminuir las dimensiones de las celdas baja su capacidad de admisión, hay que montar en paralelo varias pequeñas celdas para conseguir una determinada capacidad de admisión del depurador. Sin embargo, cuanto más pequeñas son las celdas, tanto más pequeñas resultan también las hendiduras de entrada y de salida del polvo. Por consiguiente, al producirse la menor condensación hay peligro de que dichas pequeñas hendiduras se obturen.

Mediante el procedimiento de depuración que constituye el objeto de la invención se evita este inconveniente. Dicho procedimiento consiste en que dos o más pequeñas celdas de depuración por centrifugación se encuentran dispuestas montadas en paralelo en una celda depuradora de mayores dimensiones, de forma que el gas para depurar pasa alrededor de esta última antes de entrar en las más pequeñas, depurándose así previamente.

Las figuras muestran un ejemplo de realización de la invención. La celda de depuración previa está constituida por una envoltura cilíndrica 1 en la que desemboca tangencialmente la tubuladura 2 de entrada de gas. Dicha envoltura cilíndrica está cerrada inferiormente por la caja de polvo 3 extraíble y superiormente por la placa 4. En dicha placa está previsto cierto número de celdas 5 de depuración por centrifugación (6 en el caso representado). Las hendiduras de salida de dichas celdas desembocan inferiormente en un depósito especial 7 colector de polvo, destinado para la recepción del polvo fino. El depurador está cerrado superiormente, en su conjunto, por la tapa 8 en la que se encuentra también la tubuladura 9 de salida del gas.

El recorrido del gas es el siguiente ; por la tubuladura 2 entra tangencialmente en la envoltura cilíndrica 1, donde se se-



1944

45 para el polvo más grueso (el 90% aproximadamente de todo el polvo,
según enseña la experiencia) que cae en la caja 3, de la que pue-
de ser quitado con facilidad. El gas entra ahora por las hendidu-
ras de entrada de las celdas depuradoras del centro, donde se se-
para el polvo fino. Como los granos de polvo más gruesos están
50 ya separados, las pequeñas hendiduras de entrada y salida no pue-
den ser obturadas por corpúsculos de grandes dimensiones. En es-
tas pequeñas celdas no puede tampoco producirse condensación al-
guna porque sobre la pared exterior de las celdas el gas posee
una temperatura superior a la del gas contenido en la celda misma.
Por consiguiente, las celdas son en cierto sentido calentadas cons-
55 tantemente por la corriente de gas que pasa exteriormente sobre
ellas. Se consigue de este modo evitar por completo toda precipi-
tación o fenómeno de condensación en las distintas celdas depura-
doras. El gas sale en la cámara 8 de la tapa y, por la tubuladura
9 de salida, abandona el depurador.

60 Como las celdas pequeñas son de una plancha que es más fina
que la del conjunto del depurador, los fenómenos de corrosión ha-
rán a veces necesaria con más frecuencia su sustitución, para lo
cual no hay más que extraer la placa 4, que lleva colgadas todas
las pequeñas celdas, y sustituirla con otra provista de nuevas
65 celdas.

NOTA

Se reivindican como de la propia y nueva invención la propiedad
y explotación exclusivas de ;

70 1). Perfeccionamientos introducidos en los depuradores de polvo por
centrifugación provistos de celdas montadas sucesivamente, y es-
pecialmente en los depuradores destinados para gasógenos de vehí-
culos, caracterizados por estar dispuestas, montadas en paralelo
en una celda depuradora de grandes dimensiones, dos o más peque-
ñas celdas depuradoras por centrifugación de menores dimensiones,
75 de forma que el gas, antes de entrar en las celdas pequeñas, pasa



1944

166938

sobre ellas depurándose previamente.

2). Perfeccionamientos según la reivindicación 1), caracterizados por estar montadas las celdas depuradoras de pequeñas dimensiones en una placa común que separa la cámara de salida del gas/depurador en que se realiza la depuración previa.

80

3). Perfeccionamientos según la reivindicación 2), caracterizados por poderse sustituir la placa que lleva las celdas depuradoras.

4). Perfeccionamientos según las anteriores reivindicaciones, caracterizados por constituir esencialmente :

85

"PERFECCIONAMIENTOS INTRODUCIDOS EN LAS INSTALACIONES DEPURADORAS DE LOS GASÓGENOS". - - - - -

Consta la presente memoria descriptiva de cuatro hojas numeradas y mecanografiadas en una sola cara, a las que se adjunta un plano para su mejor comprensión.

Madrid, 14 de julio de 1944.

RECIBIDO
P. E.



1944

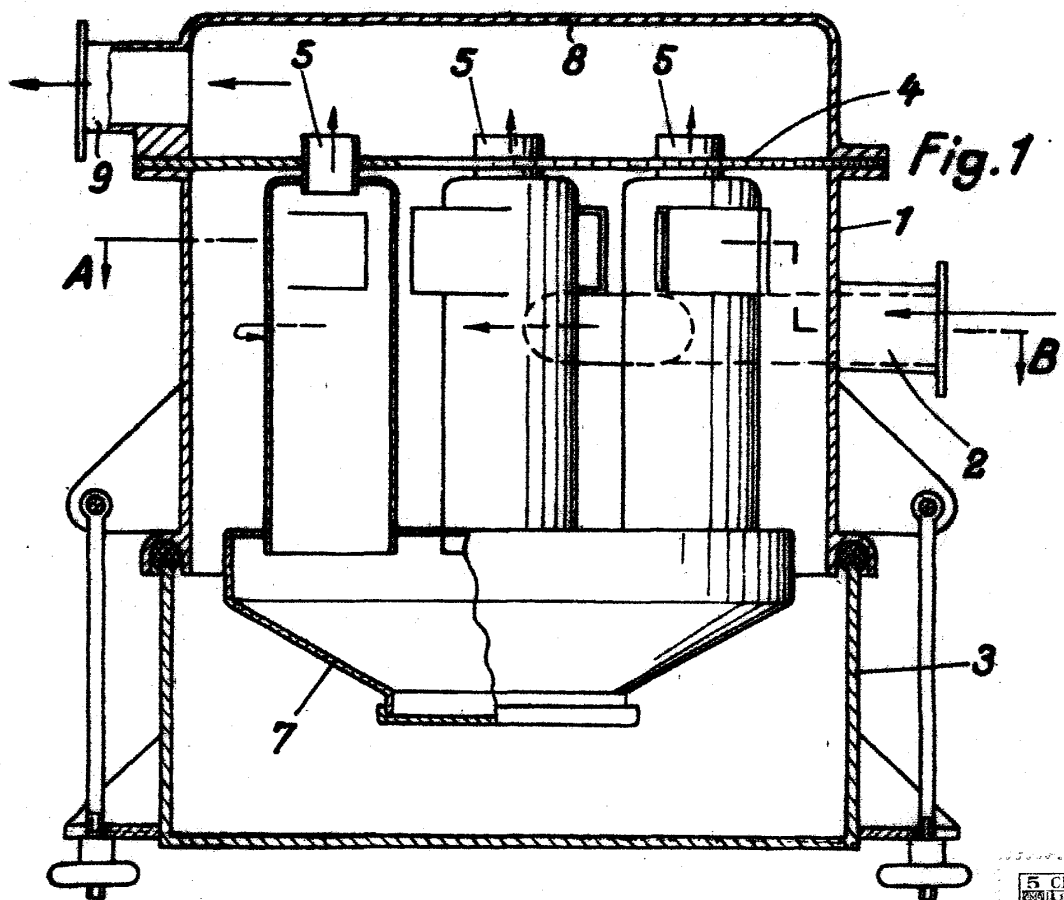
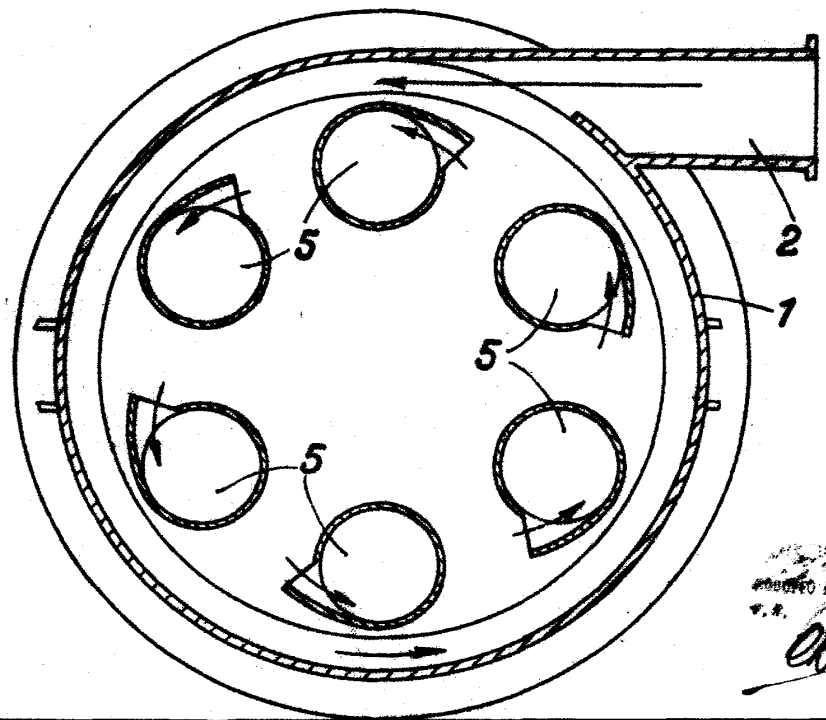

Fig. 1

Fig. 2 (A-B)



PRODUCTO DE LA UNIÓN
P.R.
[Signature]