

166927



166927

MODELO DE UTILIDAD

por 20 años

A favor de D. PEDRO SOLÁ OTÍN, de nacionalidad española,  
residente en ESPLUGAS DE LLOBREGAT (Barcelona), Fábregas,  
nº 59. -----  
por: "ESTUCHE PARA CAJITAS PORTACINTAS MAGNETOFONICAS". -

MEMORIA DESCRIPTIVA

El presente modelo de utilidad se refiere a un estuche para cajitas portacintas magnetofónicas, conocidas comúnmente con el nombre de "cassettes".

5 Ya es sabido que tales "cassettes", si no se guardan debidamente, llega a penetrar el polvo en la cinta magnetofónica, en perjuicio de la misma. Por otra parte, es interesante guardar los expresados "cassettes" de modo que queden bien clasificados y  
10 puedan hallarse en el momento oportuno.

166927



Con el estuche objeto de este modelo de  
utilidad se ha conseguido proteger debidamente los  
"cassettes" y al mismo tiempo se obtiene una referencia-  
ción adecuada. En tales sentidos, el estuche de que se  
5 trata se caracteriza esencialmente por el hecho de  
consistir en un cajetín para el alojamiento de por lo  
menos un "cassette", cuyo cajetín está unido por una  
de sus caras mayores a una tapa fijada a un lomo al que  
se articula otra tapa frontal, con interposición entre  
10 esta tapa y la otra cara mayor del cajetín de unas hojas  
en las que consta el historial musical y otras referen-  
cias alusivas a las piezas grabadas en la cinta  
magnetofónica, comprendiendo el estuche una fotografía  
o dibujo dispuesto en la cara del cajetín adyacente  
15 a las citadas hojas y relativa al artista intérprete  
de la música, simulando el conjunto un libro en cuyo  
lomo se hallan otras referencias, tales como los títulos  
de las piezas musicales, todo ello de manera que puede  
constituirse con varios estuches una "bibliocassette".

20 Para facilitar la explicación más detallada,  
se acompaña una hoja de dibujos, en los que se ha  
representado un caso práctico de realización que se  
cita sólo a título de ejemplo no limitativo del alcance  
del presente modelo de utilidad.

25 En dichos dibujos:

La figura 1 es una vista en perspectiva del  
estuche.

La figura 2 ilustra en perspectiva la dispo-  
sición del estuche en número de varios para formar una  
30 "bibliocassette".



La realización que se describe consiste en un cajetín -1- a una de cuyas caras mayores está fijada una tapa posterior -2- a la que va unido un lomo -3- al que también se halla fijado el cajetín -1- el cual queda abierto por la parte opuesta. Al lomo -3- se articula una tapa frontal -2'-, con interposición entre esta tapa y la cara del cajetín opuesta a la fijada a la tapa -1- de unas hojas -4- y -4'-, simulando el conjunto un libro.

Por la parte abierta del cajetín -1- puede colocarse un "cassette" -5- que queda adecuadamente protegido de modo que no hay posibilidad de que penetre polvo en la cinta magnetofónica ni que se produzca la rotura fortuita del "cassette". En la boca del cajetín se encuentran dos escotaduras laterales -la- para facilitar la extracción del "cassette". En el lomo -3- se han previsto espacios, como el -6-, en el que se indica el título de las piezas musicales grabadas en la cinta magnetofónica. En las hojas -4- y -4'- se hallan otras referencias, tales, como por ejemplo, en la -4- los citados títulos de dichas piezas y en la -4'- el historial. En la cara del cajetín, opuesta a la fijada a la tapa -1-, se encuentra la fotografía o dibujo de la cara -7- del artista intérprete de las aludidas piezas musicales.

Se prevé que el cajetín sea de las dimensiones adecuadas para alojar más de un "cassette", en cuyo caso pueden estar yuxtapuestos debidamente, o bien que el estuche comprenda más de un cajetín o un cajetín múltiple.



El estuche puede emplearse en número de  
varios, como indica la figura 2, para formar una  
"bibliocassette" disponiendo los estuches en los  
5 anaqueles de una librería, con lo que los "cassettes"  
quedan ordenadamente colocados, pueden ser hallados  
fácilmente y se obtienen buenos efectos estéticos.

El modelo, dentro de su esencialidad, puede  
ser llevado a la práctica en otras formas de realización  
que difieran en detalle de la indicada sólo a título  
10 de ejemplo, a las que alcanzará igualmente la protección  
que se recaba. Podrá, por tanto, fabricarse el estuche  
de referencia en cualquier forma y tamaño y con los  
materiales más adecuados, por quedar todo ello  
comprendido en el espíritu de las siguientes reivin-  
15 dicaciones.

N O T A

Se reivindica como objeto del presente modelo  
de utilidad:

1.- Estuche para cajitas portacintas  
20 magnetofónicas, caracterizado esencialmente por el  
hecho de constar de un cajetín para alojamiento de por  
lo menos una de dichas cajitas y que por una cara  
mayor y por la cara opuesta a la parte abierta está  
fijado respectivamente a una tapa y a un lomo al que  
25 se articulan otra tapa frontal y unas hojas, simulando  
el conjunto un libro, y en el que en el lomo se hacen  
constar referencias, como el título de las piezas  
grabadas, en tanto que en las hojas se reseñan otras  
referencias similares, el historial musical y/u otros

166927



Detalles alusivos a la grabación de la cinta.

2.- ESTUCHE PARA CAJITAS PORTACINTAS  
MAGNETOFONICAS.

Consta la presente memoria descriptiva de cinco hojas mecanografiadas, foliadas, numeradas y escritas por una sola cara, acompañada de una lámina de dibujos.

Madrid, a 13 MAR. 1971

PEDRO SOLÁ OTÍN

P. A.

MANUEL DE DANIEL

P. P.

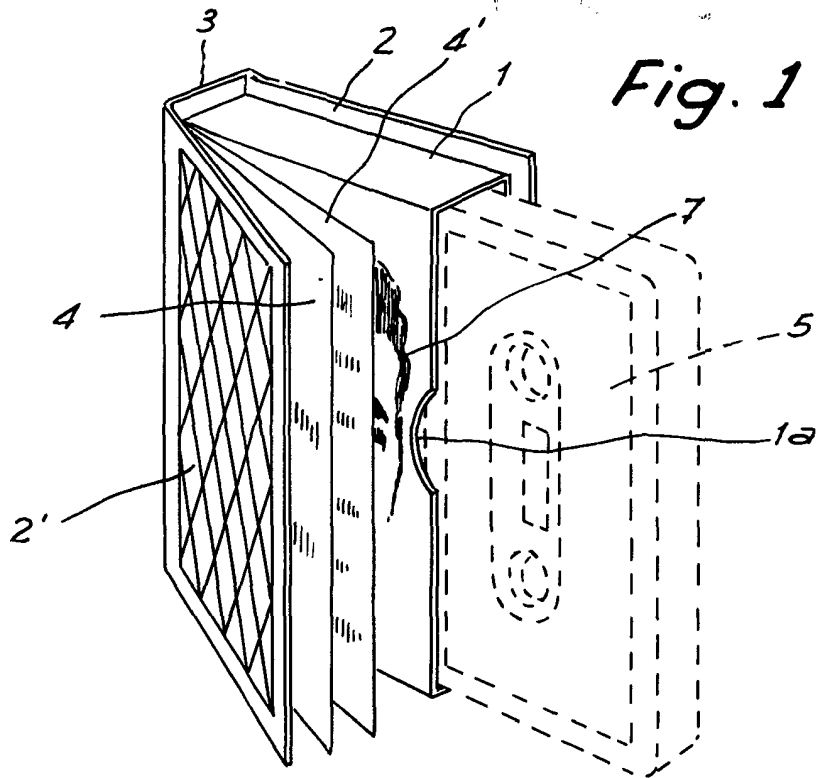
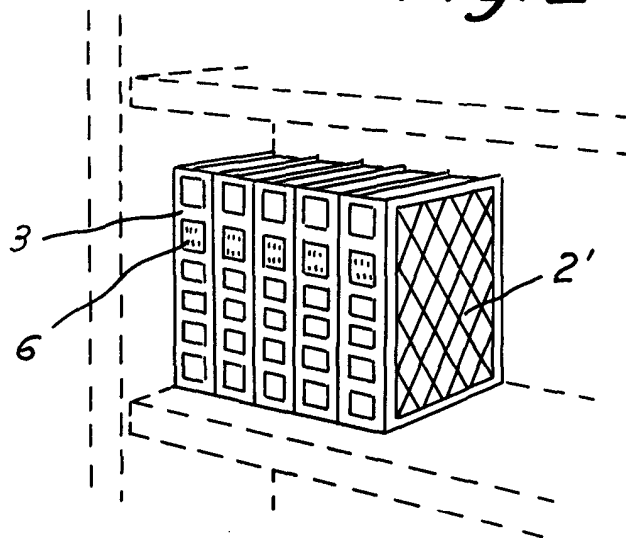

Fig. 1



Fig. 2



Madrid, 13 Marzo 1971