

22:12:07



1971

166888

SECCION TECNICA
CLASIFICACION
CLASE B 65
SUBCLASE D

M O D E L O  
D E  
U T I L I D A D

por "CAJA PLEGABLE PERFECCIONADA", a favor de Don PEDRO COLOMER CABALLERIA, de nacionalidad española, con domicilio en BARCELONA, Avenida de Roma, nº 93.

= . =

MEMORIA DESCRIPTIVA

El presente modelo de utilidad se refiere a una caja plegable perfeccionada.

Más concretamente, la citada invención objeto del presente modelo, consta de una caja, la cual presenta unas peculiaridades que la hacen ventajosa ante la práctica con respecto a otras realizaciones similares; siendo su principal característica, la facilidad de plegado que ostenta, lo cual permite simplificar su transporte antes de su uso.

10. En líneas generales, la caja en cuestión, se con-



166888

- forma a partir de una lámina de configuración rectangular, y cuyo armado se efectúa en función de una serie de hendiduras existentes en la superficie de la misma, cuyas líneas de hendidura principales determinan el fondo y laterales de la citada caja. Estando constituido el fondo por dos recuadros limitados por las referidas líneas principales; comportando dichos recuadros respectivas líneas diagonales con prolongación hasta los laterales de la lámina, que determinan las zonas de refuerzo de los testeros. Dichas líneas diagonales, junto con las líneas de hendidura verticales existentes en los laterales mayores de la caja, permiten a esta ser plegada, de forma que simplifica su embalaje y transporte antes de su uso.
- 5.
- 10.
- 15.
- 20.
- 25.

Con el fin de facilitar la explicación, se acompaña a la presente memoria descriptiva de unas láminas de dibujos en las que se ha representado un caso de realización que se cita a título de ejemplo.

En las figuras:

La figura 1, presenta una vista en planta de la lámina.

La figura 2, muestra una vista en alzado del semi-plegado de la caja.

La figura 3, es una vista en perfil de la caja una vez plegada.

La figura 4, es una vista en perspectiva de la conformada caja.

Haciendo referencia a las figuras se puede apreciar



22:30:37

166888

en su realización, una lámina -1- troquelada, de configuración rectangular, la cual presenta en su superficie una serie de líneas de hendido en función de las cuales se procede al armado de la caja. Las líneas de hendidura

5. -2-, -3-, -4- y -5- conforman el fondo de la caja, al ser plegadas las zonas limitadas por estas hasta una posición vertical. Dicho fondo se halla constituido por los recuadros -6- y -7-, provistos de las hendiduras diagonales -8- y -9-, las cuales se prolongan hasta los laterales de la

10. referida lámina. Las referidas prolongaciones -10- y -11- junto con las hendiduras -12- y -13- permiten a las zonas limitadas por estas ser dobladas hacia el interior de la caja, constituyendo los refuerzos de los laterales menores. Del mismo modo las hendiduras diagonales -8- y -9-, junto

15. con las hendiduras -14- y -15-, facilitan el plegado de la caja. Las ranuras -16-, coinciden con los rebajes -17- una vez armada la referida caja; sirviendo como elementos de respiración.

El modelo, dentro de su esencialidad, puede ser

20. llevado a la práctica en otras formas de realización que difieran en detalle de la indicada a título de ejemplo en la descripción y a las cuales alcanzará igualmente la protección que se recaba. Podrá, pues, construirse en cualquier forma y tamaño, con los materiales más adecuados,

25. por quedar todo ello comprendido en el espíritu de las reivindicaciones.



# N O T A 166888

5. Descrito el objeto y utilidad de la presente invención, lo que se declara como no divulgado ni practicado en España, comprende las siguientes reivindicaciones:

10. 1ª.- Caja plegable perfeccionada, caracterizada esencialmente por el hecho de comprender: una lámina troquelada con líneas de hendido en su superficie que determinan el armado de la caja, porque dichas líneas de hendido son de trazado diagonal, determinando las cuatro centrales el fondo de la caja, y porque dicho fondo está constituido por unos recuadros limitados por una línea de hendido central, cuyos recuadros presentan unos hendidos diagonales con prolongaciones hasta los laterales de la referida lámina, y además porque dichos hendidos diagonales del fondo junto con los existentes en las caras laterales, permiten el plegado de la caja, facilitándose de este modo su transporte antes de su uso.

20. 2ª.- Caja plegable perfeccionada.  
Según se describe y reivindica en la presente memoria descriptiva que consta de cuatro hojas foliadas y escritas a máquina por una sola de sus caras, acompañadas de los dibujos reglamentarios.

25. Madrid, a 12 MAR. 1971

p. a. M.<sup>ca</sup> LUISA ISABEL CUYAS  
P. P.

168088



Fig. 1

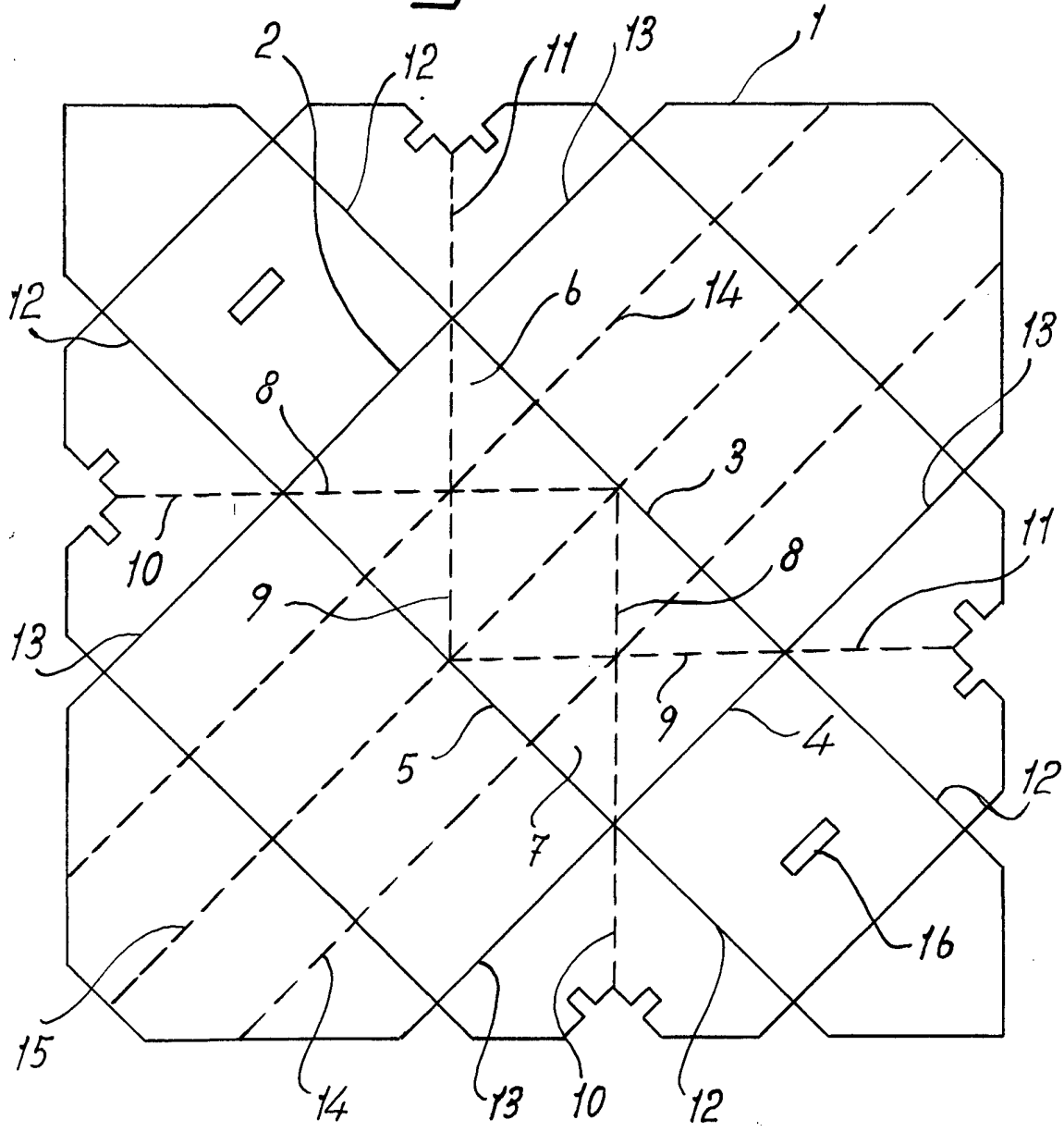

Madrid, a 12 MAR. 1971  
p.o. M.<sup>ta</sup> EUSA ISENI CIYAS

1880



Fig. 2

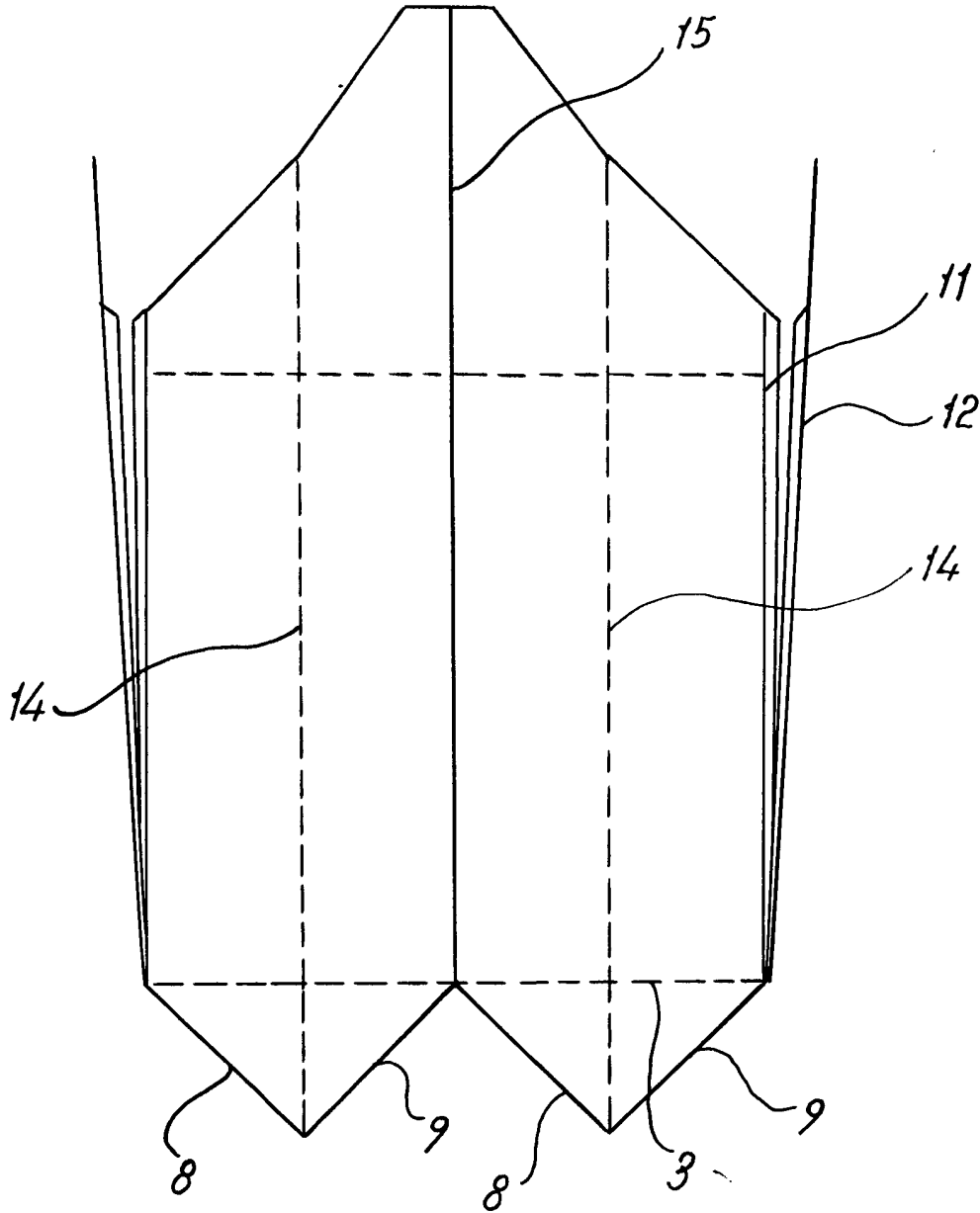

Madrid, a 14 de Mayo de 1880  
p.o. M.<sup>o</sup> LUISA ISERN CUYAS  
P. P.

1660-3



Fig. 3

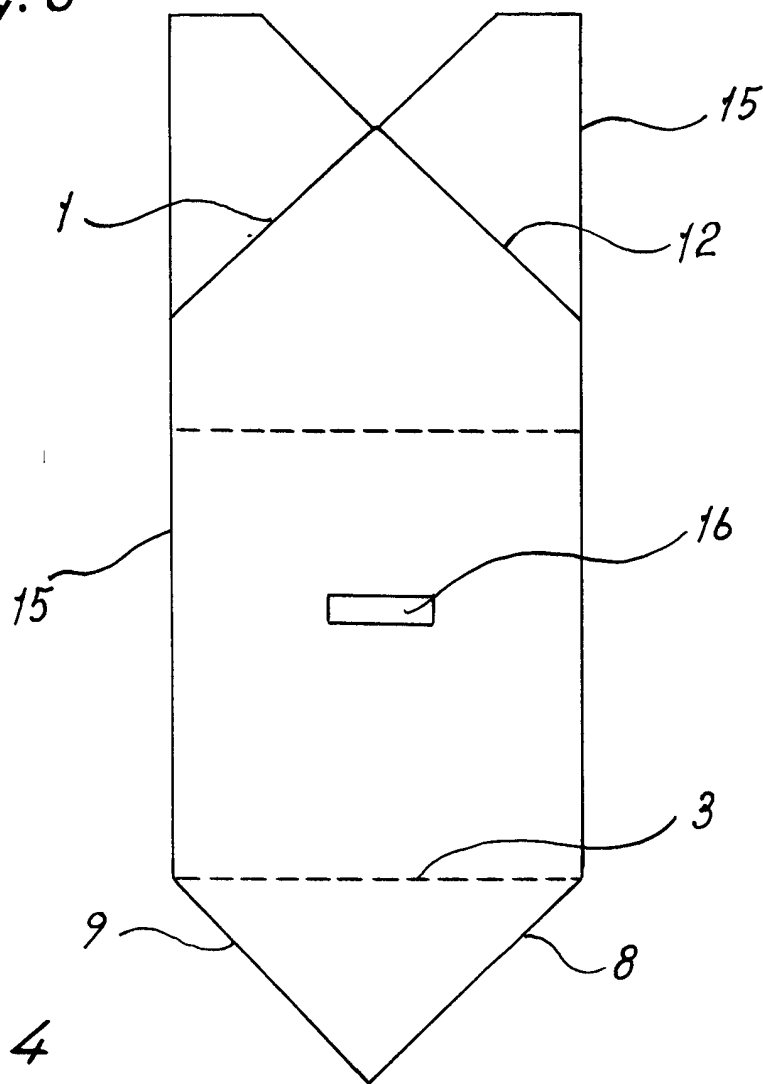
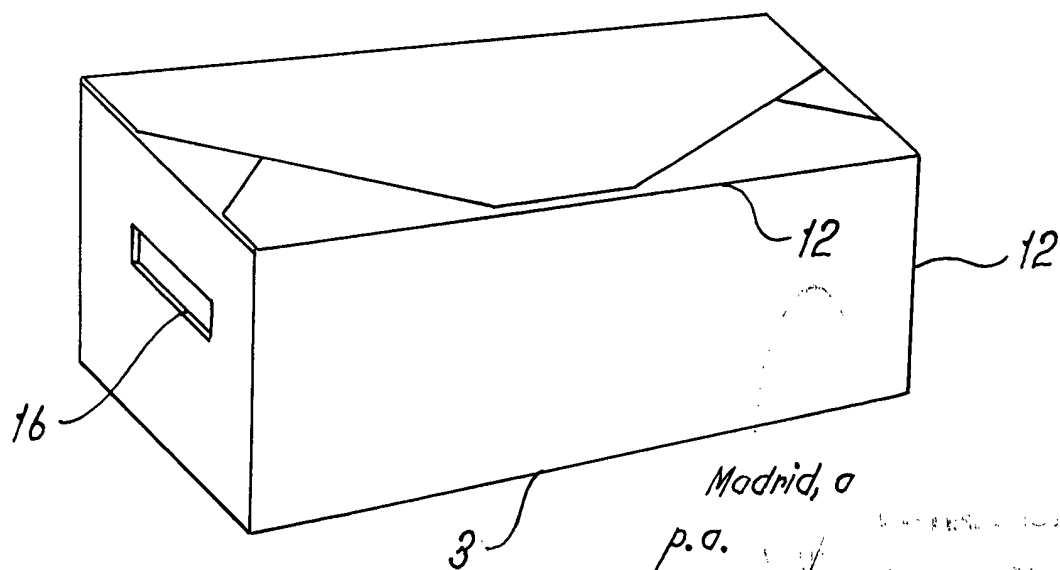

Fig. 4



Madrid, a  
p.a.

*[Handwritten signature and date]*  
1872