

29-12-97

53

166853

SECCION TECNICA  
CLASIFICACION I.P.C.  
CLASE A47  
SUBCLASE G



MEMORIA DESCRIPTIVA

para un MODELO DE UTILIDAD, por veinte años, por:  
"DISPOSITIVO PARA PREPARAR ZUMOS", que se solicita  
a favor de TRANSPLASTIC, S.A., de nacionalidad es-  
pañola, residente en MADRID, calle Capitán Haya,  
nº 74.

- - - oOo - - -

El dispositivo que es objeto del presente  
Modelo de Utilidad se caracteriza esencialmente por  
el hecho de que contiene en sí mismo todos los ele-  
mentos necesarios para exprimir una fruta, colar el



166853

5.- zumo y tomarlo directamente, con la ventaja de que las dos piezas principales, que son dos vasos, son absolutamente iguales.

10.- Está constituido por cuatro piezas, que son los dos vasos mencionados y dos accesorias, una que es el exprimidor propiamente dicho y otra que es un manguito de acoplamiento de los dos vasos y al propio tiempo el colador.

15.- Para su mas completa descripción, haremos referencia ahora al dibujo adjunto dado a título de ejemplo ilustrativo, no limitativo, en el que:

Las figuras 1ª y 2ª muestran el exprimidor, en vistas de alzado y planta.

20.- Las figuras 3ª y 4ª representan en las mismas vistas el manguito de enchufe y acoplamiento de los vasos.

La figura 5ª es uno de los vasos.

La figura 6ª muestra el exprimidor acoplado al manguito y éste al vaso inferior, y

La figura 7ª representa el conjunto en po-

166853



20-12-97

25.- sición de reposo, cortado verticalmente.

Con referencia a dichas figuras, observaremos que el exprimidor -1- es un sombrero normal, con la particularidad de presentar en la cara inferior de su ala unos resaltes radiales -2-.

30.- El manguito -3- es un tubo cilíndrico de escasa longitud que tiene interiormente un nervio -4- en su parte media que no completa la circunferencia sino que en una parte constituye una cuerda -5- para dar lugar a la formación de un segmento -6- en

35.- el que se han previsto unas ranuras radiales -7-. También tiene este manguito, en dos puntos alineados de sus bordes, unos picos de vertido iguales -8-.

40.- Por último, tenemos los vasos iguales -9- que pueden adoptar cualquier forma, siempre que el diámetro de su boca sea ligeramente inferior al de las bocas del manguito -3- para permitir su enchufe ajustado.

La utilización es como sigue: En la posición de reposo, figura 7ª, el exprimidor -1- está

166853



45.-

apoyado sobre el nervio -4- del manguito -3- y los vasos -9- enchufados por sus respectivas bocas, formando un conjunto homogéneo y compacto.

50.-

Para el uso, se quita el vaso superior y, sobre el exprimidor -1- se frota el fruto, como es usual, estando dicho exprimidor impedido de girar por el encaje de los salientes -2- en las ranuras -7- del manguito -3-. Terminada la operación de exprimido, se quita el exprimidor -1- y el contenido, colado a través de -7-, se vierte sobre el vaso que antes se retiró y desde el cual puede tomarse.

55.-

El desmontaje del conjunto es fácil y cómodo, por lo que la limpieza despues del uso es por demás sencilla.

60.-

Cuantas modificaciones puedan ser introducidas en el objeto descrito y no afecten a la esencialidad varacterística del mismo, se entenderán incluidas en esta solicitud, sean cualesquiera las circunstancias que concurran.

NOTA



166853

65.-

Descrito suficientemente el objeto de esta

solicitud se declaran de novedad en España, las siguientes:

REIVINDICACIONES

- 1ª.- Dispositivo para preparar zumos, que
- 70.- se caracteriza por estar constituido por dos vasos iguales, un manguito intermedio de conexión de los vasos y un sombrerete de exprimido, teniendo el manguito un nervio saliente interior de tope, que, además, forma un segmento en el mismo plano, cuyo segmento presenta unas ranuras radiales así como dos picos iguales de vertido, uno en cada boca, y el exprimidor tiene en la cara inferior de su ala unos resaltes radiales destinados a alojarse en las ranuras del segmento antes dicho, para impedir su giro.
- 75.-

80.-

2ª.- DISPOSITIVO PARA PREPARAR ZUMOS.

Todo conforme se describe y reivindica en la presente Memoria Descriptiva que consta de seis hojas mecanografiadas por una sola de sus caras y se ilustra con los dibujos que a la misma se acompa-



2012-97  
fan.

166853

Madrid, a once de Marzo de mil novecientos  
setenta y uno.

TRANSPLASTIC, S.A.

p. a.

FIG. 1

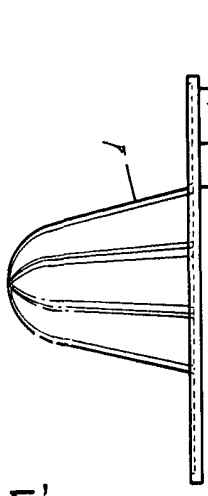

FIG. 2

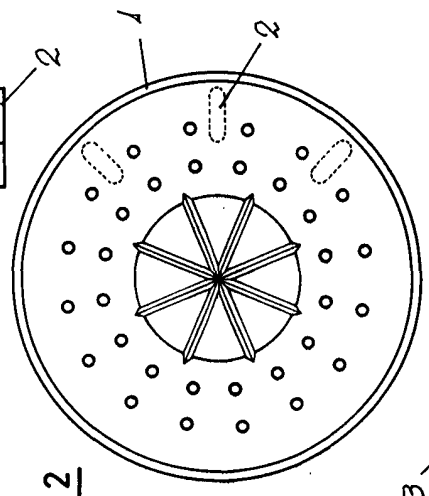

FIG. 5

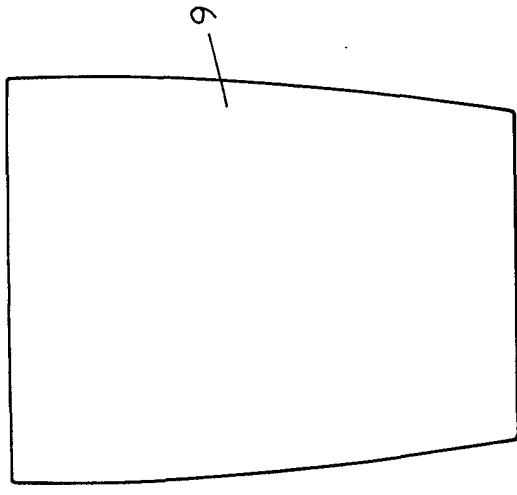

FIG. 7

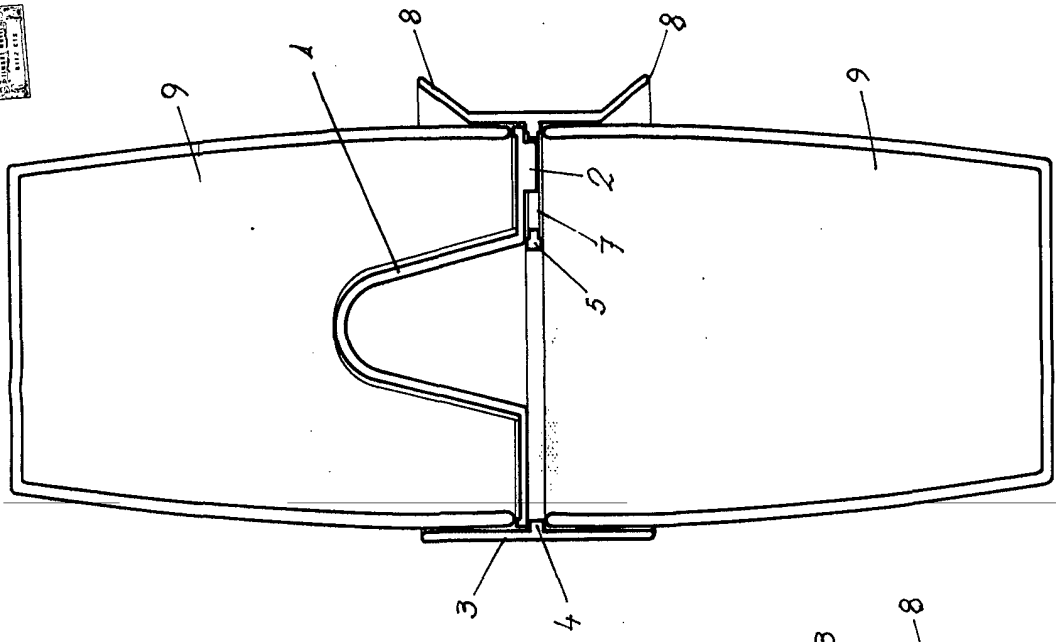

FIG. 3

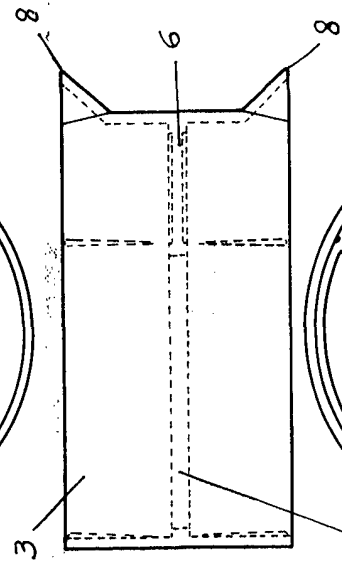

FIG. 6

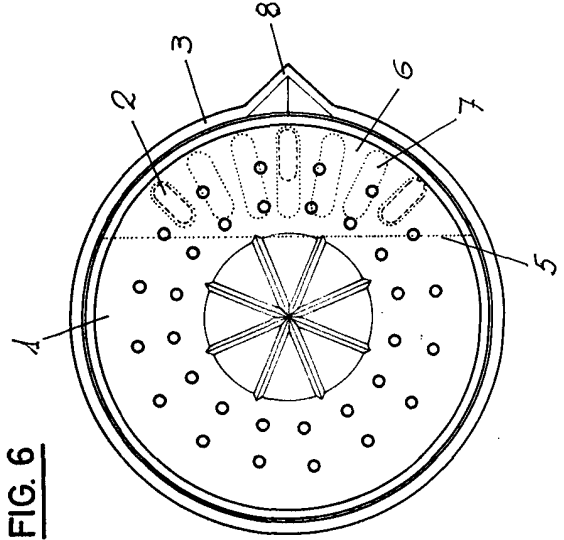
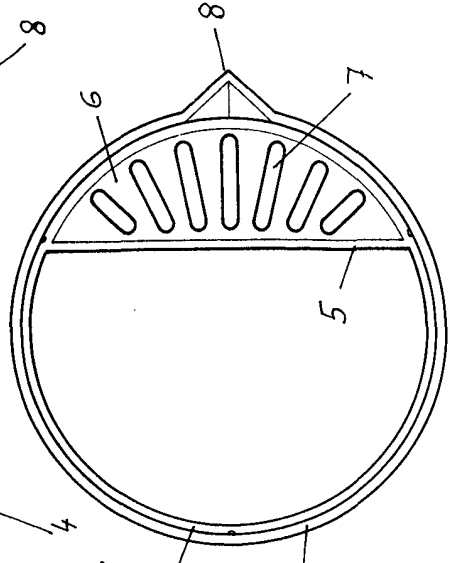

FIG. 4



Madrid, 11 de MARZO de 1971

*12/4*