



166844

166844

166844

P A T E N T E
D E
I N T R O D U C C I Ó N

por "PERFECCIONAMIENTOS EN LA FABRICACION DE LAS PLUMAS ESTILO-
GRAFICAS", a favor de la razón social española TOMÉ, MARTRA Y
Cía., S.L., domiciliada en Barcelona.

- . -

MEMORIA DESCRIPTIVA

El presente invento se refiere a unos perfeccionamien-
tos en la fabricación de las plumas estilográficas.

5. En el extranjero se han logrado unos perfeccionamien-
tos en la fabricación de las plumas estilográficas, que simpli-
fican extraordinariamente la fabricación de los capuchones o
cierres de las mismas, evitando la construcción de roscas y
haciéndose el cierre por enchufe a presión del capuchón sobre
el cuerpo de la pluma.

10 La presión que ejerce el capuchón sobre el cuerpo de
la pluma, se logra por intermedio de un casquillo interior a
dicho capuchón, cuyo casquillo acanalado y con cierta tenden-
cia al cierre, hace el efecto de un muelle de lámina cilíndri-
co, que por intermedio de un anillo fijado al porta-fuente o
al cuerpo de la pluma, ejerce un cierre de ajuste perfecto.

10. Por otra parte, en el extremo interior o punta del ca-



944

166844

166844

puchón se coloca un refuerzo cóncavo, que al propio tiempo que sirve de protector a la punta de la plumilla, aumenta la resistencia del capuchón, lo cual permite utilizar para la fabricación de éste, metales relativamente delgados o materiales de relativa escasa resistencia.

5.

Para facilitar la explicación, se acompaña a esta memoria una lámina de dibujos, en la cual se ha representado un caso de ejecución que se cita a título de ejemplo.

En el dibujo:

10.

la figura 1 representa, en sección longitudinal convencional, el capuchón y el cuerpo de la pluma;

la figura 2 manifiesta el porta-fuente provisto del anillo de forzamiento; y

15.

la figura 3 es la sección A-B del casquillo expansivo del capuchón.

20.

Consiste el invento en colocar en la embocadura -1- del capuchón -2-, un casquillo expansivo -3-, dotado de ventanas -4-, que tienen cierta convexidad al interior, estando este casquillo unido al capuchón por su borde exterior, en declive suave, y teniendo el borde interior -4bis- con tendencia al cierre provisto de una serradura a, apropiada para el caso.

25.

En la punta interior -5- del capuchón, se dispone el refuerzo cóncavo -6-, fijo y ajustado por medio del tornillo -7-, que entra en la tuerca que lleva el mencionado refuerzo, sirviendo, además, para fijar al clip o sujetador S.

30.

El elemento de forzamiento es un anillo -8-, que se fija al porta-fuente F, o bien al cuerpo de la pluma, según el caso. En la figura 2 se indica colocado en el porta-fuente. Este anillo puede llevar una acanaladura para mejor aplicación.

El funcionamiento es como sigue: Para cerrar la pluma

166844



166844

colocando el capuchón, se enchufa éste sobre el cuerpo C de la pluma, de manera que el anillo -8- entre por el hueco del capuchón, forzando al efecto la resistencia elástica -3- hasta llegar a entrar al máximo de penetración posible, definida por la expansión del casquillo -3-, que hace tope en este caso contra la pared del capuchón. En la figura 1 se indica de puntos la altura a que ha llegado el anillo -8- en esta colocación.

5.

10.

La punta de la plumilla resulta, en esta disposición, alojada dentro de la cavidad -6-, completamente protegida, apoyada en el hueco del refuerzo; el capuchón está por esta causa también reforzado, y su acción protectora es eficaz dentro de lo sencillo de su fabricación.

15.

El invento puede ser llevado a la práctica en otras variaciones, dentro de su esencialidad, a las cuales alcanzará igualmente la protección que se recaba. Podrá, pues, ser construido en cualquier forma y tamaño, utilizando para su fabricación los materiales más convenientes: por entrar todo dentro del espíritu de la invención.

N O T A

20.

Descrito el objeto de la invención, lo que se declara como no practicado ni puesto en ejecución en España, comprende las siguientes reivindicaciones:

25.

1. Perfeccionamientos en la fabricación de las plumas estilográficas, caracterizados esencialmente por disponer como elemento de fijación del capuchón sobre el cuerpo de la pluma



944. 166844

166844

un medio tubular elástico, con cierta tendencia a tener reducido su diámetro interior, cuyo medio tubular es a manera de casquillo metálico expansivo, que efectúa presión sobre un anillo intermediario, colocado sobre el porta-fuente o sobre el cuerpo de la pluma, cuyo anillo puede ser liso o acanalado, efectuándose el cierre por enchufe, sin rosca alguna.

5.

2. Perfeccionamientos en la fabricación de las plumas estilográficas, según se describen en la anterior reivindicación, en los cuales además del casquillo expansivo elástico del capuchón, se dispone en el reverso de la punta de éste un refuerzo cóncavo, que al propio tiempo que da resistencia al capuchón, sirve de alojamiento y protección de la plumilla.

10.

3. Perfeccionamientos en la fabricación de las plumas estilográficas, tales como se describen en las reivindicaciones que anteceden, en los cuales el casquillo expansivo colocado en la embocadura del capuchón, se fija a él por cualquier medio que una el borde de uno con el del otro, quedando la parte interna del casquillo con cierto juego, asegurado por una serradura adecuada en su borde y por la presencia de unas ventanas que dan lugar a formar superficies convexas al interior, que aseguran la presión sobre el anillo intermediario en el momento del enchufe del capuchón en el cuerpo de la pluma.

15.

20.

4. Perfeccionamientos en la fabricación de las plumas estilográficas, tales como se vienen describiendo en las reivindicaciones que preceden, en los cuales el refuerzo interior de la punta del capuchón se fija mediante cualquier medio apropiado, por ejemplo un tornillo tensor, cuya tuerca se encuentra en el referido refuerzo y cuya cabeza asoma exteriormente sobre el capuchón, pudiendo servir al propio tiempo

25.

30.



1668446684*

para sujeción del clip o sujetador de la pluma.

5. Perfeccionamientos en la fabricación de las plumas estilográficas.

5. Según se describe y reivindica en la presente memoria descriptiva; que consta de cinco hojas, foliadas y escritas a máquina por una sola cara, acompañadas de una lámina de dibujos.

Madrid, a doce de Julio de 1944.

TOMÉ, MARTRA Y Cía., S.L.

p.a.

166844

166844

Fig. 1

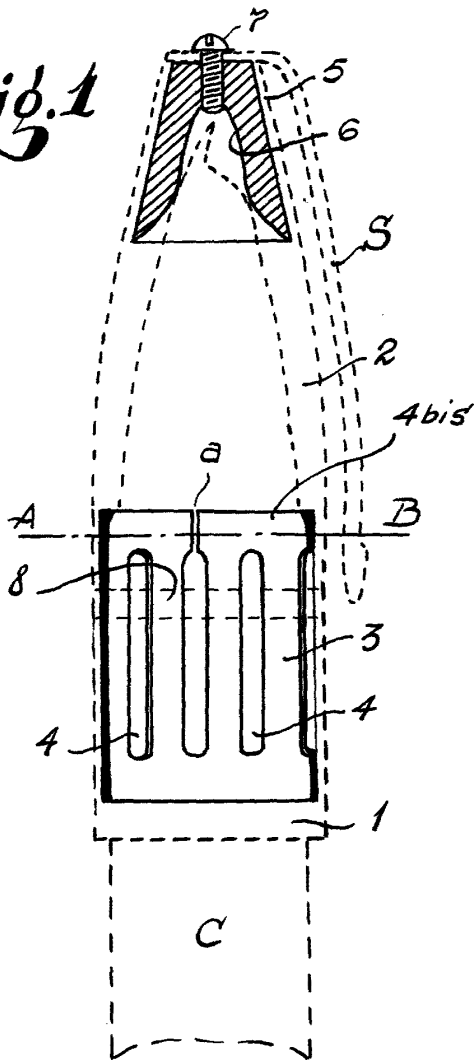

Fig. 2

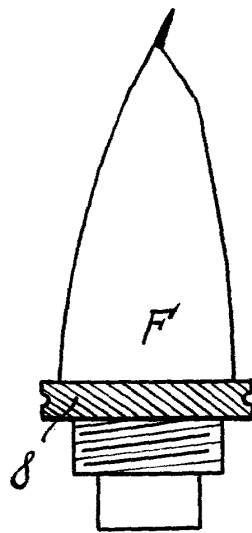
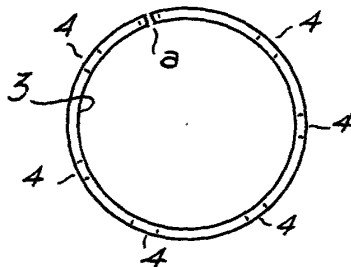

Fig. 3
A-B



MADRID, 12 JULIO 1944.

Jaime Isern.

p.p. *Munarr*