

10 MAR. 1971



20-12-97

166810

MODELO DE UTILIDAD

por 20 años

A favor de D. JUAN ABELLÁN BAGÁN y D. VICENTE ABELLÁN BAGÁN, ambos de nacionalidad española, residentes en SABADELL (Barcelona), Avenida José Antonio, 361. -- por: "BOMBA MANUAL PARA EL SERVICIO DE LA SUSPENSION HIDROLASTICA". - - - - -

MEMORIA DESCRIPTIVA

Se refiere el presente modelo de utilidad a una bomba de tipo manual expresamente diseñada para ejercer su servicio a la suspensión hidrolástica, con el fin de poder regular y controlar con exactitud tanto el grado de presión de la suspensión, como el líquido a contener por la misma, efectuando el purgado o sangrado cuando así se desee.

En esencia, la bomba en cuestión viene



integrada por un cuerpo provisto de sendas palancas frontales y botones laterales para el manejo de las bombas de vacío y presión que se sitúan en el interior de aquel cuerpo, y que son las encargadas de efectuar las operaciones antedichas en el grado apropiado, una vez acoplada la suspensión con respecto al aparato, llevando además nivel visual para el líquido y un terminal de conexión de dicho aparato con respecto a la unidad hidrolástica. También incorpora sendos medidores de presión y vacío, así como patas desmontables para facilitar su transporte.

Para facilitar la explicación más detallada, se acompaña a la presente memoria descriptiva dos hojas de dibujos en los que se ha representado un caso práctico de realización que se cita sólo a título de ejemplo no limitativo del alcance del presente modelo de utilidad.

En dichos dibujos:

La figura 1 es una vista en perspectiva parcial de la bomba en cuestión, mostrando su distribución interna.

La figura 2 es un alzado lateral del terminal de conexión para acoplamiento de la unidad de suspensión.

Las figuras 3 y 4 se corresponden con otras tantas perspectivas frontal y posterior respectivamente la propia bomba.

Según tales figuras, la bomba manual para el servicio de la suspensión hidrolástica objeto del presente modelo de utilidad está constituida por un cuerpo envolvente -1- provisto de patas desmontables



29 -2-, en cuyo interior quedan situadas sendas bombas
-3- y -4- de presión y vacío respectivamente,
manejables desde correspondientes palancas exteriores
-5- y -6- y conectadas a través de conductos -7- y
5 -8- a apropiados registros de medición -9- y -10-
para la presión y el vacío.

Con dichas bombas -3- y -4- quedan derivadas
otras tantas válvulas -11- y -12- con mandos giratorios
exteriores -13- y -14- para su control, derivándose
10 a su vez en correspondientes terminales -15-, tal y
como el mostrado en la figura 2, uno para cada bomba.

También, incorpora la bomba en cuestión un
tapón superior -16- de llenado, así como una mirilla
posterior -17- para nivel visual del líquido.

15 Es importante que cada uno de los elementos
terminales de conexión con respecto a la unidad
hidrolástica, esté formado por un cuerpo -15- con
tres derivaciones, una -18- con un mando -19- moleteado,
para el acoplamiento, otra -20- donde se dispone un
20 tapón de cierre -21- cuando no está en uso, y una
tercera -22- donde va colocado un filtro y una válvula
-23- de sangrado, por donde se acopla la conducción
que llega desde la correspondiente bomba.

El modelo, dentro de su esencialidad, puede
25 ser llevado a la práctica en otras formas de realiza-
ción que difieran sólo en detalle de la indicada
únicamente a título de ejemplo a las que alcanzarán
igualmente la protección que se recaba. Podrá, pues,
fabricarse este dispositivo con los medios y accesorios
30 más adecuados, por quedar todo ello comprendido en el



espíritu de las siguientes reivindicaciones.

N O T A

Se reivindica como objeto del presente modelo de utilidad:

5 1.- Bomba manual para el servicio de la suspensión hidrolástica, caracterizada esencialmente por estar constituida por un cuerpo de patas desmontables, en cuyo interior quedan alojadas sendas bombas de presión y vacío, accionables desde otras tantas palancas externas,

10 y con derivaciones a unos medidores respectivos de presión y vacío de la unidad hidrolástica, la cual se acopla al terminal de conexión de que dispone la correspondiente bomba, según la operación a realizar en dicha unidad, existiendo en los conductos de cada

15 bomba a su terminal, válvulas de control manejables desde mandos externos, completándose el conjunto con un tapón de llenado y un nivel visual del líquido.

20 2.- Bomba manual para el servicio de la suspensión hidrolástica, según la reivindicación anterior, caracterizada porque cada uno de los terminales de conexión de las bombas, comprende tres conductos, uno de acoplamiento de la conducción que llega de la bomba, con interposición de una válvula de sangrado, otro con tapón de control, y un tercero para conexión

25 directa de la unidad hidrolástica, provisto de tapón de cierre para cuando no esté en uso.

3.- BOMBA MANUAL PARA EL SERVICIO DE LA SUSPENSION HIDROLASTICA.



Consta la presente memoria descriptiva de cinco hojas mecanografiadas, foliadas, numeradas y escritas por una sola cara, acompañada de dos láminas de dibujos.

Madrid, a 10 MAR. 1971

JUAN ABELLÁN BAGÁN

VICENTE ABELLÁN BAGÁN

P. A.

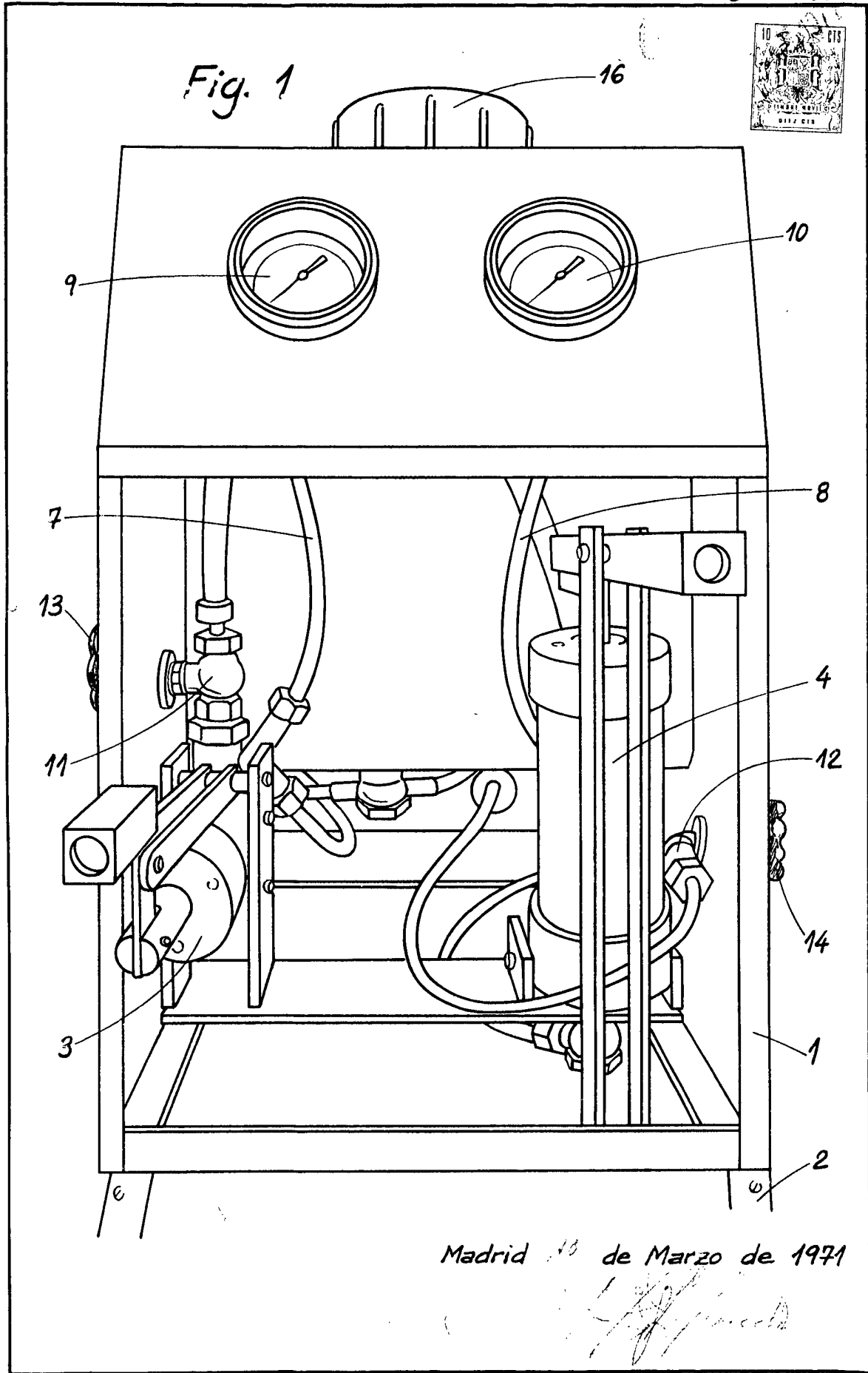

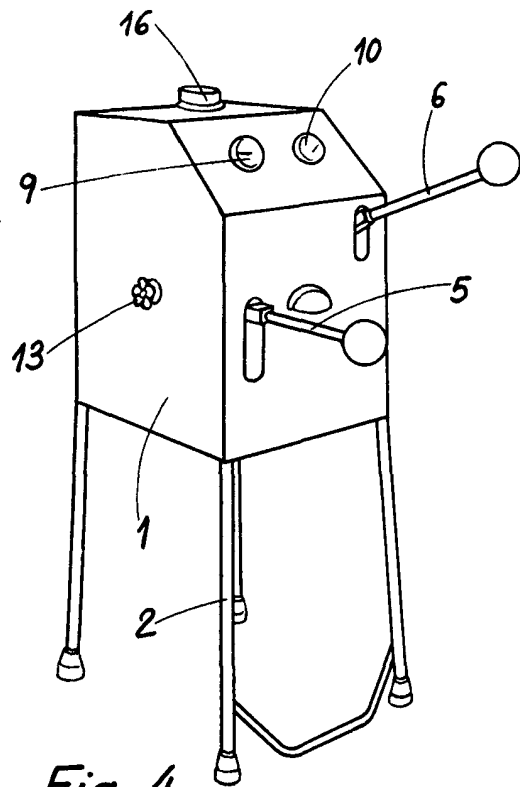
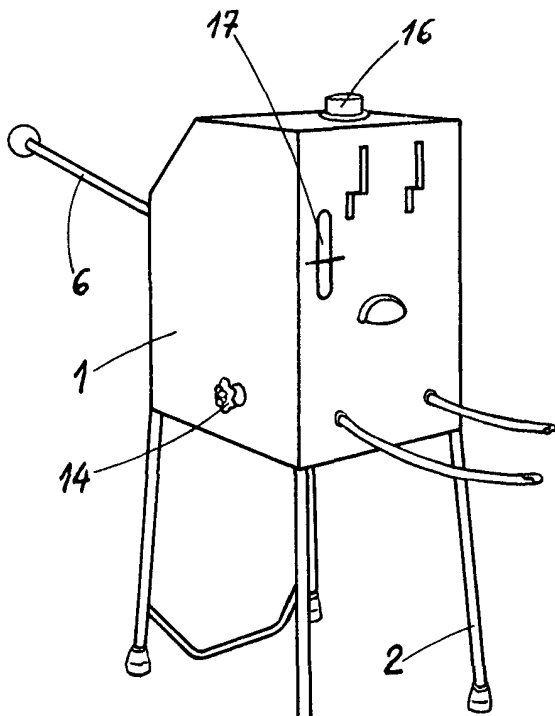
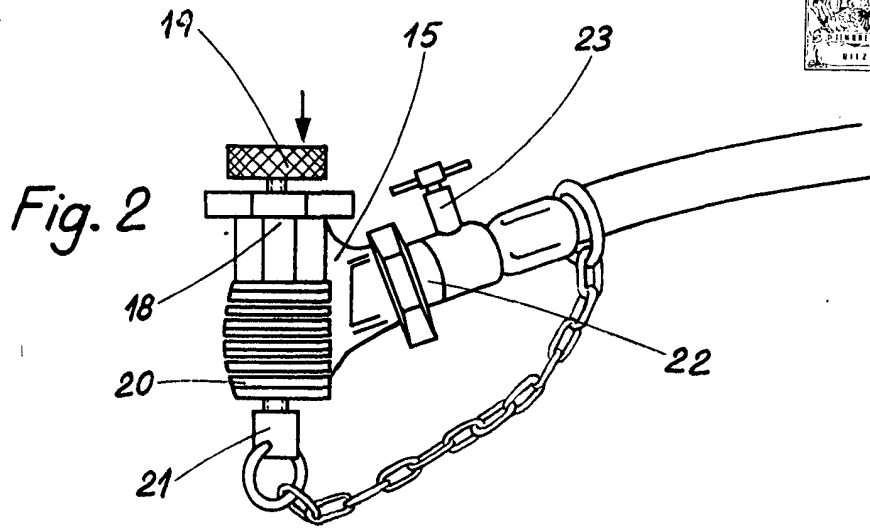

Madrid 10 de Marzo de 1971