

166803

166803



REGISTRACION TECNICA
INFORMACION I.P.C.
CLASE F21
SUBCLASE S

M O D E L O
D E
U T I L I D A D

por "COLUMNA PERFECCIONADA PARA EL ALUMBRADO", a favor
de Don JUAN PEY GRIFUL, de nacionalidad española, con
domicilio en GIRONELLA (Barcelona), calle Padró, nº 21.

= . =

MEMORIA DESCRIPTIVA

El presente modelo de utilidad se refiere a una
columna perfeccionada para el alumbrado.

Más concretamente, en la invención se ha ideado
una columna especialmente destinada para soporte de ele-
5. mentos de iluminación para alumbrado público.

La columna presenta una especial organización que
permite la adaptación en la misma del cable conductor eléc-
trico. Para ello, la columna comprende un rebajo longitu-
dinal continuo, de suficiente profundidad como para reci-
10 bir a la sección del cable conductor, el cual queda rete-



nido en posición por un revestimiento laminar de la superficie lateral de la columna.

5. Según lo descrito, el conductor se aloja ajustadamente en el rebajo al efecto propio de la columna, de manera que una vez revestida ésta con la lámina plástica embellecedora, no se aprecia externamente la colocación y situación del cable.

10. El extremo superior de la columna presenta sobresalientes los extremos de los hierros de armado, cuyos extremos son aptos para su vinculación por soldadura al brazo de la lámpara o lucernario.

15. El revestimiento embellecedor se prolonga a partir de la columna para constituir dicho exceso una cubrición de la zona de unión entre aquella y el brazo de la lámpara.

Con el fin de facilitar la explicación se acompaña a la presente memoria descriptiva de una lámina de dibujos en la que se ha representado un caso de realización que se cita a título de ejemplo.

20. En los dibujos:

La figura 1, representa una vista parcial esquemática en alzado de la columna.

La figura 2, es una vista superior en planta de la columna.

25. Haciendo referencia a las figuras, se aprecia en su realización, una columna constituida por un pilar -1-, de hormigón armado, cuyos hierros -2-, sobresalen parcial-

100.072

100003



5. mente por su extremo superior. La columna presenta una hendidura lateral externa -3-, en sentido de la generatriz, en la cual se ubica el conductor eléctrico -4-, que se conecta a la lámpara de iluminación, soportada por el brazo -5-. La unión entre el brazo -5- y columna -1-, se establece por soldadura de los hierros -2- con el extremo de dicho brazo, quedando la zona de unión oculta por la pared -6- del tubo de revestimiento.

10. El modelo, dentro de su esencialidad, puede ser llevado a la práctica en otras formas de realización que difieran en detalle de la indicada a título de ejemplo en la descripción y a las cuales alcanzará igualmente la protección que se recaba. Podrá, pues, construirse en cualquier forma y tamaño, con los materiales más adecuados, por quedar todo ello comprendido en el espíritu de las reivindicaciones.

= . =

10+5+972

106503



N O T A

5. Descrito el objeto y utilidad de la presente invención, lo que se declara como no divulgado ni practicado en España, comprende las siguientes reivindicaciones:

10. 1ª.- Columna perfeccionada para el alumbrado, caracterizada esencialmente por el hecho de estar constituida por un pilar de hormigón armado, dotado en su superficie externa de una hendidura vertical continua apta para recibir al conductor eléctrico, de manera que éste quede incluido en la sección del pilar, sin sobresalir con respecto a la superficie lateral del mismo.

15. 2ª.- Columna, según la anterior reivindicación, caracterizada porque los hierros del pilar sobresalen por su extremo superior para su unión por soldadura al brazo de la lámpara, obteniéndose un soporte general de apariencia enteriza.

20. 3ª.- Columna, según las reivindicaciones 1 y 2, caracterizada porque el pilar de hormigón está recubierto por una protección laminar aislante que contribuye a mantener al cable conductor en posición y que oculta la zona de unión entre pilar y brazo de la lámpara.

25. 4ª.- Columna perfeccionada para el alumbrado. Según se describe y reivindica en la presente memoria descriptiva que consta de cinco hojas foliadas y escri-

166503

166503



tas a máquina por una sola de sus caras, acompañadas de los dibujos reglamentarios.

Madrid, a

p. a.

JAIME ISERN

5.

(p. p.)



Fig. 1

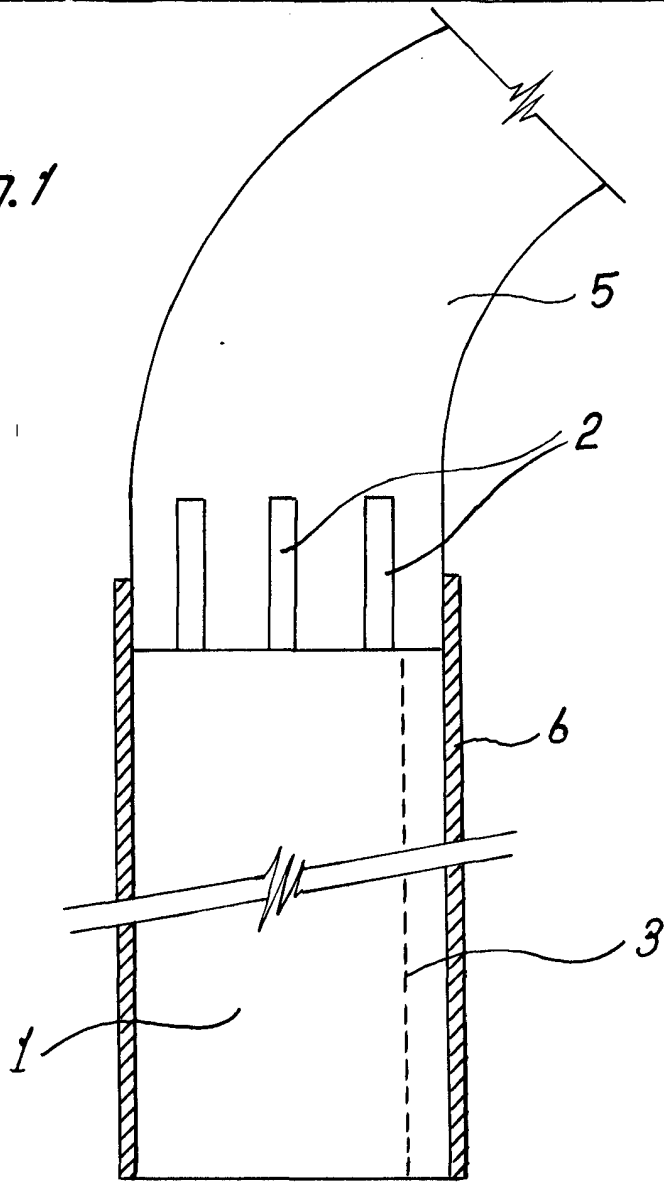
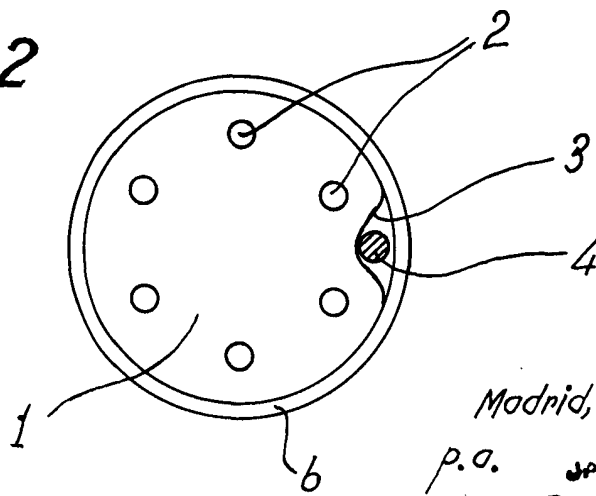

Fig. 2



Madrid, a 21 de Mayo de 1900
p. a. JAIME ISERN