

10:12:72

-2-

166787

5 ABR 1916



BAD ORIGINAL

que el movimiento obtenido es en todas las direcciones, puesto que el punto de apoyo entre la parte fija y móvil, es único, por lo que la basculación de la parte en movimiento es incontrolable y sin guía de ninguna clase.

5 Este dispositivo perfeccionado, presenta la particularidad de que la parte móvil, queda montada en la parte fija del muñeco, por dos o más puntos alineados horizontalmente, quedando ambas partes en un punto fiel, que al desequilibrarse por cualquier movimiento, se obtiene una basculación en un solo sentido ascendente y descendente, por lo que se consigue un movimiento controlado.

10 Esencialmente consiste en la disposición de dos o más ganchos salientes de la parte móvil, situados uno respecto del otro en forma alineada horizontal, para que al introducirse en la oquedad de la parte fija, queden alojados sus dobleces arqueados hacia arriba, en otras tantas dobleces arqueadas hacia abajo, practicadas en un soporte transversal constituido de hilo rígido, de modo que mantiene la parte móvil en equilibrio, hasta que cualquier movimiento, produce una basculación de esta parte en sentido unidireccional.

15
20
25 Por todo lo anteriormente expuesto y dadas las cualidades de novedad que concurren en este dispositivo perfeccionado para el movimiento de partes de muñecos en sentido unidireccional, se estima con fundamento suficiente para obtener el privilegio de exclusividad que se solicita, re-



BAD ORIGINAL

ferente a su fabricación y venta por el titular en España.

En lo que sigue, nos referiremos a la hoja de dibujos que se acompaña, en la cual, se ha representado gráficamente un caso de realización práctica del dispositivo perfeccionado objeto del presente registro, haciendo constar, que
5 las figuras diseñadas en la mencionada hoja de dibujos, deberán ser examinadas en sentido amplio y sin carácter limitativo alguno, dada su condición eminentemente informativa.

Las figuras representadas en la hoja de dibujos que se acompaña, exponen como a continuación se determina:
10

Figura 1.- Perspectiva en detalle de la parte fija del muñeco, con el orificio de introducción parcial de la parte móvil, y el soporte transversal con dobleces arqueadas hacia abajo, que sustentan la mencionada parte móvil.

15
Figura 2.- Perspectiva en detalle de la parte móvil, de la que resultan salientes dos o más ganchos con una doblez arqueada hacia arriba, estando dichos ganchos alineados horizontalmente, para sujetarse en el soporte de la parte fija del muñeco.

20
Figura 3.- Perspectiva del acoplamiento entre las partes móvil y fija, con posibilidad de basculación unidireccional.

25
Al objeto de facilitar la localización de las diferentes partes constitutivas de este dispositivo perfeccionado, se han situado acotaciones numéricas en las figuras de la hoja de dibujos que se acompaña, relacionadas con las descripciones que se realizan a continuación, siendo -1- la

10:10:72

166787



BAD ORIGINAL

5

10

15

20

25

parte fija del muñeco, en el que se ha practicado en el lugar requerido, el orificio -2-, donde se aloja parcialmente la parte móvil -3-, disponiéndose en este orificio -2-, el soporte -4-, constituido de hilo o varilla rígida, presentando dicho soporte -4-, varias dobleces arqueadas -5-, que sirven para sustentar la parte móvil, para lo cual ésta comprende los hilos o varillas rígidas -6-, dispuestos alineadamente en posición horizontal, de modo que se alojan en el orificio -2-, por encima del soporte -4-, hasta que sus dobleces arqueadas hacia arriba -7-, inciden con las dobleces arqueadas -5- del soporte -4-, actuando de gancho unas con otras, de forma que al encontrarse quieto el muñeco, por equilibrio o fiel, se mantiene quieta la parte móvil, y al ser movido, bascula en sentido unidireccional, por efecto del contrapeso -8- al perderse el equilibrio.

Estimando ampliamente descrito el dispositivo perfeccionado para el movimiento de partes de muñecos en sentido unidireccional objeto del presente registro, solamente resta consignar la posibilidad de construirse en variedad de materiales, tamaños y formas, pudiendo igualmente introducirse en su constitución, aquellas variaciones de tipo constructivo que la práctica aconseje, siempre y cuando las mismas, no sean capaces de alterar los puntos esenciales, puestos de manifiesto en la siguiente

NOTA REIVINDICATORIA

Los puntos no conocidos ni practicados en España que se presentan para su reivindicación en el presente Modelo

10:12:72



166787

LEAD ORIGINAL

de Utilidad son:

5

1º.- Dispositivo perfeccionado para el movimiento de partes de muñecos en sentido unidireccional, caracterizado por comprender en el orificio practicado en la parte fija del muñeco, un soporte transversal longitudinal, que comprende dos o más dobleces arqueadas hacia abajo, en las que se alojan por la parte superior, otras tantas dobleces arqueadas hacia arriba, practicadas en unos hilos o varillas rígidos, solidarios de la parte móvil, cuyos hilos están alineados en sentido horizontal, manteniéndose equilibrados por fiel del peso de la parte móvil con el contrapeso, de forma que al ser movido el muñeco, se produce una basculación unidireccional, ordenada por los varios puntos de apoyo simultáneos entre las dobleces de las varillas de la parte móvil, y el soporte de la parte fija.

10

15

2º.- "DISPOSITIVO PERFECCIONADO PARA EL MOVIMIENTO DE PARTES DE MUÑECOS EN SENTIDO UNIDIRECCIONAL", de conformidad en un todo en lo esencial y fines industriales a lo descrito en la precedente memoria descriptiva y gráficamente representada en los adjuntos planos para su mejor comprensión.

20

Esta memoria consta de cinco hojas escritas o mecanografiadas por una sola cara a doble espacio.

Valencia, 26 de Febrero de 1.971

Por autorización del interesado.

JOSE LOPEZ CORTES
P.P.



180

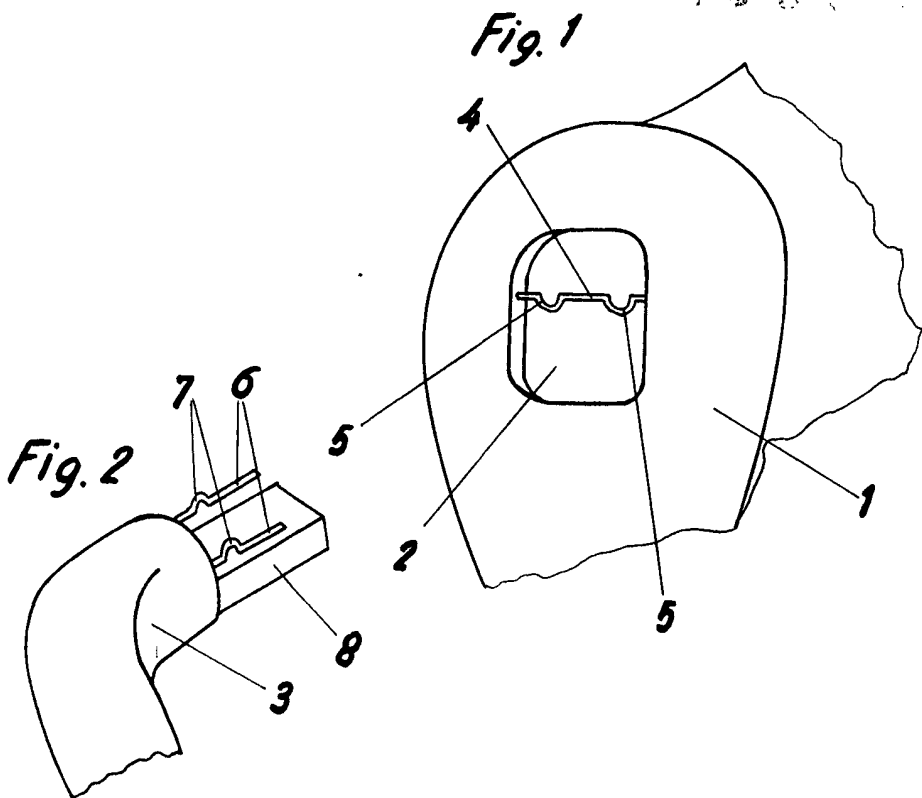

Escala variable

180

[Handwritten signature]