



21.2.972 166695

166695

SECCION TECNICA
CLASIFICACION I. P. C.
CLASE <u>H 02</u>
SUBCLASE <u>N</u>

MODELO DE UTILIDAD

por 20 años

por "DISPOSITIVO SUJETADOR PARA BOBINAS DE MOTORES ELÉCTRICOS",
a favor de MANUFACTURAS HISPANO-SUIZAS DE REFRIGERACIÓN, S.A.,
de nacionalidad española, domiciliada en SABADELL - (Barcelona)
Ctra. de Sabadell a Mollet, Km. 2.

=====

MEMORIA DESCRIPTIVA

El presente Modelo de utilidad se refiere a un dispositivo destinado a la sujeción de las bobinas de un motor eléctrico al núcleo férreo del estator, con intermedio, eventualmente, de elementos de asiento y posicionado de los propios arrollamientos, consiguiéndose con el empleo del dispositivo la fijación rápida y segura de los devanados, con numerosas ventajas respecto al sistema actualmente practicado.

En la actualidad, las bobinas de los electromotores se sujetan usualmente mediante cintas de algodón que, tras dar varias vueltas alrededor de los arrollamientos y el núcleo, se anudan para asegurar la posición escogida. Pero tal sistema requiere una cantidad importante de trabajo y tiempo, a la vez que exige el concurso de un utillaje o dispositivo que, mientras se está haciendo el nudo con las dos manos, sujete debidamente el arrollamiento en su posición correcta, con la posibilidad eventual de que la bobina se desplace al ceder la fuerza sujetadora



temporal que la retenía en su posición.

Los citados inconvenientes desaparecen con el uso del sujetador que constituye el objeto del Modelo, el cual proporciona la fijación rápida y segura de las bobinas, teniendo amplias posibilidades de aplicación en motores fraccionarios y de mediano tamaño, pudiéndose emplear asimismo en la sujeción de componentes para otra clase de montantes utilizados para la industria electromecánica.

Para facilitar la explicación, se acompaña a la presente memoria una hoja de dibujos, en los que se ha representado, a título de ejemplo ilustrativo y no limitativo, un caso de realización de un dispositivo sujetador para bobinas de motores eléctricos, según los principios de las reivindicaciones.

En los dibujos:

La figura 1 muestra el estator de un electromotor, visto lateralmente, con el sujetador incorporado, la figura 2 es una sección radial del propio estator por un plano meridiano indicado A-A en la figura 3, la cual es una vista en planta del propio motor con su dispositivo de sujeción.

La figura 4 muestra en proyecciones frontal y lateral el cuerpo del dispositivo de sujeción, cuya estructura simétrica respecto a dos planos perpendiculares queda de manifiesto.

Los elementos designados con números en los dibujos corresponden a las partes siguientes:

-1-, núcleo de hierro laminado perteneciente al estator del motor; -2-, bobina del campo inductor estatórico; -3-, parte central, de forma rectangular, del dispositivo sujetador, prolongado en los brazos ortogonales -4- y -5-, y éstos en las expansiones -6- y -7-, paralelas a la -3- y de menor grosor, terminadas en las zonas -8- y -9-, de mayor espesor y forma redondeada en sus extremos, poseyendo pares de orificios -10- y -11-,



con terminaciones -12- y -13- en forma de T.

La manera en que se monta el sujetador descrito se aprecia en las tres primeras figuras, apreciándose que la parte central -3- y sus expansiones -4- y -5-, que describen una especie de caja elemental, definirán una longitud para ésta equivalente a la altura del núcleo, el cual quedará ensartado dentro de la citada caja, mientras que las expansiones -6- y -7- rodearán los lados de la bobina, y sus extremos -8- y -9- concurrirán en la parte externa de la zona -3-, provista del tetón -14-, en el que se ensartarán aquéllos, mediante sus orificios -10- y -11-, que se aplicarán al tetón, de acuerdo con las dimensiones de la bobina, el grado de tensión necesario, etc. pudiendo servir una misma medida de sujetador para bobinas de diferentes tipos y alturas distintas.

15. El dispositivo que queda descrito se realizará ventajosamente de material plástico flexible, provisto de una resistencia notable a la tracción y susceptible de resistir temperaturas relativamente elevadas, por efecto del calentamiento producido por las bobinas durante su funcionamiento del motor.

20. Todo cuanto no afecte, altere, cambie o modifique la esencia del dispositivo descrito, será variable a los efectos del actual Modelo.

N O T A.

Se reivindica como objeto de este registro por Modelo de utilidad:

1.- Dispositivo sujetador para bobinas de motores eléctricos, caracterizado esencialmente por constar de una zona rectangular central prolongada en sendas expansiones perpendiculares, definiendo una caja elemental que se sujeta al núcleo férreo del estator y derivadas a su vez en respectivas expansiones de menor espesor y forma rectangular, provistas en sus extre



nos de zonas reforzadas de mayor grosor, y éstas de pares de orificios alineados según el eje ideal de la figura y terminadas en forma de T, en tanto que la superficie externa de la zona central de la pieza posee un tetón centrado, destinado a

5. la retención de los extremos de los brazos tras rodear éstos las partes laterales de una bobina.

Sean cuales fueren las circunstancias que concurren en la esencialidad del Modelo de utilidad, definido en la anterior reivindicación, cuyo objeto es:

10. 2.- "DISPOSITIVO SUJETADOR PARA BOBINAS DE MOTORES ELÉCTRICOS".

Consta la presente memoria de cuatro hojas foliadas, mecanografiadas por una sola cara y de los dibujos unidos a la misma.

15. Barcelona, 25 FEB. 1971

P.A. de MANUFACTURAS HISPANO-SUIZAS DE REFRIGERACIÓN,
S.A.,

ALFONSO DURAN
p. p.

Fdo.: Luis Durán Benejam

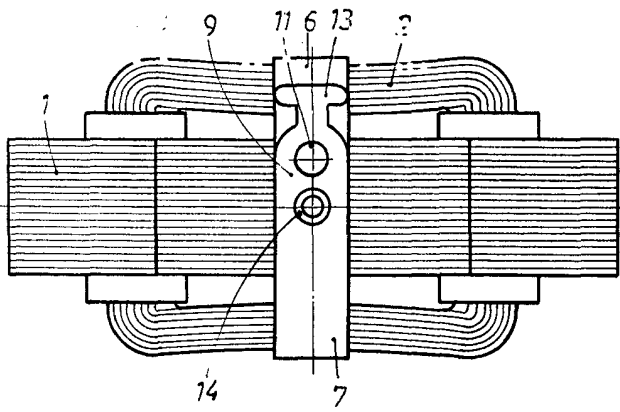

FIG. 1

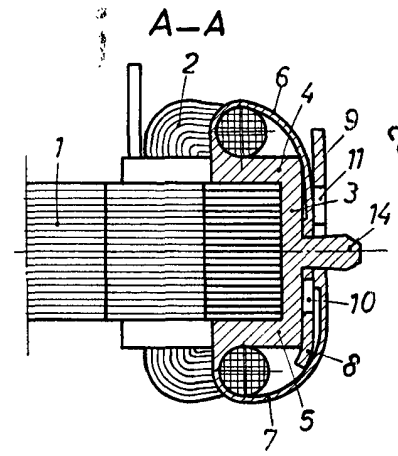

FIG. 2

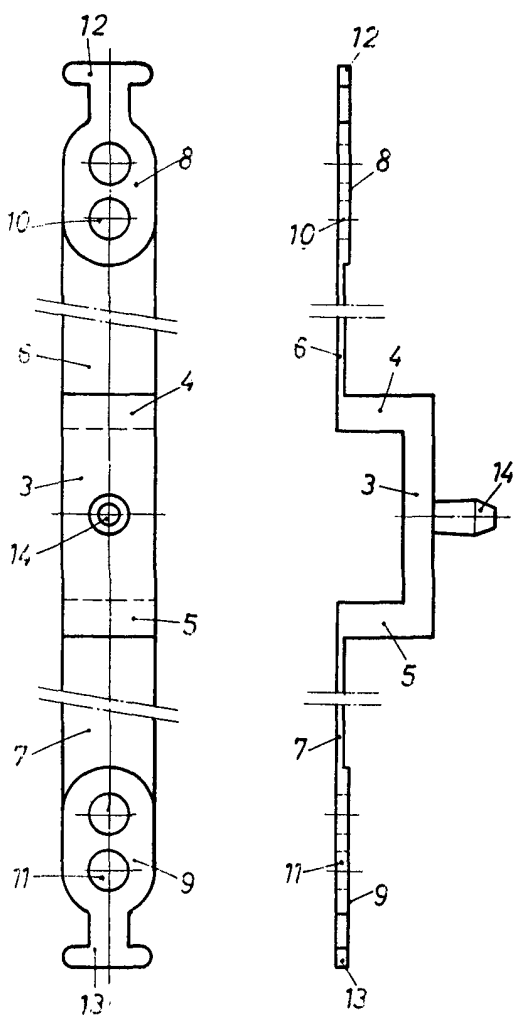

FIG. 4

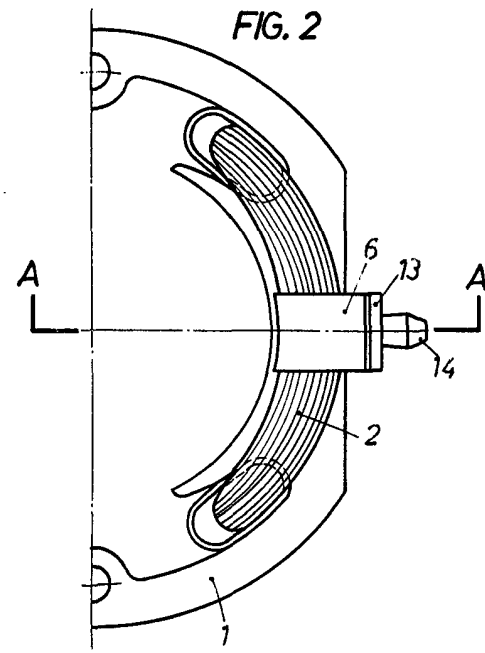

FIG. 3

BARCELONA, 25 FEB 1971
 P.A. ALFONSO DURÁN
 P. P.

Fdo.: Luis Durán Benejam

ESCALA VARIABLE

