

29-12-97:

166640

166640

SECCION TECNICA
CLASIFICACION I. P. C.
CLASE <u>A45</u>
SUBCLASE <u>D</u>



MEMORIA DESCRIPTIVA

para un MODELO DE UTILIDAD, por veinte años, por:
"UN PEINE GRADUABLE", que se solicita a favor de
TRANSPLASTIC, S.A., de nacionalidad española, re-
sidente en MADRID, calle Capitán Haya, 74.

- - - oOo - - -

El peine que es objeto del presente Mode-
lo de Utilidad tiene como característica de novedad
la posibilidad de graduar la separación de sus púas
entre dos posiciones extremas, una de máxima separa-
ción y otras en la que prácticamente no existe luz

4 M



94297

166640

entre ellas. Se tiene así en un solo elemento lo que hasta ahora ha sido objeto de dos, o requería una longitud capaz de contener dos partes, una de púa gruesa y separada y otra de púa fina.

10.-

La graduación en la separación de las púas permite soluciones que hasta ahora no eran posibles.

El nuevo peine se compone de dos partes iguales que se acoplan entre sí por medio de dos pequeños encajes alargados, cuyo recorrido puede ser

15.-

realizado por una parte con respecto a la otra, teniendo también topes máximos de cada posición.

Entre las dos partes, que a efectos estéticos pueden ser de distinto color, se forma el peine que, por lo demás, es un peine normal en cuanto a

20.-

dimensiones y proporciones.

Con el fin de facilitar la descripción detallada del mismo, haremos referencia en lo que sigue al dibujo adjunto, dado a título de ejemplo ilustrativo, en el que se ha representado el objeto de

25.-

este Modelo siendo:



10.12.97

166640

La figura 1ª una vista en alzado, por la cara interna, de una de las partes.

La figura 2ª es una vista desde arriba de la misma parte.

30.- Las figuras 3ª, 4ª y 5ª son otros tantos cortes por las líneas A-B, C-B y E-F, respectivamente, de la figura 1ª.

La figura 6ª representa en alzado el peine completo.

35.- La figura 7ª es un detalle del extremo, y

La figura 8ª otro detalle desde arriba.

Así pues, las partes -1- y -2- son iguales. Cada una tiene un extremo liso -3- y otro acodado -4-. Al acoplar dichas partes entre sí, cada parte acodada -4- cubre por decirlo así al extremo de

40.- cada parte lisa -3-.

En la cara interna del lomo de dichas partes se ha previsto en un lado un vaciado alargado -5- del que una mitad presenta pestañas en sus bor-

45.- des para reducirlo; en el centro, un hueco rectangu-



166640

204071

lar -6- y un saliente angular -7- junto a él y, en el otro lado, un resalte de cabeza ensanchada -8-.

50.- Al unir las dos patas -1- y -2- el saliente -8- de una se aloja en el hueco -5- de la otra, deslizando la cabeza de -8- en la corredera -5- entre las dos posiciones externas, sirviendo el tope de -6-7- para impedir la separación involuntaria.

55.- De esta forma, las piezas -9-, que solo se han dibujado en los extremos, se hallaran con su separación normal, figura 6ª, y a medida que desliza una parte sobre la otra se van intercalando hasta cubrir una, los huecos de la otra, figura 7ª.

60.- Las modificaciones que puedan ser introducidas en el objeto descrito y no afecten a su esencialidad característica se entenderan incluidas en esta solicitud, sean cualesquiera las circunstancias que concurren.

NOTA

65.- Descrito suficientemente el objeto de esta solicitud se declaran de novedad en España las si-



20-92-971

guientes:

REIVINDICACIONES

- 70.- 1ª.- Un peine graduable, que se caracteriza por estar compuesto por dos mitades iguales, cada una de las cuales lleva sus propias púas, teniendo un extremo liso y el otro acodado para encajar a la parte lisa de la otra mitad y presentando en la cara de contacto de ambas partes unos medios de enchufe mutuamente deslizantes y topes que limitan este recorrido a dos posiciones una en la que las púas de las dos partes coinciden (púa separada) y otra en la que las de un lado ocupan los huecos de la otra (púa junta) con las posiciones intermedias correspondientes.
- 75.-
- 80.- 2ª.- UN PEINE GRADUABLE
- Todo conforme se describe y reivindica en la presente Memoria Descriptiva que consta de seis hojas mecanografiadas por una sola de sus caras y se ilustra con los dibujos que se acompañan.

85.-

Madrid, a cuatro de Mar-

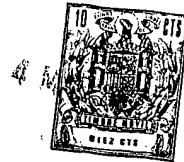

20-12-97

166640

zo de mil novecientos setenta y uno.

TRANSPLASTIC, S.A.

p. a.

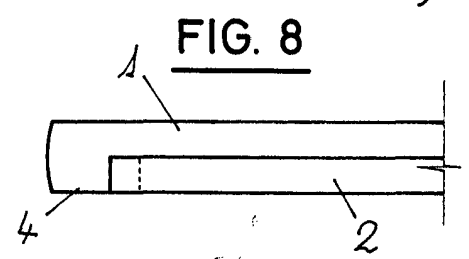
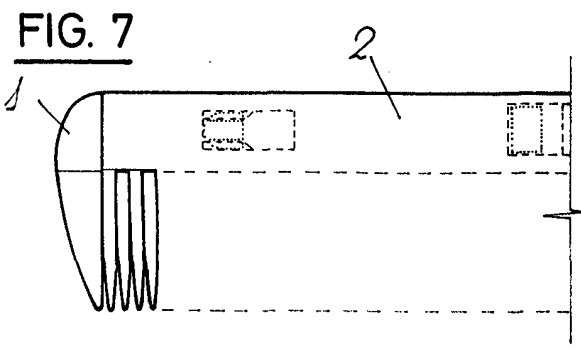
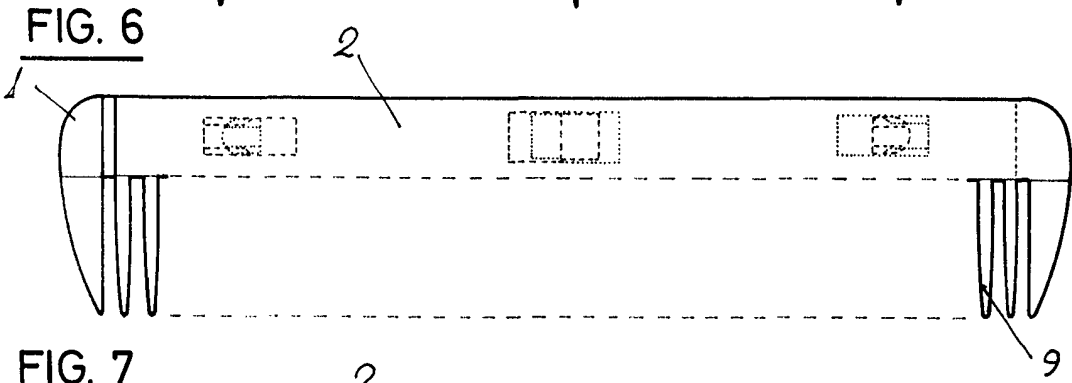
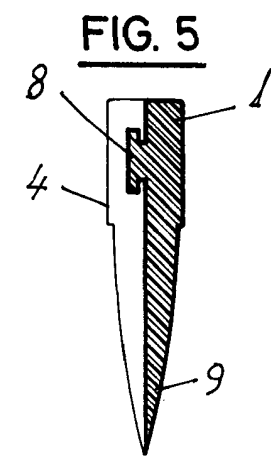
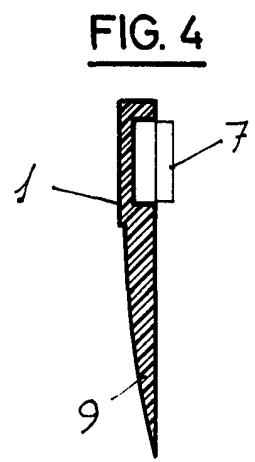
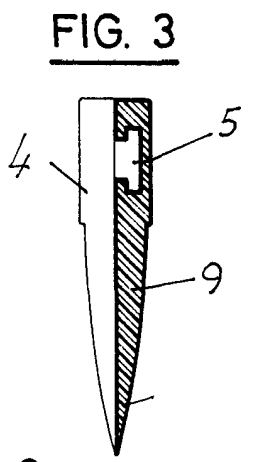
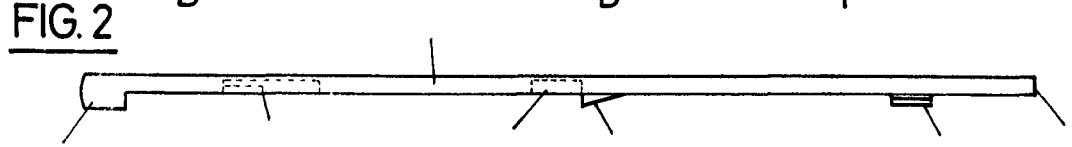
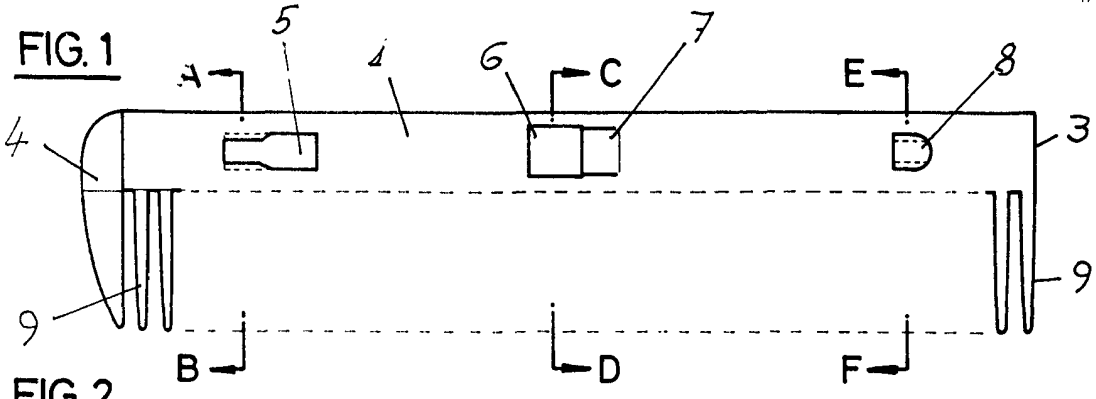

Madrid, 4 de MARZO de 1.971

ESCALA VARIABLE

Illy