

1072

166500



15

166500

INSTRUMENTOS
CLASIFICACION
Clase <u>G09</u>
SUBCLASE <u>F</u>

MODELO DE UTILIDAD

por 20 años

por "MÓDULO PARA DISPOSITIVOS PUBLICITARIOS", a favor de D. Juan BAHR Emden, de nacionalidad española, domiciliado en BARCELONA - Vía Augusta, 89-91.

=====

MEMORIA DESCRIPTIVA

El presente Modelo de utilidad se refiere a un cuerpo modular destinado a la formación, junto con otros idénticos a él, de dispositivos destinados a publicidad y a la exhibición de objetos, por ejemplo, formando estructuras adecuadas para

5. su colocación en escaparates, mostradores, vitrinas, stands en ferias de muestras, grandes almacenes, y similares.

El módulo que se describirá tiene la forma de un paralelepípedo, con dos de sus caras opuestas abiertas, teniendo las otras cuatro unas formaciones entrantes y salientes en conjugación, que permitirán realizar el ensamblado de unos módulos en

10. otros, por introducción de las partes salientes de las caras de cada uno de ellos en los entrantes conjugados de las caras adyacentes de los módulos contiguos. Así se podrá organizar una

15. estructura reticulada en proyección frontal, con una configuración resultante de forma variable, según el número y disposición de los módulos que se adopte, en orden a la presentación de ob-

0:72

166500



jetos, carteles y otros motivos a exhibir.

Para facilitar la explicación, se acompaña a la presente memoria una hoja de dibujos, en los que se ha representado, a título de ejemplo ilustrativo y no limitativo, un caso de realización de un módulo para dispositivos publicitarios, según los principios de las reivindicaciones.

5. so de realización de un módulo para dispositivos publicitarios, según los principios de las reivindicaciones.

En los dibujos:

Las figuras 1, 2 y 3 corresponden a sendas proyecciones diédricas por planos respectivamente perpendiculares, mostrando sendos aspectos laterales y frontal de un cuerpo modular del tipo descrito, y la figura 4 es un detalle ampliado de dos secciones parciales de un módulo, por planos indicados A-A y B-B.

La figura 5 es una vista en perspectiva de un cuerpo modular, visto lateralmente, y la figura 6 es un detalle parcial de una estructura constituida por la asociación de nueve módulos, de los cuales se ve completa la parte delantera del central y parcialmente las zonas contiguas de los adyacentes.

Los elementos designados con números en los dibujos corresponden a las partes siguientes:

-1- y -2-, -3- y -4-, caras reales y opuestas del cuerpo modular, de forma rectangular y espesor uniforme, preferentemente; -5- y -6-, salientes en forma de U centrada y simétrica, conjugada de los entrantes -7- y -8-, teniendo la sección de unos y otros la forma denominada cola de milano, como se comprueba en el detalle de la figura 4, lo que asegurará la continuidad de acoplamiento tras la disposición ensartada que indica la figura 6.

El módulo descrito se realizará ventajosamente de material plástico, de las dimensiones y espesor adecuados, con posibilidad de recibir un acabado superficial y una coloración

1072

166500



convenientes para el efecto a que se destina.

Todo cuanto no afecte, altere, cambie o modifique la esencia del módulo descrito, será variable a los efectos del actual Modelo.

5. N O T A.

Se reivindica como objeto de este registro por Modelo de utilidad:

- 10. 1.- Módulo para dispositivos publicitarios, caracterizado esencialmente por constar de un cuerpo de forma paralelepípedica hueca, con dos de sus caras opuestas abiertas y poseyendo las cuatro restantes, junto a los bordes de una misma cara abierta, un par de salientes y un par de entrantes, correspondiendo cada elemento de los citados a una de las superficies exteriores de las caras, en situación centrada, teniendo los
- 15. salientes forma de U doblemente acodada rectangularmente, y los entrantes forma rectangular, teniendo la sección de unos y otros la forma de cola de milano, en orden a su acoplamiento por introducción de un entrante en un saliente de una cara dispuesta en yuxtaposición, permitiendo ello la formación de estructuras
- 20. autosustentadas de configuración variable y con posibilidad de transformación y recuperación.

Sean cuales fueren las circunstancias que concurren en la esencialidad del Modelo de utilidad, definido en la anterior reivindicación, cuyo objeto es:

25. 2.- "MÓDULO PARA DISPOSITIVOS PUBLICITARIOS".

Consta la presente memoria de cuatro hojas foliadas mecanografiadas por una sola cara y de los dibujos unidos a la

10-72

- 4 - 166500



misma.

Barcelona, 18 FEB. 1971

P.A. de D. Juan BÄHR Emden,

ALFONSO DURÁN  
P. p.

Fdo.: Luis Durán Beneiam

FE/mm.

166500

HOJA UNICA

D. JUAN BÄHR EMDEN

166500

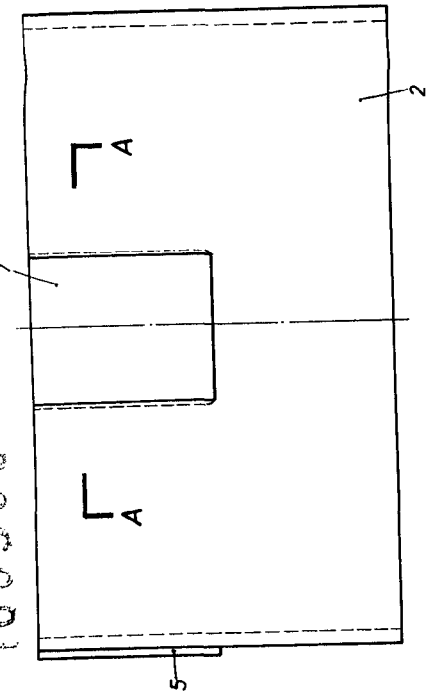

FIG. 1

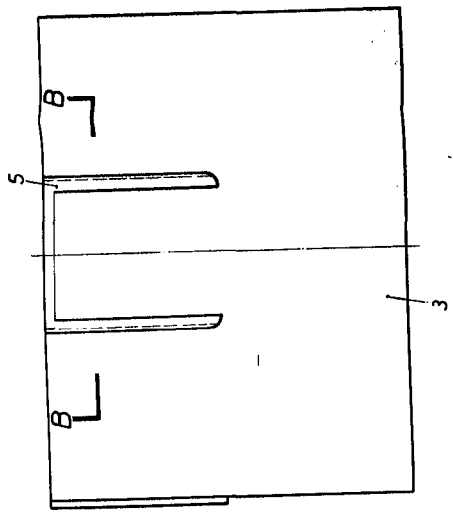

FIG. 2

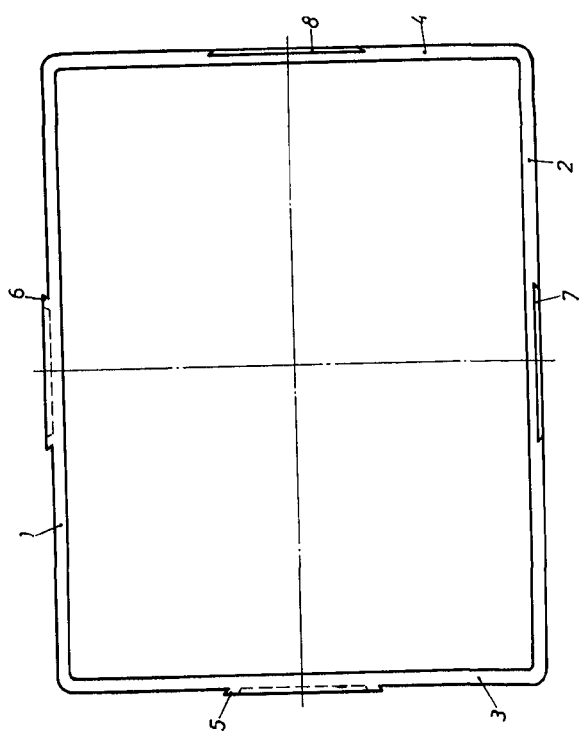

FIG. 3

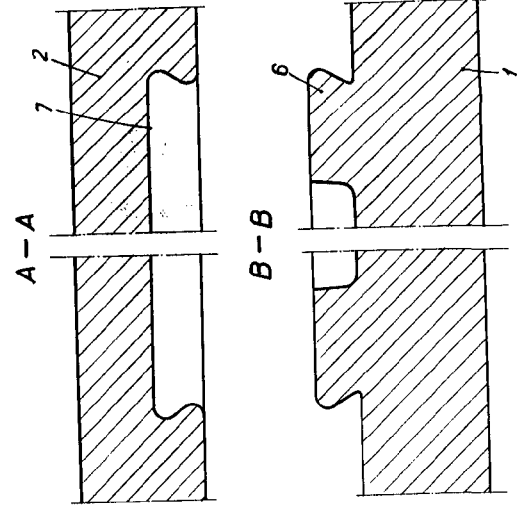

FIG. 4

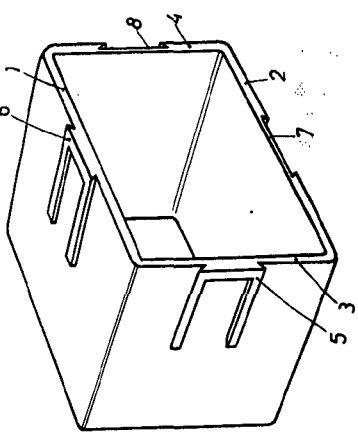

FIG. 5

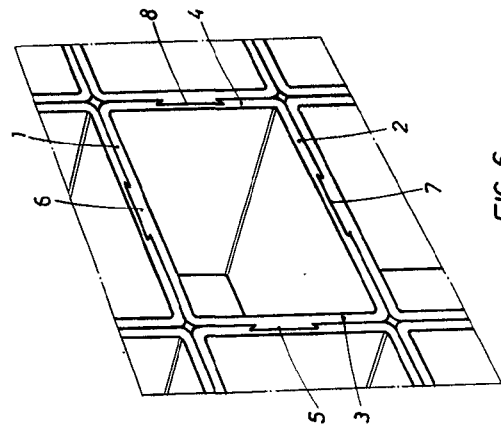

FIG. 6

BARCELONA, 18 FEB. 1971

P. A.

ALFONSO DURÁN

P. P.

*Alfonso Durán*

Fdo. J. Lluís Durán Benavente

ESCALA VARIABLE