

166497

17



M O D E L O  
D E  
U T I L I D A D

SECCION TECNICA	
CLASIFICACION I. P. C.	
CLASE	B 65 D 01
SUBCLASE	H H

a favor de SUMINISTROS IND-TEXT, S. L., entidad española, domiciliada en Mataró (Barcelona), Calle Puigblanch, 22, por "DISPOSITIVO TENSOR DE HILOS".

- . -

MEMORIA DESCRIPTIVA

La presente invención se refiere a un nuevo dispositivo tensor de hilos que presenta una serie de ventajas en relación a los conocidos, tanto en lo que respecta a su fabricación como a su seguridad de funcionamiento y buen control de toda clase de hilos utilizados.

El dispositivo en cuestión consta de un soporte de montaje provisto de dos guía hilos resistentes al rozamiento y separados en la dirección de paso del hilo. Entre estos dos guía hilos está situado un pilarillo

10.



5.

transversal a dicha dirección, con un orificio provisto de un guía hilos similar a los anteriores, también resistentes al rozamiento y alineado a éstos. Ehsartados en el pilarillo están dispuestos dos platillos de freno solicitados el uno contra el otro mediante un resorte helicoidal de carga ajustable. Este soporte se apoya por un extremo contra uno de los platillos y el opuesto está respaldado por un casquillo montado deslizante a lo largo del pilarillo, sin posibilidad de desplazamiento angular.

10.

En una realización preferida, el extremo del resorte opuesto al de apoyo sobre el platillo, está ajustado alrededor del casquillo, que a su vez está dotado de un resalte radial externo, que constituye tope para dicho resorte. El casquillo está dotado, por lo menos, de un saliente radial interno guiado a lo largo de un corte diametral que presenta el pilarillo. Este presenta su extremo roscado y en él está atornillada una tuerca ajustable que limita el desplazamiento del casquillo y permite regular la tansión del resorte,

15.

20.

Para la mejor comprensión de cuanto queda descrito en la presente memoria, se acompaña un dibujo en el que, tan sólo a título de ejemplo, se representa un caso práctico de realización del objeto de la invención.

25.

En dicho dibujo, la figura 1 es una vista en sección longitudinal del dispositivo tensor; la figura 2 es una sección en el palno II-II de la figura anterior; la figura 3 es una sección por el plano III-III de la



misma figura y la figura 4 es un detalle en sección longitudinal de los dos platillos mostrando el juego de los mismos.

5. El dispositivo descrito consta en el aludido dibujo de un soporte metálico -1- en forma de lámina alargada, de extremos -2- y -3- doblados. Uno de ellos es portador de un guía hilos -4- de porcelana, vidrio o cualquier otro material resistente al desgaste que presenta un bajo coeficiente de rozamiento frente a los
10. hilos que se trata de manipular. El otro extremo del soporte -1- está unido a una placa de material plástico -5- o de otro material antiestático. Tanto el extremo como la placa están ensartados por un guía hilos -6- de iguales características al -4-, ligeramente desplazado
15. en relación al mismo y situados ambos en la trayectoria que sigue el hilo a regular.

20. En la parte central del soporte -1- se encuentra un orificio -7- en el que está fijado el extremo de un pilarillo -8-, por medio de una mecha roscada -9- y una tuerca de fijación -10-. Este pilarillo comprende una zona -11- facetada, por su accionamiento mediante una llave apropiada, de la que se prolonga la caña circular -12- que presenta incrustado en posición diametral, un tercer guía hilos -13- de características similares
25. a las de los otros dos guía hilos ya descritos y alineado respecto a los mismos. Sobre la zona -12- están montados holgadamente dos platillos -14- de freno, convencionales, los cuales son empujados contra un escalón -15-



que limita las zonas -11- y -12-, por un resorte helicoidal -16- situado alrededor del pilarillo. -8-.

5. El citado pilarillo comprende un tramo roscado -17- con un corte diametral -18- abierto en su extremo libre. En este tramo está acoplada la tuerca -19- regulable, contra la cual se apoya un casquillo -20-, dotado de un saliente radial interno -21- guiado a lo largo del corte -18-, gracias al cual el casquillo puede deslizarse axialmente pero no puede desplazarse angularmente. Alrededor de este casquillo está ajustado el extremo del resorte helicoidal -16-, que se apoya contra una valona radial externa -22- que sobresale del indicado casquillo.

15. Es evidente que la tuerca -19- permite regular la tensión del resorte -16- y con ello graduar la presión que los dos platillos -14- ejercen sobre el hilo que pasa entre ambos, guiado a través de -4-, -13- y -6-, por este orden.

20. Se aprecia que no existe rozamiento entre el hilo controlado y el pilarillo de montaje de los platillos de frenoy la tensión aplicada al hilo puede ser regulada exclusiva y exactamente por la carga aplicada al resorte -16-. El hilo no puede escaparse del tensor por ningún motivo.

25. Es importante destacar la disposición del manguito -20- guado a lo largo del corte -18- gracias al saliente interno -21-, el cual impide su desplazamiento angular.



Este montaje evita que el resorte ajustado alrededor de este manguito, gire cuando se manipula la tuerca -19- con el fin de graduar la tensión del resorte.

5. Serán independientes del objeto de la invención, los materiales empleados en la construcción de las piezas que componen el dispositivo tensor, formas y dimensiones de las mismas y cuantos detalles accesorios puedan presentarse, siempre y cuando no afecten a su esencialidad.
- 10.

- . -

#### N O T A

Se reivindica como objeto del presente modelo de utilidad.

15. 1. Dispositivo tensor de hilos, caracterizado esencialmente por el hecho de comprender un soporte de montaje provisto de dos guiahilos resistentes al rozamiento y separados en la dirección de paso del hilo, entre los cuales se encuentra un pilarillo transversal a dicha dirección, con un orificio provisto de un guiahilos asimismo resistente al rozamiento y alineado con los anteriores, contra el cual se encuentran dos platillos de freno solicitados el uno contra el otro mediante un resorte helicoidal de carga ajustable, cuyo extremo libre está respaldado por un casquillo montado deslizable a lo largo del
- 20.

166497



pilarillo, sin posibilidad de desplazamiento angular.

2. Dispositivo tensor de hilos, según la reivindicación 1, caracterizado por el hecho de que el extremo libre del resorte está ajustado alrededor del casquillo, dotado de una valona radial externa, que constituye tope para el extremo del resorte, cuyo casquillo está dotado de, por lo menos, un saliente radial interno guiado a lo largo de un corte diametral previsto a lo largo del pilarillo, en el que está atornillada una tuerca ajustable que limita el desplazamiento del casquillo.
- 5.
- 10.

3. Dispositivo tensor de hilos.

La presente memoria descriptiva consta de seis hojas foliadas escritas a máquina por una sola cara.

Barcelona, 17 de febrero 1971

SUMINISTROS IND-TEXT, S. L.

p. a.

5 17 FEB 1971  
ESTADO ESPAÑOL  
DIRECCIÓN GENERAL DE REGISTRO Y PATENTES  
UNION PATENT

FIG. 1

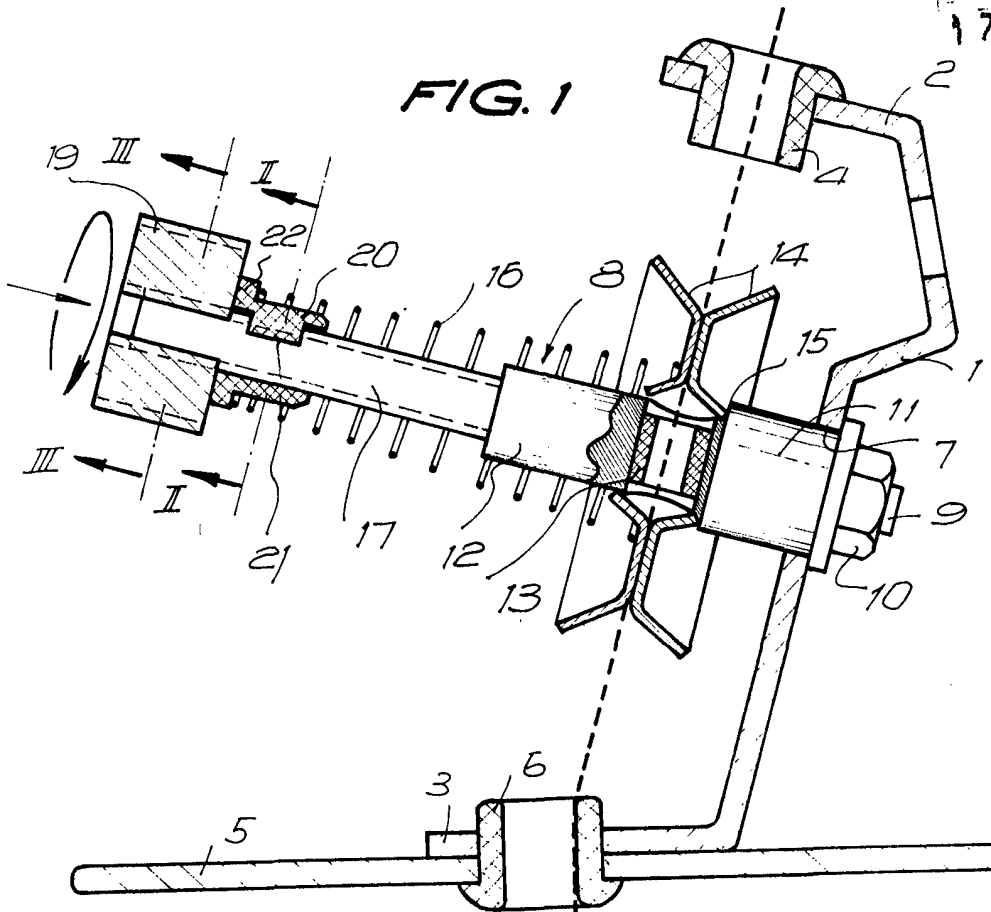

FIG. 2

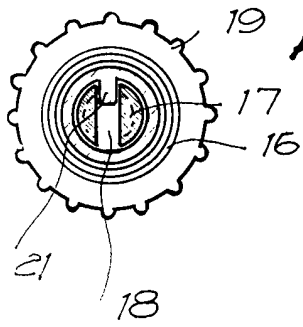

FIG. 4

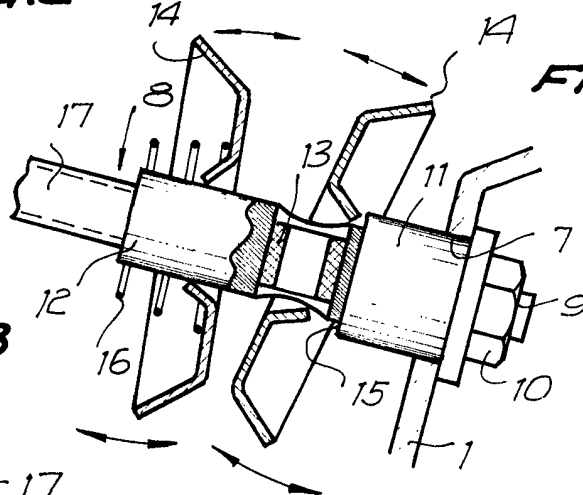
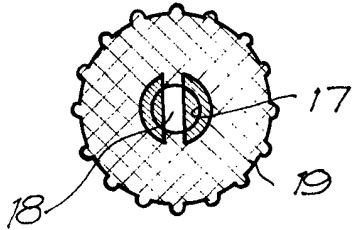

FIG. 3



Barcelona, 17 febrero 1971  
SUMINISTROS IND-TEXT, S. L.  
p. a.

2075/1