

22-10-72

166399

166399



SECCION TECNICA
CLASIFICACION
LINEA <i>A 44</i>
SERIE <i>J</i>

MODELO DE UTILIDAD

por V E I N T E años  
a favor de D. Juan Sanz Sanz  
de nacionalidad española  
residente en BARCELONA.- Armengol, 1  
por:

"RECIPIENTE DE CIERRE HERMETICO PERFECCIONADO".-

-----



El Modelo de Utilidad objeto de la presente memoria se refiere como su titulo indica a un recipiente de cierre hermetico que reúne unas cualidades de utilización muy superiores a todos cuantos con analogo fin han aparecido hasta el momento en el mercado, tanto por la sencillez de su diseño como por la economía y ligereza resultante de los materiales, preferiblemente moldeables, de que se conforma.

5.-

Consiste esencialmente la presente invención en un recipiente prismático o cilíndrico, abierto en su cara superior y que presenta exteriormente en su periferia, una pestaña en disposición oblicua dirigida hacia la parte inferior. Sobre ella se ajusta una tapa de forma correspondiente plana y provista de un reborde o media caña hacia el interior en su periferia de forma que se ejerce

10.-

entre ambas una triple línea de ajuste, la primera entre el borde de la caja propiamente dicho y el fondo de la tapa la segunda el borde de la pestaña oblicua contra el lateral interior de la tapa y la tercera la superficie cilíndrica interior de la media caña de la tapa contra la superficie lateral exterior de la caja. Todo ello debido a la flexibilidad de los materiales empleados.

15.-

20.-

Para la mejor comprensión del invento que se preconiza se acompaña una hoja de planos en la que en tres, se detalla suficientemente la constitución y disposición de sus elementos componentes así como su utilización en un ejemplo de realización práctica no limitativo.

25.-

La figura primera se refiere a una sección del conjunto constituido por la caja y la tapa acoplada. La segunda es una sección analoga de la tapa y la tercera asimismo sección analoga de la caja o bandeja.



La numeración que acompaña a las figuras tiene el mismo significado para todas ellas siendo este el siguiente:

- 1.- Tapa.  
5.- 2.- Caja.

La caja (2) ha sido provista de una pestaña plana oblicua exterior sobre la que ajusta la media caña abierta hacia el exterior practicada en la periferia de la tapa (1) ajustando entre si en función de la elasticidad de los materiales empleados.

Serán independientes del objeto de la presente invención, los materiales, forma, colores y dimensiones y en general todo cuanto no altere, cambie o modifique la esencialidad de la invención.

Desorita suficientemente la naturaleza y objeto de este Modelo de Utilidad, se hace constar que las características esenciales sobre las que han de recaer la concesion del mismo estan comprendidas en las siguientes:

20.- REIVINDICACIONES

1ª.- Recipiente de cierre hermetico perfeccionado, caracterizado por comprender, una caja abierta por su base superior habiendose practicado exteriormente en la periferia de su embocadura y en toda su longitud una pestaña plana oblicuamente dispuesta y dirigida hacia el plano de la base.

2ª.- Recipiente de cierre hermetico perfeccionado, caracterizado, por comprender, segun reivindicación anterior, una tapa plana de forma correspondiente, provista

10:10:72

- 4 166399



5.-

de una pared adecuada cuyo borde esta determinado por una nervadura o media caña, convexa interiormente que se ajusta a presión a la linea determinada por el extremo libre de la pestaña oblicua practicada en la caja debiendose la presión de ajuste a la flexibilidad de los materiales empleados.

10.-

3ª.- RECIPIENTE DE CIERRE HERMETICO PERFECCIONADO.

Todo ello tal y como se describe y reivindica en la memoria que antecede que consta de CUATRO hojas escritas a maquina por una sola de sus caras y planos que la ilustran.

Madrid, 24 de febrero de 1.971



FIG. 1<sup>a</sup>.

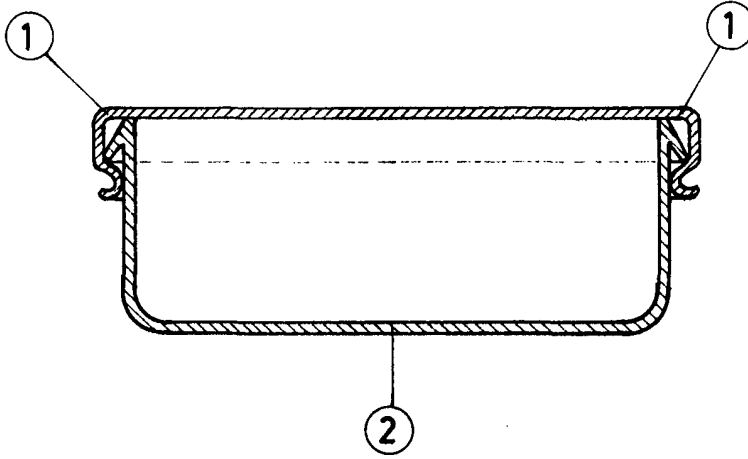

FIG. 2<sup>a</sup>.

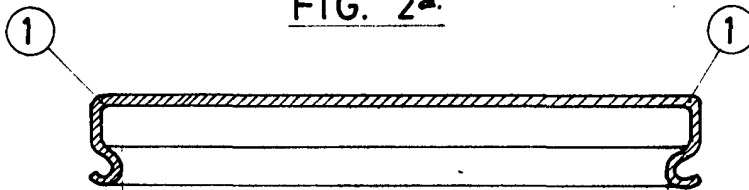
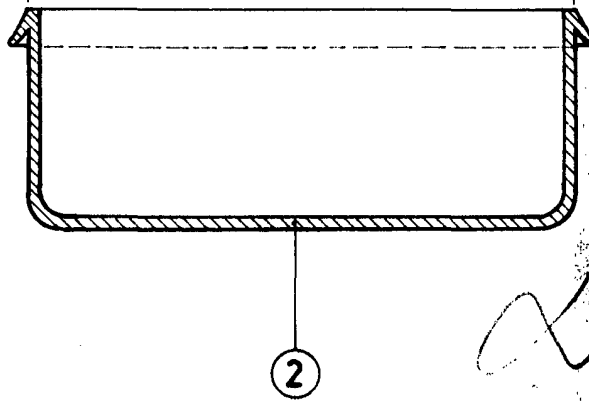

FIG. 3<sup>a</sup>.



*[Handwritten signature]*

ESCALA VARIABLE