

166300

20



SECCION TECNICA
CLASIFICACION I. P. C.
CLASE H02
SUBCLASE G

MODELO DE UTILIDAD

que por veinte años, para España, se solicita a favor de la firma COMERCIAL ABENGOA, S.A., entidad española, residente en SEVILLA (España), Avda. Carlos V, 20, por: "PRENSAESTOPA DE INTERIOR CON ABRAZADERA".

MEMORIA ESCRITIVA

Los prensaestopas empleados en instalaciones interiores, tambien se pueden fabricar de una sola pieza para hacerlo más económico, eliminando en ello las tuercas y casquillo cónico empleados para la fijación de la armadura metálica del cable; este nuevo tipo de prensa lo único que llevaría en sustitución de esos casquillos sería una simple abrazadera exterior que aprisionaría a la armadura del cable sobre el contorno exterior del cuerpo de la prensa, dándole mayor protección contra los esfuerzos mecánicos.-

5
10
15
El prensaestopa que nos ocupa, se caracteriza por estar constituido de una sola pieza de latón cadmiado, es de forma alargada con un cuerpo cilindrico tubular (1 figs. 1-3) una zona exterior exagonal (2 figs. 1-2-3) para facilitar el apriete por medio de llaves y una prolongación en menor medida (3 - figs. 1-2-3) roscada exteriormente; el otro extremo lleva un-



ligero rebordeado (4 figs. 1-3) porque al montar sobre él la armadura (5 fig. 1) del cable no facilite su rotura.

La armadura (5 fig. 1) del cable irá fijada al prensaestopas por medio de una abrazadera (6 fig. 1) que termina en una orejeta provista de un taladro (7 fig. 1) para fijación.-

Todo según se detalla en el dibujo adjunto que a título de ejemplo acompaña a la presente memoria descriptiva en el el se representa:

Fig. 1 una vista en sección del prensaestopas con el cable montado.

Fig. 2 una vista en perspectiva del prensaestopas,

Fig. 3 una vista en planta del mismo,-

Descrita suficientemente la naturaleza y alcance de la presente invención, se hace constar que en la misma podrán ser variables, los materiales, dimensiones y en general aquellos otros detalles accesorios o secundarios que no alteren, cambien ni modifiquen la esencialidad propuesta.-

Los términos en que queda redactada esta memoria son ciertos y fiel reflejo del objeto descrito, debiéndose tomar en un sentido más amplio y nunca en forma limitativa.

REIVINDICACIONES

Se reivindica como de la propia y nueva invención, la propiedad y explotación exclusiva de:

1ª.- Prensaestopa de interior con abrazadera, caracterizado por ser un cuerpo tubular cilíndrico que lleva un extremo con su terminación en la boca rebordeada y el otro extremo a partir de una zona exagonal, tiene una prolongación de medida roscada exteriormente; para la fijación de la armadura del cable está provista este prensaestopas de una abrazadera metálica que se acopla a su zona exterior cilíndrica.-



2ª.- "PRENSAESTOPA DE INTERIOR CON ABRAZADERA".

Consta la presente memoria descriptiva de tres hojas numeradas y mecanografiadas por una sola cara a las que se les acompañan un plano para su mejor comprensión.-

Madrid, 20 FEB. 1971

RODOLFO DE LA TORRE
P. P.

José Pérez Collado

20 FEB 1978
10 19 5 011
SECRETARÍA DE ECONOMÍA
MEXICO D.F.

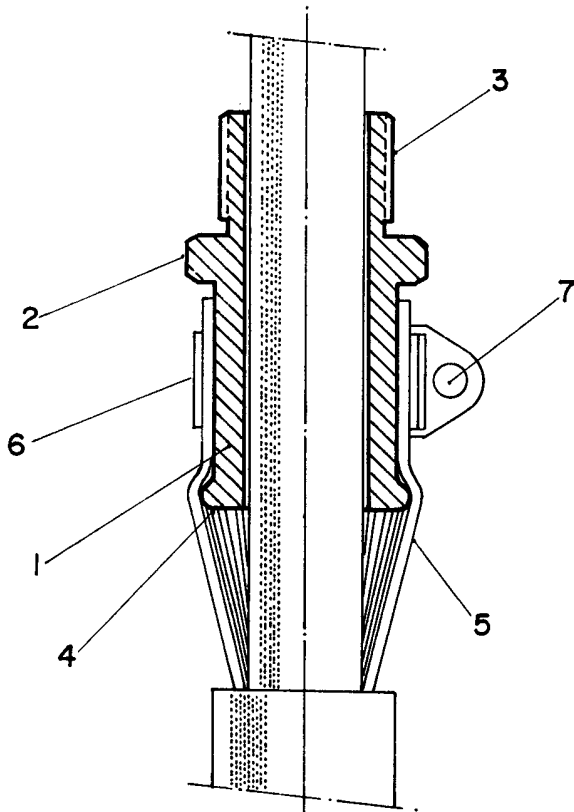

Fig. 1

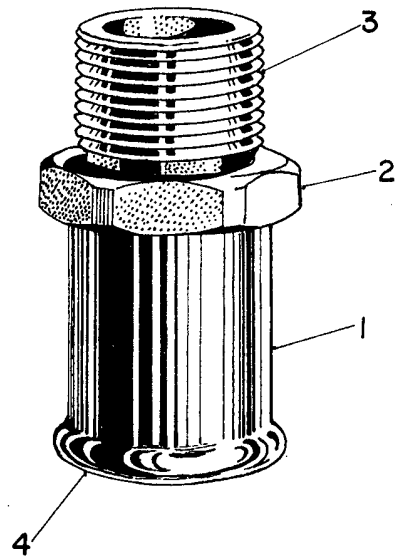

Fig. 3

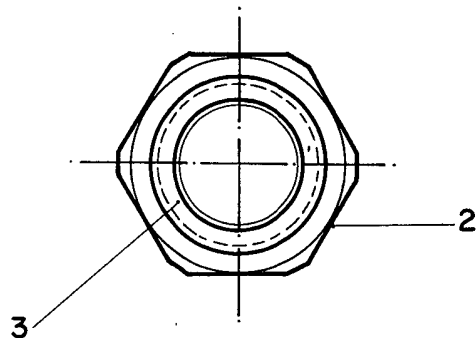

Fig. 2

20 FEB 1978

RODOLFO DE LA TORRE

Jose Perez Collado

ESCALA : VARIABLE