



166135

## MEMORIA DESCRIPTIVA

correspondiente a la solicitud de concesión de un

MODELO DE UTILIDAD

SOLICITANTE: PROMOSAC S.A., de nacionalidad espa-

ñola

RESIDENCIA: Colón de Larreátegui, 26,- BILBAO

ENUNCIADO: "NUEVO DISFRASIS INFANTIL"

Prioridad: Patente \_\_\_\_\_ n.º \_\_\_\_\_ del \_\_\_\_\_



1972

166135

1 La presente memoria descriptiva tiene como fin  
la declaración del objeto sobre el que ha de recaer el privi-  
legio de explotación industrial y comercial exclusivo en el  
territorio nacional de un Modelo de Utilidad, de acuerdo con  
5 la vigente Legislación, que como el enunciado indica se trata  
de "NUEVO DISFRAZ INFANTIL"

Uno de los mayores alicientes que poseen los  
niños en sus juegos es el de poder admirar e imitar las haza-  
ñas de un personaje admirado por él. Para ello normalmente  
10 suele tratarse de imitar incluso la vestimenta que le caracte-  
riza a este personaje, adactando sombreros más o menos adecua-  
dos y prendas que normalmente en los mercados son confecciona-  
das y por lo tanto de un precio elevado.

El presente invento, permite el obtener vesti-  
15 mentas o disfraces de un personaje concreto, de una forma gro-  
tesca, dado que para ello se utiliza un saco, siendo este prefe-  
rentemente de papel.

Para la utilización del mismo, sobre su super-  
ficie exterior se plasman una serie de graficos que representan  
20 a la vestimenta del personaje que deseamos; para ello en los  
extremos de cada una de las prendas que se quieren representar,  
se indican con trazos de corte, para que el niño efectúe un tron-  
zado por esas zonas y quede confeccionada la prenda; es decir  
si posicionamos un saco invertido, tenemos que la parte central  
25 de su fondo, si se practica un orificio hace las veces de cuello,  
quedando el resto de dicho fondo haciendo de hombreras, en los  
laterales de dicho saco se efectúan sendos orificios para per-  
mitir el paso de los brazos haciendo de bocamanga, en su parte  
inferior sin llegar a alcanzar la boca del saco se indican o  
30 concluye la vestimenta o sayón, quedando una franja para poder



3-2-1970

166135

1       representar sobre ella un sombrero, puñetas o elementos accesorios y a la vez características de la vestimenta que se pretende imitar.

5               En este tipo de vestimentas pueden representarse infinidad de disfraces recordando a otros tantos personajes e incluso imitando a flores como pueden ser girasoles, rosas, claveles, etc.

10               Para comprender mejor la naturaleza del invento en el plano adjunto hacemos una representación esquemática de su utilización, no siendo en absoluto limitativa y susceptible por ello de las modificaciones accesorias que no alteren las características esenciales.

15               La figura 1 nos muestra una vista en perspectiva de un saco, donde aparecen claramente las líneas de corte, representándose junto a ellas una tijera, siendo símbolo clásico para efectuar el corte en dichas representaciones.

              La figura 2 nos muestra una vista frontal de los elementos ya tronzados e independientes apreciándose claramente cómo van a ir dispuestos independientemente.

20               En la figura 3 representamos a un niño con dicha vestimenta quedando la parte central a modo de sayón con sus puñetas y el gorrete.

              En ellas se anotan las siguientes particularidades:

- 25                       Nº 1.- Saco.  
                          Nº 2.- Costura fondo.  
                          Nº 3.- Líneas de corte.  
                          Nº 4.- Cuello.  
                          Nº 5.- Bocamanga.  
30                       Nº 6.- Puñetas.  
                          Nº 7.- Sombrero.



166135

3-2-1972

1 El saco (1) lleva en la parte central de su fondo indicada una abertura, para permitir el paso de la cabeza del niño que lo va a utilizar, al igual que lleva practica-  
5 dos los orificios (5) para el paso de los brazos. Estos tres orificios son comunes a todas las vestimentas, por dispar que sea o diferente cada uno de los disfraces representados.

Según el disfraz que se represente tendra su gorro apropiado sus puñetas, el gorro inferior del sayón o vestimenta propiamente dicha quedara rematado de una forma  
10 determinada a base de tiras, en forma de zig zag, en forma discontinua etc.

Una vez efectuados todos los cortes, como se representa en la figura 2, vemos que los extremos de las puñetas (6) es necesario unirlos, así como el borde superior del  
15 gorro (7) según el tipo o el tamaño que se desee.

Descrita suficientemente la naturaleza del presente invento así como su realización industrial, sólo cabe añadir que en su conjunto y partes constitutivas es posible introducir cambios de forma, materia y disposición en cuanto  
20 tales alteraciones no supongan variación sustancial del mismo.

El Solicitante al amparo de los Convenios Internacionales sobre Propiedad Industrial, se reserva el derecho de extender esta demanda a los países extranjeros, si fuera posible, reivindicando la misma prioridad de la presente  
25 solicitud.

N O T A

El Modelo de Utilidad que se solicita como nuevo en España, por veinte años, de acuerdo con la vigente  
30 Legislación deberá recaer sobre "NUEVO DISFRAZ INFANTIL", en todo de acuerdo con las siguientes



3-2-1972

166 135

1

REIVINDICACIONES:

5

1ª.- Nuevo disfraz infantil, caracterizado porque sobre un saco, preferentemente de pasta de celulosa, se representa la vestimenta de un personaje legendario, sin que llegue a alcanzar la longitud total, pudiendo ir representado en el resto es decir en las proximidades de la boca del saco otras prendas como, el gorro, las puñetas, los anteojos; indicándose con líneas de corte la periferia de cada una de las prendas plasmadas.

10

15

2ª.- Nuevo disfraz infantil, en todo de acuerdo con la anterior reivindicación, caracterizado porque la cavidad del cuello se representa en la parte central del fondo del saco y otras dos de menor amplitud en los laterales para disponerlas como bocamangas, pudiéndose utilizar esta prenda a modo de sayo, y el resto de los objetos en sus correspondientes lugares.

20

3ª.- "NUEVO DISFRAZ INFANTIL".

Según queda sustancialmente descrito en la presente memoria que consta de cinco hojas mecanografiadas por una sola cara acompañada de sus correspondientes dibujos.

25

Madrid, 15 FEB. 1971

El Agente Oficial

MIGUEL FERNANDEZ-LOAYSA PINZON  
P. P.

30



Fig.1

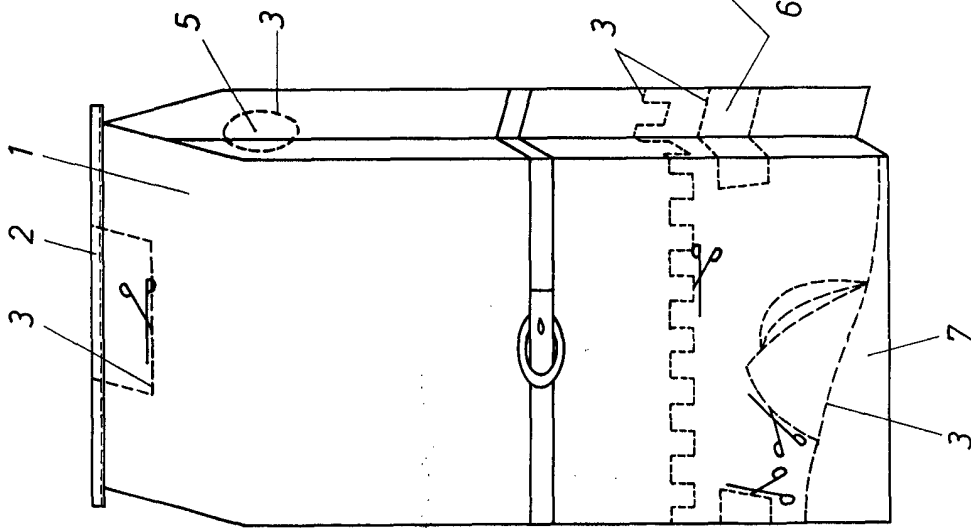

Fig.2

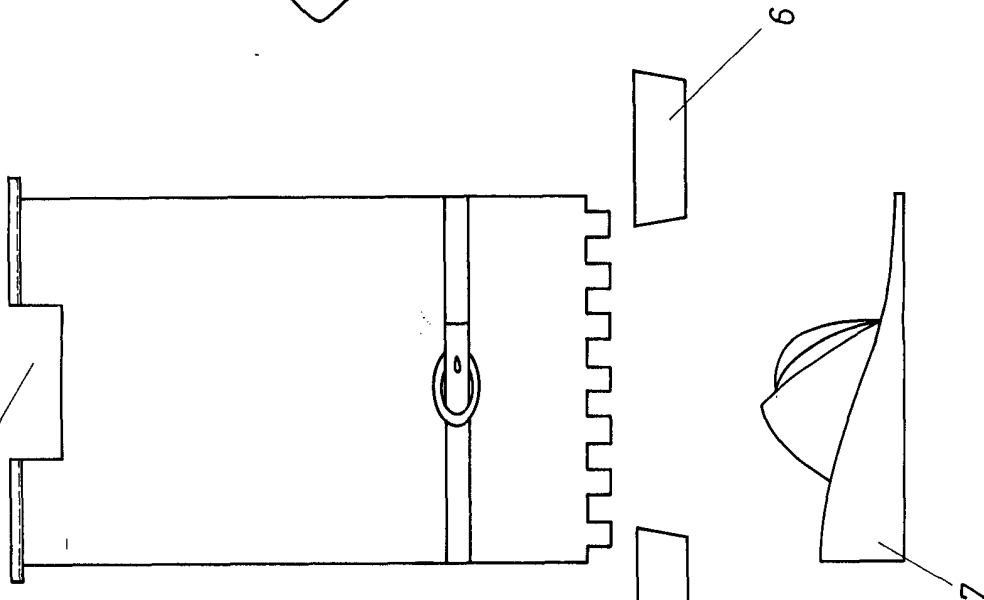
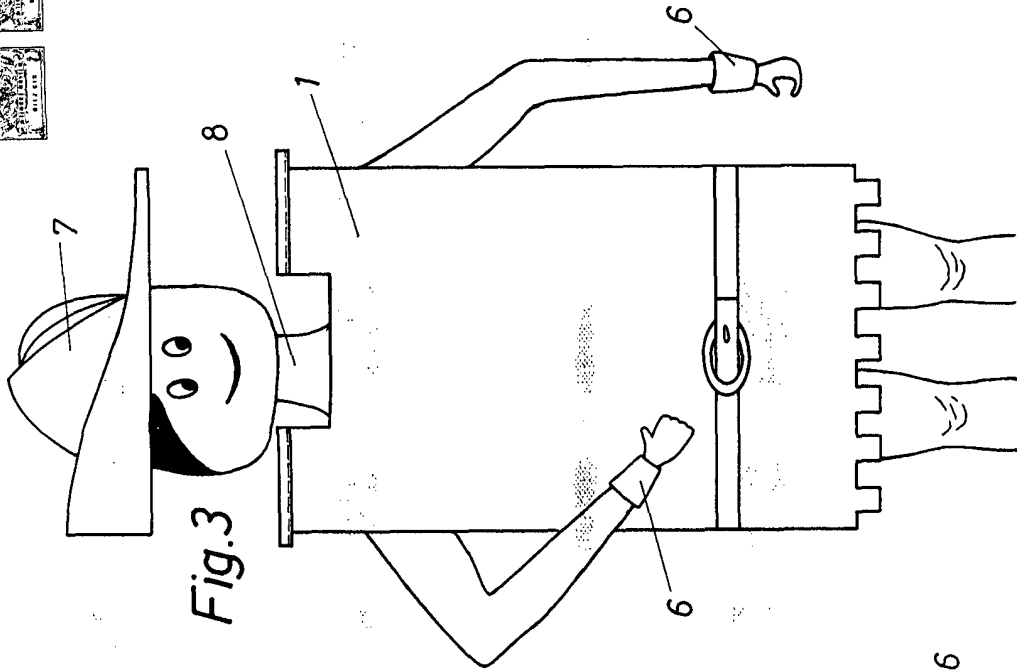

Fig.3



Escala variable  
Madrid 5 FEB. 1971  
El Agente Oficial  
MIGUEL FERNÁNDEZ-LÓPEZ  
P. P.