

166101



13:1972

166101

SECCION TECNICA
CLASIFICACION I. P. C.
CLASE <u>A 22</u>
SUBCLASE <u>C</u>

MODELO DE UTILIDAD

que por veinte años se solicita a favor de D. Rafael Aparicio Larraondo, de nacionalidad guatemalteca, domiciliado en Madrid calle Joaquin Garcia Morato 131, 8º, y que ha de recaer sobre "CORTADORA DE FIAMBRES PERFECCIONADA".

=====

Memoria Descriptiva

El registro de modelo de utilidad que se solicita tiene por objeto garantizar la explotación exclusiva en todo el territorio nacional y plazas de soberanía, de una cortadora de fiambres perfeccionada, conforme se describe a continuación y



se representa en forma gráfica, a título de ejemplo, en el plano adjunto.

5 Consiste el modelo en una máquina para cortar fiambres en lonjas, que de manera ventajosa, forma un solo cuerpo con una balanza automática cuyo plato recibe directamente las lonjas cortadas y cuyo índice va indicando simultáneamente el peso de las mismas.

Las ventajas que se derivan de esta combinación son realmente importantes:

- 10 a) - El vendedor evita el desperdicio de fiambre cortado y no utilizado cuando se trata de vender un peso justo.
- b) - Gana espacio y tiempo, ya que se evita el tener que llevar a la balanza el fiambre cortado.
- 15 c) - El comprador tiene la garantía de una absoluta limpieza en el servicio.

Por las razones expuestas, se comprende fácilmente que la cortadora de fiambres que se preconiza es un utensilio excepcionalmente cómodo y especialmente destinado a ser usado en salchicherías, mantqueras y otros establecimientos similares en los que el volumen de venta de los fiambres justifique el hecho de destinarles una balanza en exclusiva.

20

Para mejor comprensión del objeto y solamente a título de ejemplo, se adjunta una hoja de planos en la que se representa la vista en alzado de la cortadora de fiambres según el modelo.

25

En la realización práctica que se representa, la cortadora 1, es de cuchilla circular y su armazón 2 está sustentado por una plataforma 3 que constituye una balanza con respecto a la cual la cuchilla presenta una posición desplazada lateralmente y con la inclinación adecuada para que las

30



lonjas de fiambre cortadas caigan por gravedad sobre el platillo 4 de dicha balanza.

5 Por tratarse preferentemente de una balanza de tipo automático, el peso de las lonjas de fiambre cortadas es registrado inmediatamente por el índice 5 de la misma.

Los materiales, forma, tamaño y disposición de los elementos, serán susceptibles de variación, siempre que ello no altere la esencialidad del invento.

10 La forma en que está redactada esta memoria debe tomarse en sentido amplio, no limitativo.

-----

NOTA DE REIVINDICACIONES

Se reivindica como propio y nuevo en España, a favor de D. Rafael Aparicio Larraondo, domiciliado en Madrid, lo especificado en las siguientes reivindicaciones.

15 PRIMERA.-- Cortadora de fiambres perfeccionada, caracterizada porque su plataforma o base de sustentación de ~~al propio tiempo~~ la plataforma o base de sustentación de una balanza automática cuyo plato recibe directamente las lonjas cortadas y cuyo índice va indicando simultáneamente el peso de las mismas.

20 SEGUNDA.-- Cortadora de fiambres según la primera reivindicación, caracterizada porque su chasis o armazón está unificado con la plataforma de la balanza en una posición desplazada lateralmente y con la inclinación adecuada para que las lonjas de fiambre cortadas caigan por gravedad sobre el platillo de esta última.

25 TERCERA.-- CORTADORA DE FIAMBRES PERFECCIONADA.

Tal y como se deja descrito en la memoria precedente que consta de cuatro hojas foliadas y mecanografiadas

3-1-1972

166101



por una sola de sus caras y una de planos de forma y tamaño reglamentarios.

Madrid, once de Febrero de 1971

P. A. de D. Rafael Aparicio Larraondo

VICTOR GIL VEGA

A handwritten signature in dark ink, appearing to read 'Victor Gil Vega', is written over the typed name.

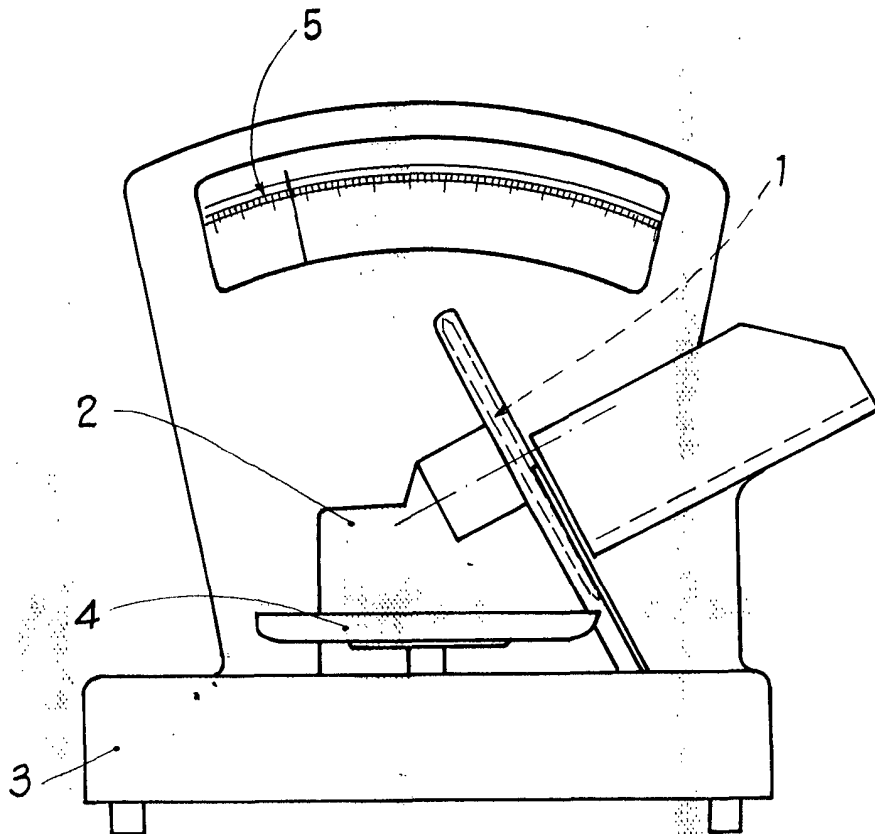

ESCALA VARIABLE  
MADRID. 1911

*[Handwritten signature]*

Escala variable