

1072

166051



1971

166051

PROHIBIDA  
Y LA  
COPIAS

SECCION TECNICA
CLASIFICACION I. P. C.
CLASE <u>B 63</u>
SUBCLASE <u>B</u>

ALTA  
DE

MODELO DE UTILIDAD  
por veinte años  
a favor de

D. Hector Alfredo DELL INTENTO  
de nacionalidad argentina

residente en Alicante -o/ Avenida de Soto núm 10

P O R

"PLATAFORMA NAVEGABLE PARA USOS DEPORTIVOS"

MEMORIA DESCRIPTIVA

Consiste éste Modelo de Utilidad en una plataforma nave-  
gable para usos deportivos, la cual reune infinidad de ven-



tajas para esta clase de deportes debido a su conjunción, configuración y uso.

5 Sabido es que actualmente y en el mercado de esta clase de aparatos deportivos, existe infinidad de modelos más o menos prácticos, pero todos ellos carecen de la seguridad y navegabilidad que reúne el objeto de éste Modelo de Utilidad, el cual está perfectamente estudiado para aunar  
10 la seguridad y ser navegable para toda clase de aguas, bien sean dulces o saladas, debido al formato especial el cual reúne todas las ventajas que antes se citan.

El presente Modelo de Utilidad consta de una plataforma triangular, la cual y por su parte central lleva unos  
15 portantes, o redes a fin de servir de estabilidad a las personas que puedan ir en ellas, en la parte más ancha del referido triángulo, es decir en la parte trasera aparece unos salientes del eje principal de la plataforma los cuales sirven para alojar en los mismos las camaras circulares  
20 neumáticas, al igual que en la parte delantera de la mencionada plataforma en la cual figura una pieza en forma de horquilla, la cual ostenta unos tetones salientes a fin de servir de guía al eje, en el que se aloja otra de las camaras circulares neumáticas.

25 Estas camaras circulares neumáticas tienen por objeto el servir de flotación a la mencionada plataforma, ostentando las mismas en su circulo central una pieza la cual es hueca a fin de que por ella se acople los ejes de la mencionada plataforma, las cuales llevan unas celulas de  
30 inflado independiente, a fin de que en caso de desinflado de algunas de ellas, puedan seguir navegando con las restantes. En la parte delantera de la mencionada plataforma



tambien figura un mastil el cual puede servir para engalanar la embarcación o tambien para poder colocar en el mismo  
35 velas o velámenes, como asimismo con sus correspondientes  
aparejos, este mastil arranca desde la misma orza de la  
plataforma. En su parte trasera ostenta un timón a fin de  
servir de orientación navegable para las personas que vayan  
en la mencionada plataforma, como asimismo un aparato es-  
40 pecial en dicha parte para poder colocar en el <sup>caso</sup> que requiera  
un motor fuera-borda, a fin de que la navegación sea  
más rápida.

Como se verá ésta plataforma reúne todas las condiciones  
esenciales para hacer la navegación de tipo deportivo lo  
45 más completa posible, es decir que reúna la emotiva belleza,  
acrobacia, seguridad y velocidad.

Como es natural ésta plataforma se puede hacer de tipo  
rígida a fin de que la misma, siempre esté en condiciones  
de uso, como asimismo de tipo desmontable al objeto de  
50 poderla almacenar y transportar por los medios adecuados  
consiguiendo con ello una novedad en esta clase de plataforma  
navegable para usos deportivos, a titulo de ejemplo  
se acompaña un plano en el cual aparece en la Fig -A-

En -1- piezas portantes o redes.

55 En -2- timón de la referida plataforma.

En -4- mastil de la plataforma.

En -5- ejes salientes a fin de introducir las cámaras  
circulares neumáticos de flotación.

En -6- orza de la referida plataforma.

60 En la Fig -B-

En -3- a titulo de ejemplo una de las cámaras circulares  
neumáticos de flotación y por último

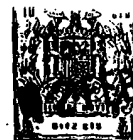

en -7- pieza hueca a fin de que por ella se acoplen los ejes de la plataforma.

65            Descrito suficientemente el objeto del presente Modelo de Utilidad solamente cabe hacerse constar, que podrá ser objeto de mejoras siempre y cuando no se altere su esencialidad, no desvirtuándolo el cambio de forma ni los materiales a emplear en su fabricación o montaje.

70

#### REIVINDICACIONES

Reivindica el recurrente la propiedad y el derecho exclusivo de fabricación en España y sus Dominios del objeto del presente Modelo de Utilidad, caracterizado en las siguientes reivindicaciones:

75            1ª.- Plataforma navegable para usos deportivos caracterizada esencialmente por comprender de una plataforma triangular en la cual y por su parte central lleva unos portantes o redes a fin de servir de estabilidad y alojamiento a las personas que puedan ir en ellas, llevando  
80            en la parte más ancha unos salientes del eje principal de la plataforma los cuales sirven para alojar en los mismos las cámaras circulares neumáticas de flotación.

85            2ª.- Plataforma navegable, según reivindicación anterior caracterizada esencialmente porque en la parte delantera de la mencionada plataforma aparece una pieza en forma de horquilla la cual ostenta unos tetones salientes a fin de servir de guía al eje en el cual se aloja otra  
90            de las cámaras circulares neumáticas de flotación sirviendo de flotación a la mencionada plataforma, estas cámaras circulares llevan en su círculo central una pieza la cual



es hueca a fin de que por ella se acoplen los ejes de la mencionada plataforma, llevando unas celulas de inflado independiente a fin de que en caso de desinflado de alguna de ellas, pueda seguir navegando con las restantes.

95           3ª.- Plataforma navegable, según reivindicaciones anteriores, caracterizada esencialmente porque la mencionada plataforma lleva una orza a fin de servir de guía y sustentación al mastil de la plataforma al objeto de poder colocar en el referido velas y velámenes con sus correspondientes aparejos para conseguir servir de orientación navegable para la  
100           mencionada plataforma.

          4ª.- Plataforma navegable, según reivindicaciones anteriores, caracterizada esencialmente porque la parte trasera de la mencionada plataforma lleva un timon el cual sirve para  
105           orientar la embarcación al lugar donde se desee, con su correspondiente aparejo especial a fin de que en dicha parte pueda colocarse en el caso de que se requiera un motor fuera-borda al objeto de que la navegación sea más rápida.

          5ª.- por " PLATAFORMA NAVEGABLE PARA USOS DEPORTIVOS".  
110           Sean cuales fueren las circunstancias que concurren en la esencialidad del presente Modelo de Utilidad, caracterizado en la presente memoria descriptiva.

          Consta esta memoria descriptiva de cinco hojas mecanografiadas por una sola cara, numeradas, foliadas y acompañadas de  
115           un plano a titulo de ejemplo no limitativo.

Madrid doce de Febrero de 1.971

P.A.

166051



fig.A:

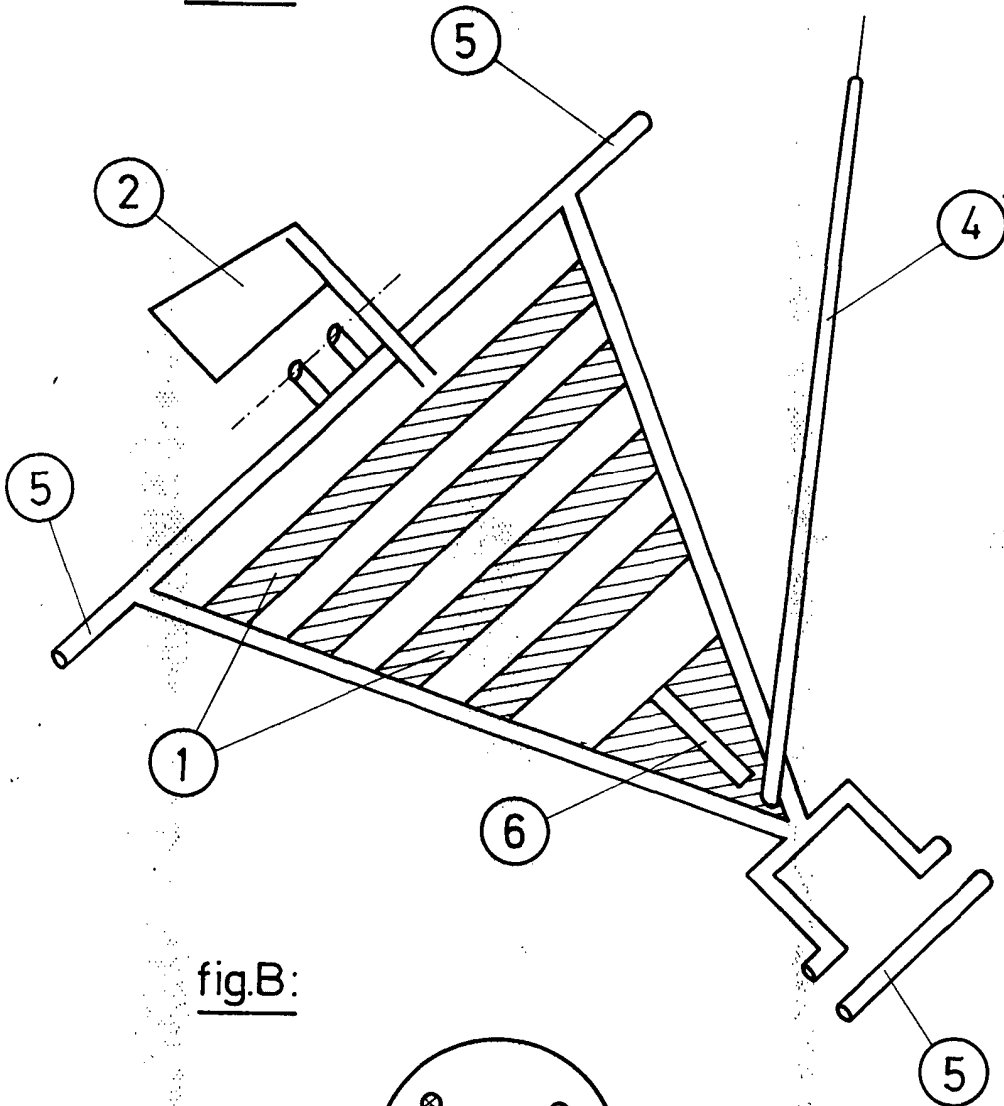
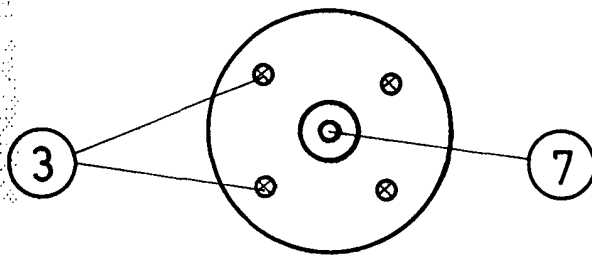

fig.B:



escala variable  
Madrid 12 FEB. 1971  
P.A.