

1786039



125

23-11-971

166039

SECCION TECNICA
CLASIFICACION I.P.C.
CLASE <u>A63</u>
SUBCLASE <u>H</u>

MEMORIA DESCRIPTIVA

=====

Correspondiente al registro de Modelo de Utilidad que, por veinte años, se solicita a favor de Don Enrique GIMENEZ MANANET, de nacionalidad española, residente en Barcelona, calle Génova, nº 19, - - - - -

5.

p o r

"NUEVO ESTUCHE DE JUGUETE"

=====

El objeto del presente Modelo de Utilidad se refiere a un nuevo estuche de juguete que presenta la novedad de que es de constitución laminar y una vez armado adopta la forma de un cuerpo paralelepípedo lo que permite que en la fase de almacenamiento y transporte se desmonte y sus partes queden formando un cuerpo laminar, siendo ello de gran

10.

166039

12 FEB



importancia tanto en las fases de almacenamiento como las de transporte de un lugar a otro, antes de su venta.

5. Para una completa interpretación se describe, a continuación, un caso de realización práctica, a título de ejemplo, no limitativo, del nuevo estuche, acompañándose de una hoja de dibujos en la que:

En la figura 1, se representa yacente y en perspectiva, el nuevo estuche, parcialmente montado.

10. En la figura 2, la misma representación del propio estuche, montado y su tapa abierta.

Y en la figura 3, es en perspectiva el estuche ya cerrado completamente, dispuesto verticalmente.

15. Consiste la invención en que el estuche está constituido por un cuerpo paralelepípedo (1), de base hexagonal, en el que la tapa inferior (2) está unida por el borde de uno de sus lados, con el borde de uno de los extremos inferiores del cuerpo aludido (1), a través de una lámina transversal (3) que actúa de bisagra, que permite la apertura y cierre de la base inferior (2) la cual queda unida, 20. a voluntad, con otros extremos inferiores del propio cuerpo aludido (1), a través de unas bridas (4) que parten de tres de dichos lados, en los extremos de las, cuales hay un elemento macho o hembra (5), de un broche de presión, cuyo otro elemento correspondiente, hembra o macho (6), está 25. unido en cada uno de tres lados correspondientes de la base (2) antes mencionada, realizándose la vinculación de la base (2) al cuerpo del estuche (1), por abrochado.

30. En la base opuesta, formativa de la tapa del estuche, la misma está constituida por dos láminas trapezoidales (7 y 8) unidas también por una de sus bases (9), la menor, al borde de uno de los lados del cuerpo hexagonal

166039



descrito (1), mientras que la otra media tapa (8), de igual forma que la anteriormente descrita, está asimismo vinculada por su base menor, al borde del lado opuesto del cuerpo paralelepipedico considerado, teniendo en cerca del borde de la base mayor (10) de una de las medias tapas (7), una abertura alargada (11), en la que se introduce una tira formando bucle (12) dispuesta en cerca del borde (13) de la base mayor de la media tapa opuesta (8), por lo que se efectúa así el engarzado de una media tapa (7) con la otra (8) existiendo, además, en los bordes de los lados mayores (14 y 15) de una de las medias tapas (7), una brida (16 y 17) emplazada cerca de su base mayor, tambien con el elemento macho o hembra (18) del broche de presión que se abrocha contra el elemento hembra o macho (19) dispuesto en el dorso o parte externa cercana al extremo superior de sendos lados del cuerpo paralelepipedico (1), realizándose así el afianzado de las dos medias tapas (7 y 8) por abrochado de una de ellas.

Los vértices (20) de dichas medias tapas (7 y 8) correspondientes a la conjunción de los laterales (14 y 15) a las bases mayores (10 y 13) de cada media tapa, están truncados para que no sobresalgan del borde de la base superior del cuerpo (1) del estuche.

La tira flexible (3) de acción de bisagra para la articulación de la tapa (2) o de las medias tapas opuestas (7 y 8) inclusive es prolongación del borde de la superficie en que nacen.

Se sobreentiende que en el presente caso serán variables cuantos detalles de construcción y acabado, no alteren, cambien o modifiquen la esencia de la invención.

166039



N O T A

Descrito el objeto y utilidad de la invención, lo que se declara como no divulgado ni practicado en España, comprende las siguientes reivindicaciones:

5. 1ª.- Nuevo estuche de juguete, caracterizado por el hecho de que el estuche está constituido por un cuerpo paralelepípedo, de base hexagonal, en el que la tapa inferior está unida por el borde de uno de sus lados, con el borde de uno de los extremos inferiores del cuerpo aludido, a través de una lámina transversal que actúa de bisagra, que permite la apertura y cierre de la base inferior la cual queda unida, a voluntad, con otros extremos inferiores del propio cuerpo aludido, a través de unas bridas que parten de tres de dichos lados, en los extremos de las cuales hay un elemento macho o hembra, de un broche de presión, cuyo otro elemento correspondiente, hembra o macho, está unido en cada uno de tres lados correspondientes de la base antes mencionada, realizándose la vinculación de la base al cuerpo del estuche por abrochado.
- 10.
- 15.
20. 2ª.- Nuevo estuche de juguete, según la anterior reivindicación, en el que en la base opuesta, formativa de la tapa del estuche, la misma está constituida por dos láminas trapezoidales unidas también por una de sus bases, la menor, al borde de uno de los lados del cuerpo hexagonal descrito, mientras que la otra media tapa, de igual forma que la anteriormente descrita, está asimismo vinculada por su base menor al borde del lado opuesto del cuerpo paralelepípedo considerado, teniendo en cerca del borde de la base mayor de una de las medias tapas, una abertura alargada, en la que se introduce una tira formando bucle, dis-
- 25.
- 30.

166039

12.5



5. puesta en cerca del borde de la base mayor de la media tapa opuesta, por lo que se efectúa así el engarzado de una media tapa con la otra existiendo, además, en los bordes de los lados mayores de una de las medias tapas, una brida emplazada cerca de sus base mayor, también con el elemento macho o hembra del broche de presión que se abrocha contra el elemento hembra o macho dispuesto en el dorso o, parte externa cercana al extremo superior de sendos lados del cuerpo paralelepípedo, realizándose así el afianzado de las dos medias tapas por abrochado de una de ellas.

10. 3a.- Nuevo estuche de juguete, según las anteriores reivindicaciones, en el que los vértices de dichas medias tapas correspondientes a la conjunción de los laterales a las bases mayores de cada media tapa, están truncados para que no sobresalgan del borde de la base superior del cuerpo del estuche.

15. 4a.- Nuevo estuche de juguete, según las anteriores reivindicaciones, en el que la tira flexible de acción de bisagra para la articulación de la tapa o de las medias tapas opuestas, inclusive es prolongación del borde de la superficie en que nacen.

20. 5a.- NUEVO ESTUCHE DE JUGUETE.

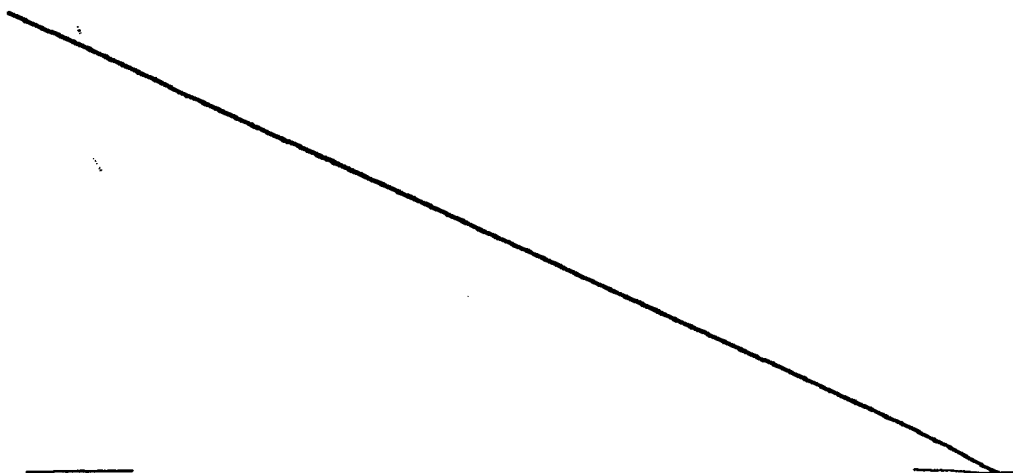

166039

12.F.2



Según se describe y reivindica en la presente Memoria descriptiva que consta de seis hojas foliadas y escritas por una sola cara y acompañada de una hoja de dibujos.

Madrid, a 12 de Febrero de mil novecientos setenta y uno.

P.A.,  
Antonio Aricha  
P.D.

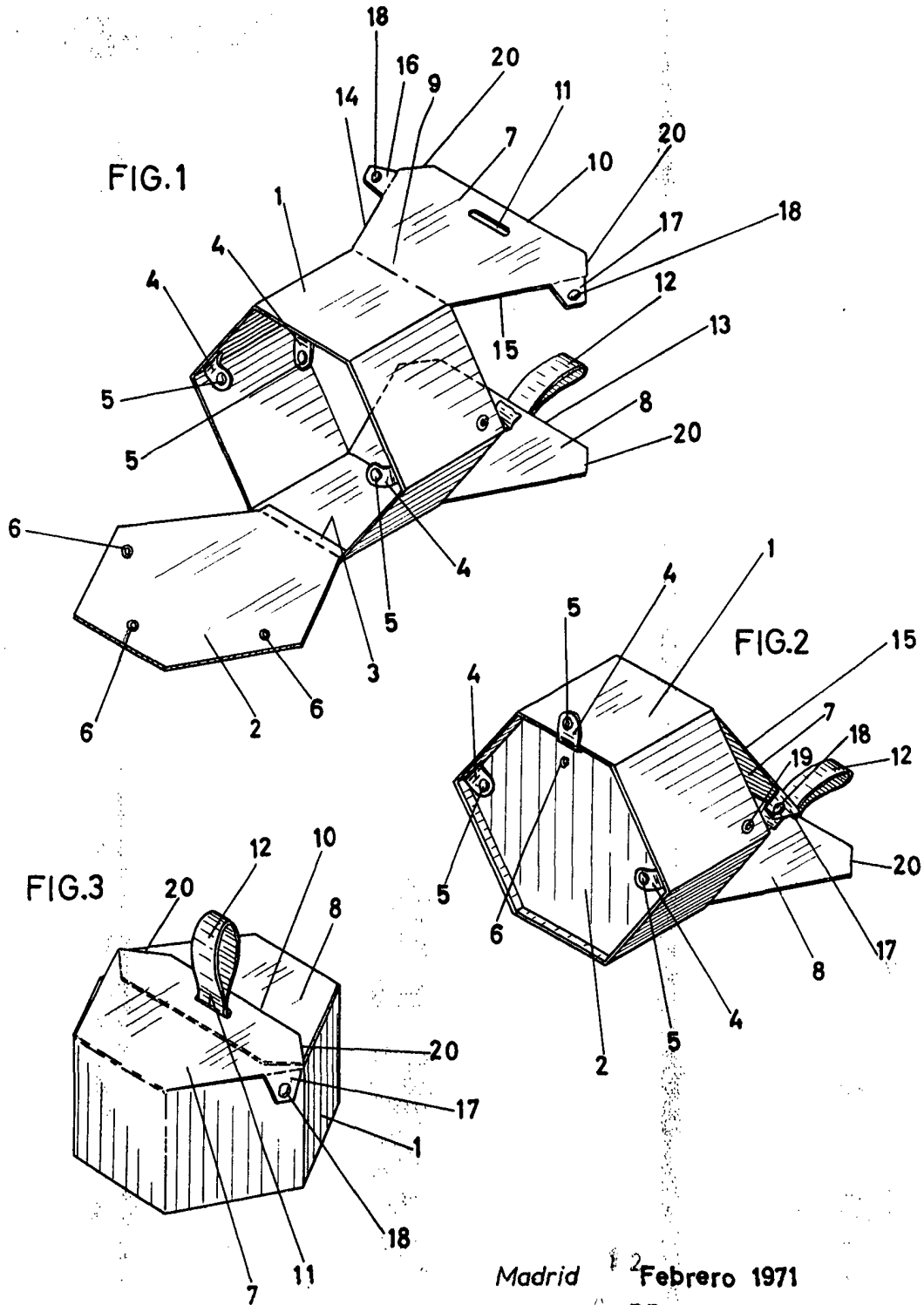

Madrid 2 Febrero 1971  
P.P.

Antonio Aricho

D. G.

Escala variable