



28-11-67

166034

SECCION TECNICA
CLASSIFICACION
CLASE <u>B62</u>
SUBCLASE <u>B</u>

MODELO DE UTILIDAD

por 20 años

A favor de JANE, S.A., razón social española, domiciliada en BARCELONA, Cartagena, 203. -----
 por: "DISPOSITIVO PARA LA SUJECION DE GUARDABARROS A EJES PORTARRUEDAS". -----

MEMORIA DESCRIPTIVA

El presente modelo de utilidad se refiere a un dispositivo para la sujeción de guardabarros a ejes portarruedas, principalmente ideado para cochecitos infantiles del tipo de coche-cuna o coche-silla, si bien el dispositivo en cuestión es aplicable también a otros vehículos ligeros de uso infantil, por ejemplo automóviles accionados mediante pedales, consiguiéndose con el dispositivo en cuestión una unión resistente en forma sencilla.

166034

12 FEB



El dispositivo de que se trata se caracteriza esencialmente por el hecho de constar de una placa-cajetín provista de un orificio central mediante el que se ensarta sobre el eje de la rueda, cuya placa-cajetín presenta entallas para paso de las varillas de sustentación del guardabarros y es fijable a una placa-soporte sujeta al eje de la rueda.

De acuerdo con otra característica, las varillas de sustentación del guardabarros forman "V" cuyo vértice pasa por debajo del eje de la rueda entre la placa-soporte y la placa-cajetín y por entre dicho eje y los elementos de fijación de las citadas placas para asegurar la inamovilidad del montaje.

Para facilitar la explicación más detallada, se acompaña una hoja de dibujos, en los que se ha representado un caso práctico de realización que se cita sólo a título de ejemplo no limitativo del alcance del presente modelo de utilidad.

En dichos dibujos:

La figura 1 es una vista en alzado frontal del dispositivo.

La figura 2 es una vista esencialmente en sección alzada del dispositivo.

El dispositivo para la sujeción de guardabarros a ejes portarruedas objeto de este modelo de utilidad consta de una placa-cajetín -1- provista de un orificio -2- mediante el que tal placa se ensarta sobre el eje portarruedas -3-. La expresada placa-cajetín presenta dos entallas superiores -4- por las que pasan las



ramas -5- de la varilla en "V" que actúa como sustentáculo del guardabarros. La placa-cajetín -1- se fija por medio de dos remaches -6- a una placa-soporte -7- unida con ayuda de soldadura -8- al eje portarruedas -3-.

El dispositivo descrito es ventajoso porque puede ser utilizado con posibilidad de montar o no guardabarros con sólo aplicar o no la placa-cajetín -1- a la placa-soporte -7-.

El modelo, dentro de su esencialidad, puede ser llevado a la práctica en otras formas de realización que difieran sólo en detalle de la indicada únicamente a título de ejemplo, a las que alcanzará igualmente la protección que se recaba. Podrá, por tanto, fabricarse el dispositivo de referencia en cualquier configuración y tamaño y con los medios y materiales más convenientes, por quedar todo ello comprendido en el espíritu de las reivindicaciones.

N O T A

Se reivindica como objeto del presente modelo de utilidad:

1.- Dispositivo para la sujeción de guardabarros a ejes portarruedas, caracterizado esencialmente por el hecho de constar de una placa-cajetín provista de un orificio central mediante el que se ensarta sobre el eje de la rueda, cuya placa-cajetín presenta entallas para paso de las varillas de sustentación del guardabarros y es fijable a una placa-soporte solidarizada al eje de la rueda.



166034

12

2.- Dispositivo para la sujeción de guardabarros a ejes portarruedas, según la reivindicación 1, caracterizado por el hecho de que las varillas de sustentación del guardabarros forman "V" cuyo vértice pasa por debajo del eje de la rueda entre la placa-soporte y la placa-cajetín y por entre dicho eje y los elementos de fijación entre tales placas para asegurar la inamovilidad del montaje.

3.- DISPOSITIVO PARA LA SUJECION DE GUARDABARROS A EJES PORTARRUEDAS.

Consta la presente memoria descriptiva de cuatro hojas mecanografiadas, foliadas, numeradas y escritas por una sola cara, acompañada de una lámina de dibujos.

Madrid, a 12 FEB. 1971

JANE, S.A.

P. a.
MANUEL DE
P. E.



Fig. 1

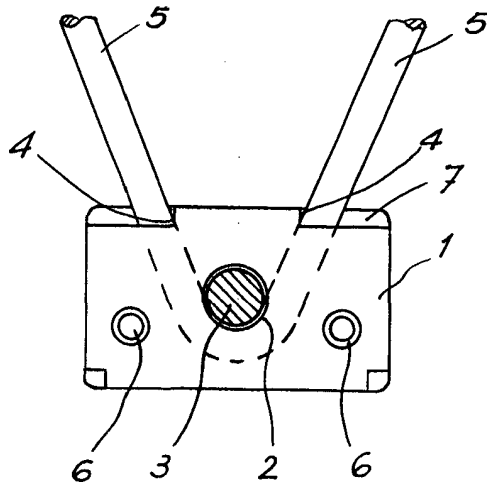
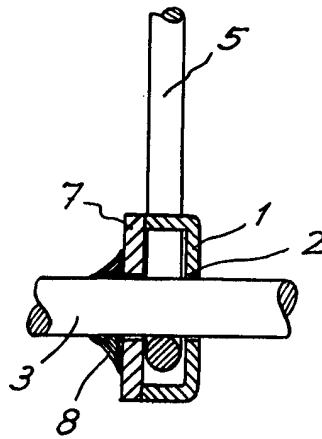

Fig. 2



Madrid, 10 Febrero 1971

MANUELA ...
F. ...
[Handwritten signature]