



766013

COMISION TECNICA
LABORACION I.P.C.
E E 04
CLASE B

MODELO DE UTILIDAD

que por veinte años, para España, se solicita a favor de DON BARTOLOME MARTIN CORONADO, de nacionalidad española, residente en CORTEGANA (Huelva), o/ Romero Rabana, 12, por: "VIGA DE HORMIGON ARMADO".-

MEMORIA DESCRIPTIVA

El presente modelo se caracteriza por ser una viga de hormigón armado o pretensado, de las empleadas en la construcción; esta viga es de sección en "U", y las alas (1 fig. 1) presentan una sección ligeramente tronco-cónica en toda su longitud. Igualmente ésta viga puede ser de sección en ángulo recto con lados desiguales (fig. 2) y tener el ala (2 fig. 2) de iguales características que las de la viga (fig. 1), pero con la variante de llevar un chaflán (3 fig. 2) en toda su longitud, de lo que debiera ser la arista del ángulo de 90º que forman exteriormente la misión de las dos alas.

A título informativo, se representan en las (figs. 3-4-5-6-7-8 y 9) una serie de secciones de vigas con las posibles variantes que se pueden realizar en ellas, tanto de sección



en "U", como angular.-

15 Todo según se detalla en el dibujo adjunto, que a título de ejemplo acompaña a la presente memoria, en el que se representa:

La fig. 1 una vista en perspectiva de una viga de sección en "U".

20 La fig. 2 una vista en perspectiva de una viga de sección en ángulo.

De fig. 3 a 9, una serie de posibles variantes de las vigas representada en las (figs. 1-2).-

25 Descrita suficientemente la naturaleza y alcance de la presente invención, se hace constar que en la misma podrán ser variables, los materiales, dimensiones y en general aquellos otros detalles accesorios ó secundarios que no alteren, cambien ni modifiquen la esencialidad propuesta.-

30 Los términos en que queda redactada esta memoria son ciertos y fiel reflejo del objeto descrito, debiendose tomar en un sentido más amplio y nunca en forma limitativa.-

REIVINDICACIONES

Se reivindica como de la propia y nueva invención, la propiedad y explotación exclusiva de:

35 1ª.- Viga de hormigón armado, caracterizada por ser de sección en "U" ó un ángulo, incrementada con una serie de variantes en ella, que afectan a la sección de las alas y a los aristas vivos, que pueden ser sustituidos bien por chflanes o por un redondeo de dicha arista formando radio.-

2ª.- VIGA DE HORMIGON ARMADO.-

Consta la presente memoria descriptiva de tres hojas numeradas y mecanografiadas por una sólo cara a las que se les

10 FEB 1971



acompañan un plano para su mejor comprensión.--

Madrid, 10 FEB 1971

RODOLFO DE LA TORRE
P. R.

Rodolfo de la Torre
Enrto García Asteaga



Figura 3



Figura 4



Figura 5

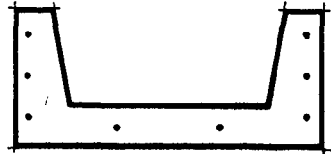

Figura 6

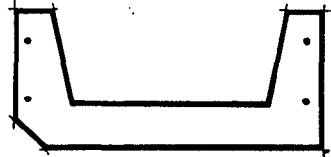

Figura 7



Figura 8

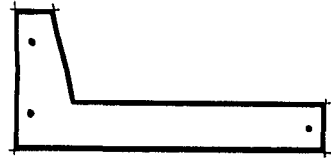

Figura 9

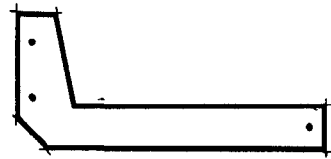

Figura 1



Figura 2

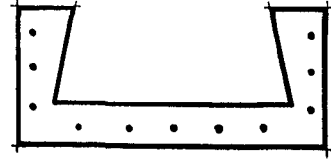

1 2 1971

Escala: Variable

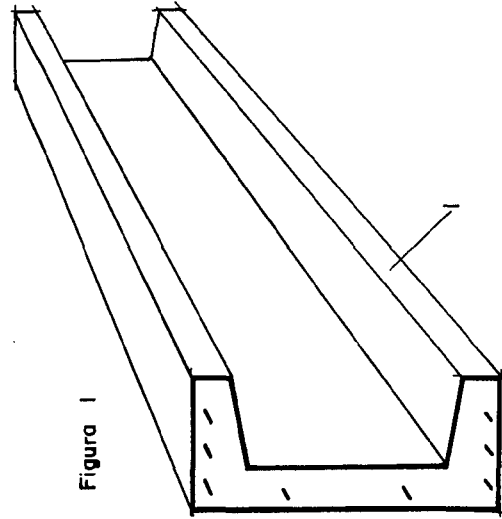
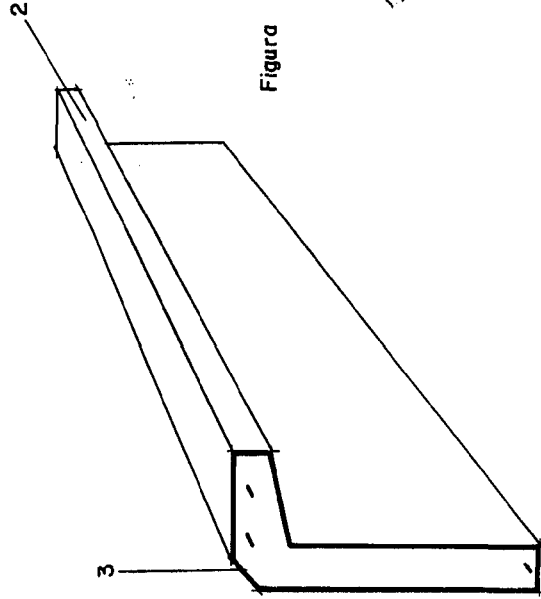
[Handwritten signature]
 ARTES Y OFICINAS