

1660 10

1660 10



12 FEB 1971

1660 10

SECCION TECNICA
CLASIFICACION I. P. C.
CLASE <u>A 47</u>
SUBCLASE <u>B</u>

EXPEDIENTE: MODELO DE UTILIDAD

Titular: D. JOSE LUNA MONLLOR

Nacionalidad: Española

Domicilio: TIBI (Alicante) - Plaza de España, 4

Objeto: "MONTAJE PERFECCIONADO PARA PATAS DE MUEBLES"

Prioridad:

PROHIBIDA LA REPRODUCCION  
 SIN LA AUTORIZACION DE  
 LA OFICINA ESPAÑOLA DE  
 PATENTES

MEMORIA DESCRIPTIVA

COPYRIGHT

A lo largo de la Presente Memoria Descriptiva y con la ayuda del plano adjunto, se detallan las características esenciales de un montaje perfeccionado para patas de muebles, por cuyas evidentes cualidades y notable utilidad se justifica la solicitud, a favor del titular del expediente, del privilegio de exclusividad otorgado en casos como el presente por la vigente Ley de la Propiedad Industrial.

5

Protege nuestro Modelo de Utilidad un montaje especialmente concebido para taburetes, aunque con idéntico aprovechamiento puede ser aplicado en sillas o en

10



15

mesas de pequeñas dimensiones. El montaje consiste en la incorporación de sendos casquillos, preferentemente de material plástico, sobre la superficie inferior del mueble en cuestión, entajándose en dichos casquillos los extremos superiores de las patas tubulares previstas para el mueble.

20

Como se desprende de esta breve descripción, el montaje es sencillo, pero sin embargo, altamente eficaz en su rendimiento, de muy bajo costo y de una gran rapidez de maniobrado, lo cual contribuye en favor de la solidez del montaje.

25

Con objeto de mostrar en toda su extensión la naturaleza de nuestro Modelo, hemos considerado interesante la aportación del plano adjunto, en el que se contiene una representación del montaje que, en virtud de su carácter eminentemente ilustrativo, debe ser considerado en su más amplio sentido y, en modo alguno, como límite del alcance del expediente.

30

La única representación contenida en el plano nos muestra una vista en alzado, debidamente seccionada, en la que aparece una vista parcial de un mueble con la aplicación de nuestro casquillo y el encaje de la pata.

35

Concretando nuestra descripción al contenido de las precitadas figuras, aparece señalado con -1- el tablero del mueble, por cuya superficie superior se introduce el tornillo -2-, de manera que su cabeza -3- que de embutida en el mismo tablero, sin sobresalir de él, y encajada de forma que se impida su giro. El vástago del tornillo atraviesa todo el espesor del tablero -1-

40



45

y sobresale por la cara inferior -4-, con objeto de recibir sobre él mismo al casquillo -5-, provisto de una valona superior de apoyo sobre la cara inferior -4- y de paredes oblicuas determinantes de la divergencia de las patas. En el interior del casquillo se disponen sus medios de sujeción sobre el tornillo -2-, constituidos por una arandela -6- y la tuerca -7-.

50

Una vez asegurado el montaje del casquillo en la forma descrita, se procede a efectuar el de las patas -8-, por el simple procedimiento de encajar los extremos superiores de estas en dichos casquillos. Esta operación puede verse facilitada y garantizada en su seguridad cuando las patas presenten una sección cónica cosa muy habitual con la parte de mayor diámetro encajada en el casquillo.

55

Suficientemente descrita la naturaleza y utilidad de nuestro Modelo, sólo nos resta manifestar que serán variables las circunstancias de materiales, tamaños y formas de sus diferentes partes, siempre y cuando no se altere su esencialidad, contenida en la siguiente

60

N O T A  
= = = =

Los puntos que se reivindican en el presente Modelo de Utilidad, son:

65

1º.- Montaje perfeccionado para patas de muebles, caracterizado por aplicarse sobre el tablero de que se trate un tornillo con la cabeza embutida en dicho tablero e imposibilitada de girar, mientras que el vástago del tornillo atraviesa el tablero y recibe un casquillo dotado de valona de apoyo y paredes oblicuas

21:10:72

166010

12 FEB



- 4 -

70

para provocar la divergencia de las patas, cuyo casquillo se sujeta al tornillo mediante una arandela y tuerca interiores, después de lo cual se introducen a presión en el casquillo, los extremos superiores de las patas. Y

75

2º.- "MONTAJE PERFECCIONADO PARA PATAS DE MUEBLES", de conformidad en un todo en lo esencial y fines industriales a lo descrito en la precedente Memoria Descriptiva y gráficamente representada en las figuras del plano adjunto para su mejor comprensión.

Esta Memoria consta de CUATRO hojas, escritas o mecanografiadas por una sola cara y a doble espacio en 79 líneas.

Valencia, a 10 de Febrero de 1971

Por autorización del interesado.

166010



1971

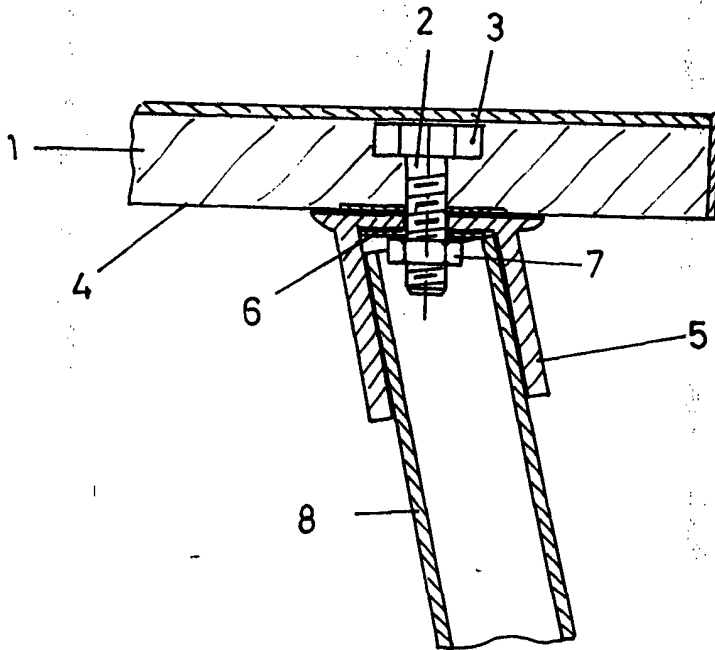

escala variable  
valencia febrero 1971  
p. a.

*Francisco*