

2073

165932

29 ENE. 1971

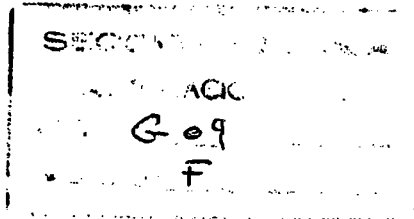

MEMORIA DESCRIPTIVA

del Modelo de Utilidad, por 20 años, que se solicita a favor de COMPAÑIA APLICACIONES PARA OFICINAS, S.A. -CAPOSA-, de nacionalidad Española, residente en POLINYA (Barcelona) Carretera de Mollet a Sentmenat, Km. 6, 2, por: "UN PORTA-ETIQUETAS ADHESIVO PERFECCIONADO".

5 El presente Modelo de Utilidad se refiere a un porta-etiquetas adhesivo perfeccionado que presenta la ventaja que, gracias a su funda, puede cambiarse la etiqueta contenida sin tocar la funda que es la que lleva la cara adhesiva posterior.

10 El portaetiquetas adhesivo reivindicado está constituido por la funda transparente y la etiqueta con las inscripciones. Cada funda lleva su cara inferior autoadhesiva y forma con las otras fundas una tira continua aplicada sobre una lámina soporte continua. La funda está formada por dos láminas de bordes superpuestos y unidos en todos los lados menos el de la abertura de entrada de la etiqueta recambiable.

La cara de la funda que lleva el autoadhesivo se prolonga

15 en forma de pestaña sobresaliendo^{respecto} al borde de la otra cara de la boca de la funda. Este borde superior lleva una escotadura cóncava que permite la extracción de la etiqueta laminar interior recambiable que lleva las inscripciones.

20 En la hoja gráfica adjunta y a título de ejemplo se representa un caso de realización práctica del portaetiquetas adhesivo perfeccionado objeto del presente Modelo de Utilidad.

25 La figura 1 es una vista de una tira continua de portaetiquetas montada sobre un soporte y preparada para obtener su individualización mediante corte. La figura 2 es un corte medio de un portaetiquetas según -A-B- y la figura 3 muestra el detalle en planta de un portaetiquetas con la etiqueta en una fase media de colocación.

30 Siguiendo los dibujos se advierte la banda continua soporte -1- en la que está adherida la tira de fundas transparentes portaetiquetas. Cada funda tiene un fondo rectangular -2- con cara posterior autoadhesiva. Tres lados de este fondo están unidos generalmente por soldadura con los lados correspondientes de la pieza superior rectangular -3- que completa la funda. La unión por soldadura de los bordes indicados constituye el reborde perimetral parcial -4-. La cara del fondo -2- es mayor que la lámina superior -4- ya que la primera se prolonga según una pestaña -5- respecto al borde -6- de la cara superior que constituye la boca de la funda. En el interior de la funda se dispone la etiqueta de quita y pon -7- en la que se efectúan las inscripciones pertinentes, cuya escritura se facilita siguiendo las líneas paralelas -8- marcadas en la etiqueta. En el centro del borde -6- existe una escotadura cóncava -9- que deja visible una parte de la etiqueta, con lo cual se puede coger facil-

35

40



45 mente el borde de esta para efectuar su extracción de la funda.

50 Cuando las fundas portaetiquetas están montadas en el soporte continuo -1- están unidas según el mismo elemento laminar de plástico del soporte adhesivo, bastando cortar el soporte según la zona de enlace -10- para individualizar la bolsa.

55 Se fabricará el portaetiquetas adhesivo perfeccionado con los materiales apropiados a sus elementos componentes pudiendo variar su forma, acabado y dimensiones y cuantos detalles no alteren, cambien o modifiquen su esencialidad.

==== N O T A ====

Se reivindica,-

60 1ª.- Un portaetiquetas adhesivo perfeccionado, constituido por la funda transparente y la etiqueta con las inscripciones. Cada funda lleva su cara inferior autoadhesiva y forma con las otras fundas una tira continua aplicada sobre una lámina continua. La funda está formada por dos láminas de bordes superpuestos y unidos en todos los lados menos el de la abertura de entrada de la etiqueta recambiable.

65 2ª.- Un portaetiquetas adhesivo perfeccionado, según reivindicación primera, caracterizado porque la cara de la funda que lleva el autoadhesivo se prolonga en forma de pestaña sobresaliendo respecto al borde de la otra cara de la boca de la funda. Este borde superior lleva una escotadura cóncava que permite la extracción de la etiqueta laminar interior recambiable que lleva las inscripciones.

70 71 3ª.- Un portaetiquetas adhesivo perfeccionado.

Consta . . .

200+73

165032

- 4 -



la presente memoria descriptiva de cuatro hojas foliadas
y escritas por una sola cara.

Barcelona, 25 de Enero 1.971

P.A.

M. LLORT



FIG. 1

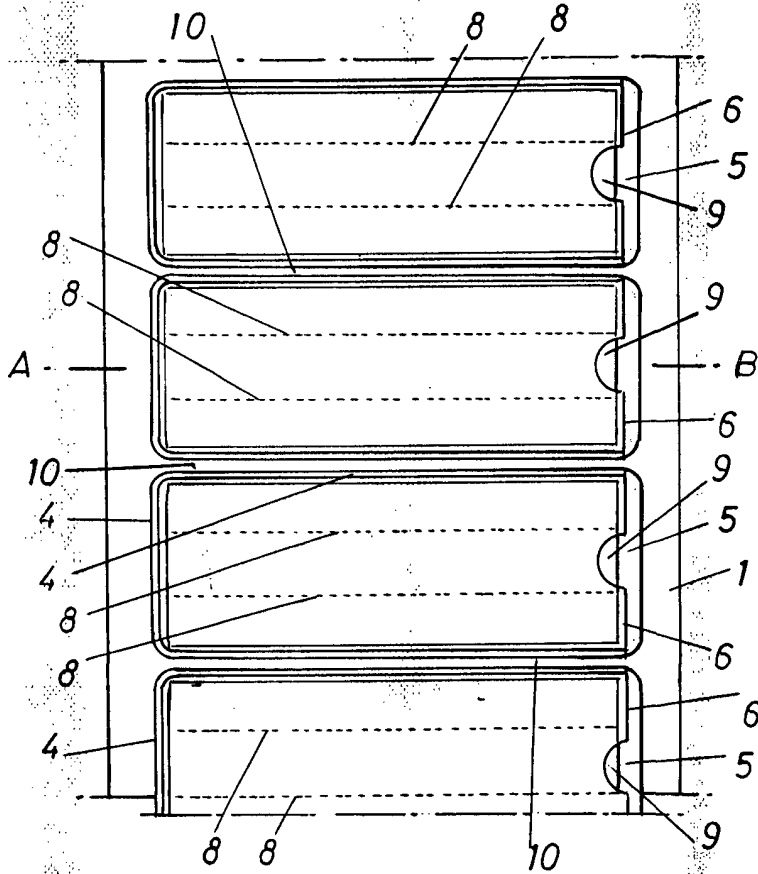

FIG. 2

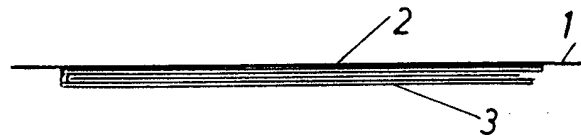
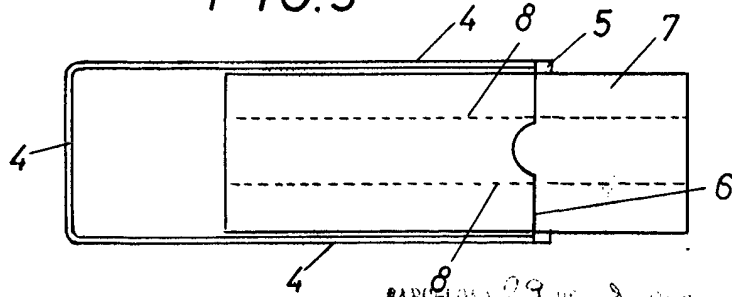

FIG. 3



BARCELONA 29 JUN 1971 DE 1971

M. LLORI

ESCALA VARIABLE.