

165877

22:07

165877

SECCION TECNICA
CLASIFICACION I.P.C.
CLASE <u>B65</u>
SUBCLASE <u>D</u>



6 FEB

MEMORIA DESCRIPTIVA

para un MODELO DE UTILIDAD, por veinte años, por:
"UNA CAJA-ENVASE DE DOBLE RECIPIENTE, DE TIPO AR-
MABLE", que se solicita a favor de D. JOSE JORBA
GABARRO, de nacionalidad española, residente en
IGUALADA (Barcelona), calle Rubió, 10.

- - - oOo - - -

Tiene por objeto el presente Modelo de
Utilidad, reivindicar la novedad y explotación ex-
clusiva en territorio español de una nueva caja-
envase, de doble recipiente y de tipo armable que,



165877

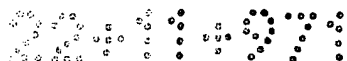

5.- al mismo tiempo, es expositora de su contenido, añadiendo a esta importante ventaja la de dividir su espacio en dos compartimientos independientes, teniendo cada uno su propia tapa.

10.- Se forma a partir de una lámina de cartoncillo o similar que, tras el oportuno troquelado y marcado, queda en desarrollo como se ilustra en la figura 1ª del dibujo adjunto, el que como puede apreciarse tiene cuatro lados, iguales dos a dos, señalados con las referencias 1-2 y -3-4.

15.- Los lados mayores -3- y -4-, que son iguales, pero invertidos en posición, presentan un extremo prolongado -3a-, -4a- y otro ligeramente sobresaliente -3b-, -4b-, teniendo estos últimos unos cortes laterales -3c-, -4c- gracias a los cuales una gran

20.- parte de estos lados puede ser remetida hacia el interior, como se ve en la figura 3ª en puntos y en la 5ª en sección, pudiendo verse en esta última los dos sectores iguales remetidos, o sean los -3b- y -4b-.

De esta forma se consigue el tabique inter-

6 FEB



165877

25.-

medio que divide el envase en dos espacios iguales, según la figura 5ª.

Cuando se ha colocado en posición dicho tabique, queda en cada compartimiento y en caras y lados opuestos una amplia escotadura -5- figura 5ª,

30.-

que se cierra por medio de la amplia solapa -3a-, -4a- que encaja por el interior.

Los lados menores -1- y -2- llevan a su vez unas ventanas -6-7- que pueden estar o no cubiertas de papel transparente, y por las cuales pueden observarse algunas características del contenido, como por ejemplo, el color.

35.-

Se logra así un envase de tipo armable que es susceptible de alojar dos artículos más o menos homogéneos, convenientemente separados e independientes entre sí, como podrían ser, por ejemplo, dos prendas de señora, teniendo cada recipiente su propia ventana de observación y su propia tapa practicable.

40.-

Los dibujos comentados han sido dados con carácter puramente ilustrativo, en ningún caso limi-

6 FEB



165877

- 45.- tativo, ya que en el envase expositor descrito caben todavía modificaciones de forma, dimensiones, proporciones y material, sin apartarse de su esencialidad, por lo que se hace constar que tales modificaciones se entenderán incluidas en esta solicitud, sean cualesquiera las circunstancias que concurren.
- 50.-

NOTA

Descrito suficientemente el objeto de esta solicitud se declaran de novedad en España las siguientes:

55.-

REIVINDICACIONES

- 1.- Caja-envase de doble recipiente, de tipo armable, que se caracteriza por el hecho de que la lámina de origen es troquelada y marcada para dar lugar a la formación de un tubo rectangular con dos lados mayores iguales pero invertidos en posición, presentando cada uno un extremo provisto de cortes laterales que permiten doblar y replegar hacia dentro la parte resultante, con las cuales se forma un doble tabique interior que divide el tubo en dos par-
- 60.-

6 FEB



165877

65.-

tes iguales, creando en dicho lado una amplia escotadura que ensancha notablemente cada boca, en tanto que el extremo opuesto se prolonga en proporción suficiente para formar una solapa capaz de cerrar totalmente dicha boca por encaje interior.

70.-

2ª.- Caja-envase de doble recipiente, de tipo armable, según la reivindicación anterior, que se caracteriza porque los lados menores presentan en extremos opuestos una ventanas que pueden o no estar provistas de un papel transparente y Por las cuales puede ser observado el contenido.

75.-

3ª.- CAJA-ENVASE DE DOBLE RECIPIENTE, DE TIPO ARMABLE.

Todo conforme se describe y reivindica en la presente Memoria Descriptiva que consta de seis hojas mecanografiadas por una sola de sus caras y se ilustra con los dibujos que a la misma se acompañan.

Madrid, a seis de Febre-

6 FEB



165877

165877

ro de mil novecientos setenta y uno.

JOSE JORBA GABARRO

p. a.

FIG. 1

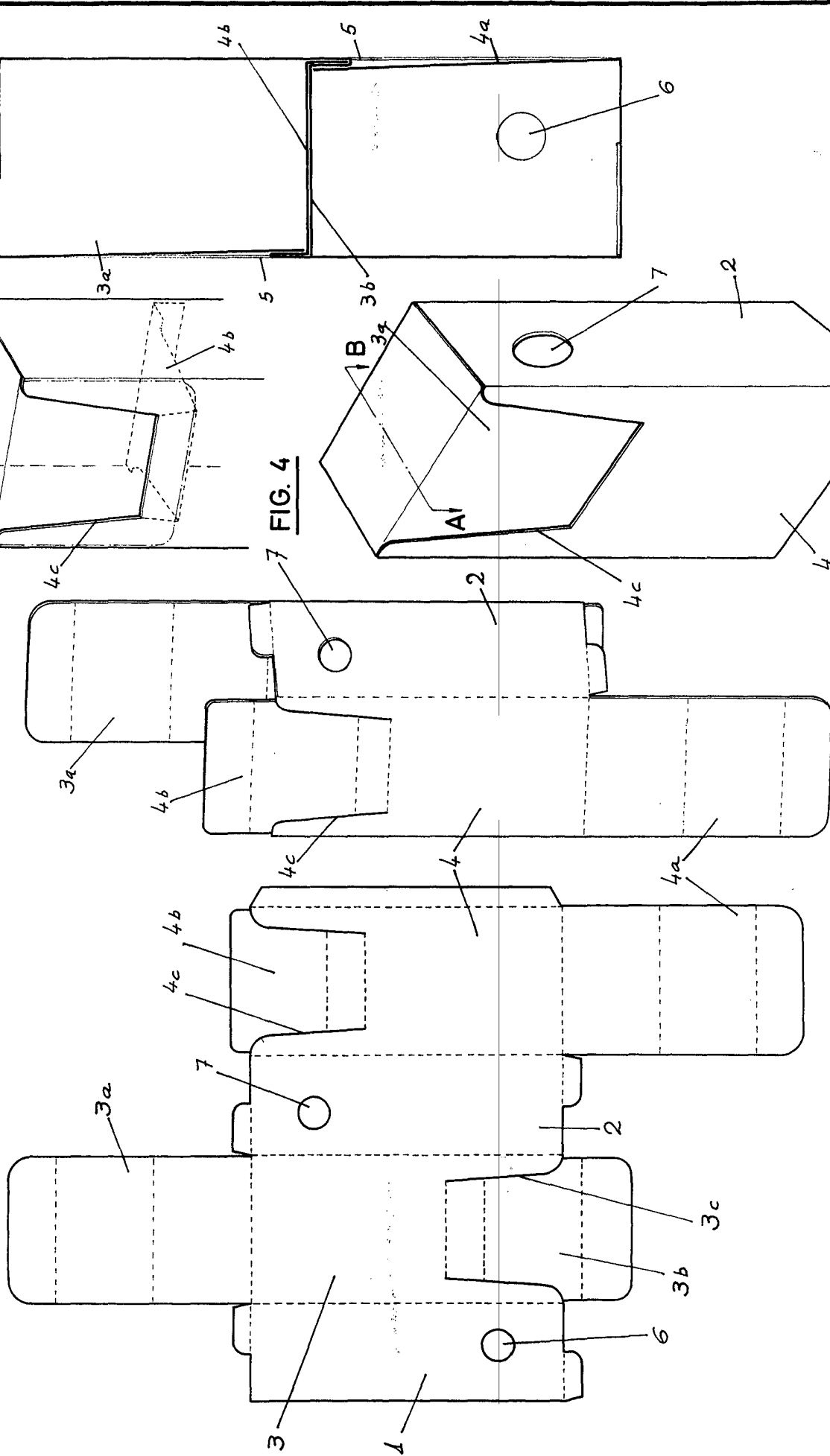

FIG. 2

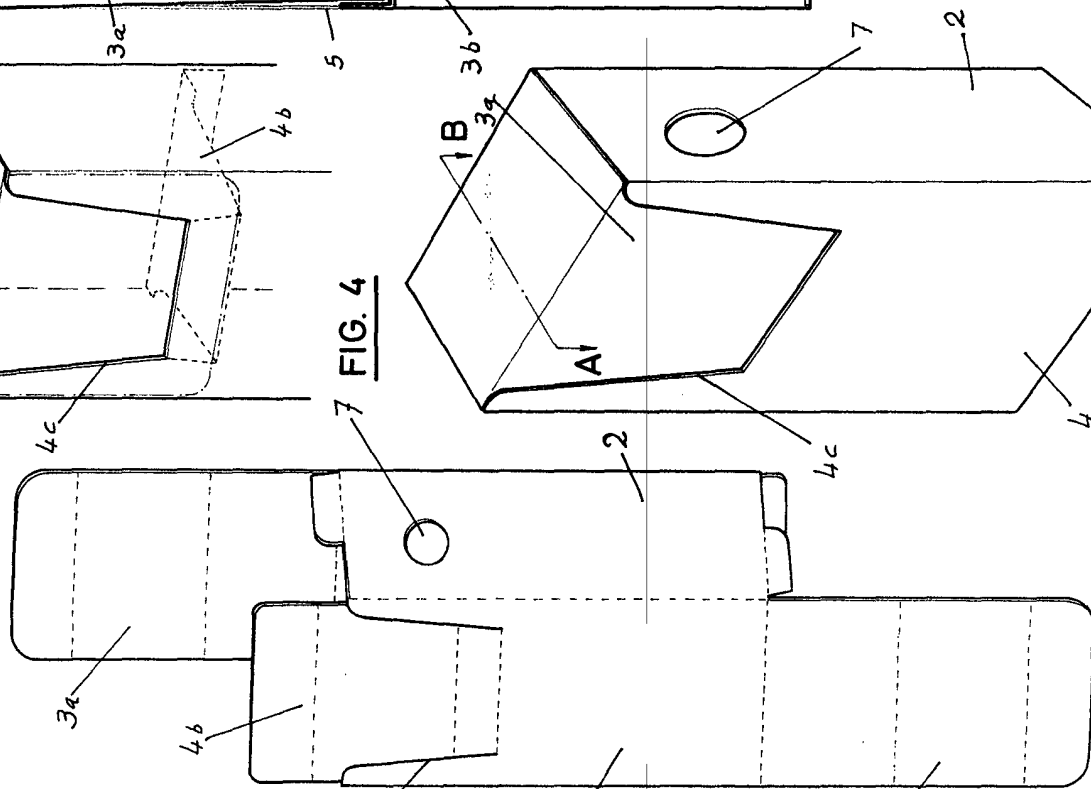

FIG. 3

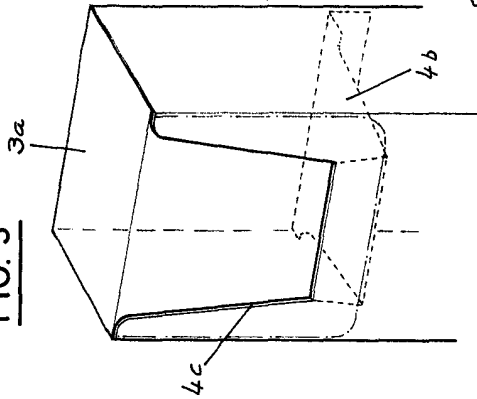

FIG. 4

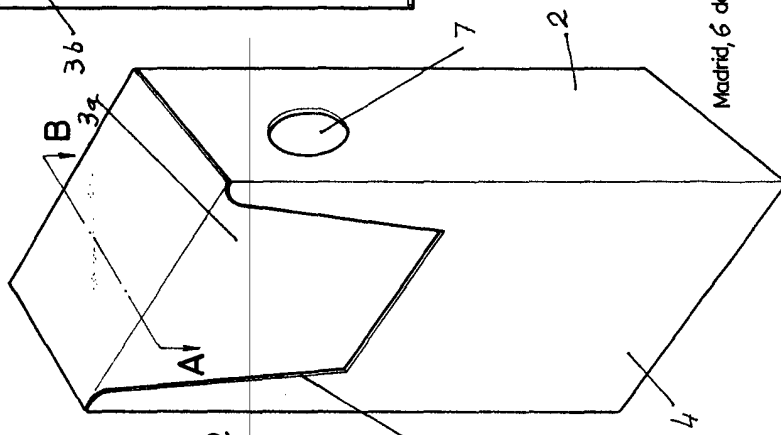
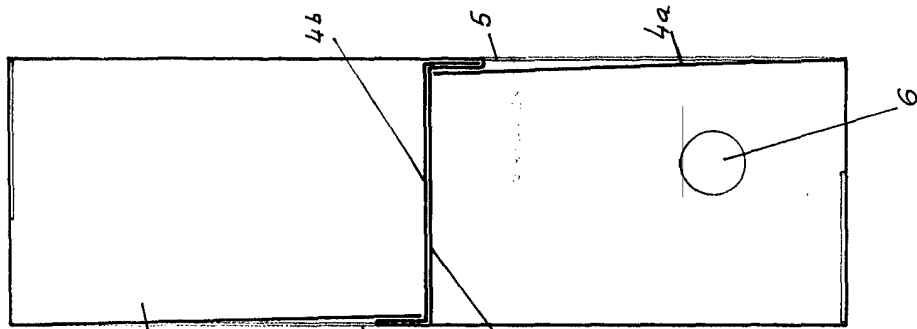

FIG. 5



Madrid, 6 de *Gabarro* de 1.971