

165863



SECCION TECNICA
CLASIFICACION I. P. C.
CLASE <u>A 45</u>
SUBCLASE <u>C</u>

M O D E L O
D E
U T I L I D A D

por "REFUERZO FRONTAL PARA MALETAS", a favor de la razón social española, MUNNE, S.A., con domicilio en HOSPITALET DE LLOBREGAT (Barcelona), Prolongación Avenida José Antonio, s/n letra F.

= . =

MEMORIA DESCRIPTIVA

El presente modelo de utilidad se refiere a un refuerzo frontal para maletas.

Más concretamente, el citado invento objeto del presente modelo, consta en esencia de una tira de refuerzo embellecedora que presenta en la cara inferior de sus zonas extremas, unas uñas aptas para servir como elementos retentores de las cajas de cerraduras, cuyas uñas quedarán dobladas sobre dichas cajas fijándolas a las referidas zonas. La citada tira de refuerzo embellecedora comporta en su parte central unos orificios útiles para el paso de unos



5. espárragos de sujeción del asa y la referida tira de refuerzo al cuerpo de la maleta; en cuyos extremos superiores de sus caras laterales menores enfrentadas, se insertan respectivas uñas pertenecientes a los extremos de la tira embellecedora y de la cual forman parte integral.

Con el fin de facilitar la explicación, se acompaña a la presente memoria descriptiva de una lámina de dibujo en la que se ha representado un caso de realización que se cita a título de ejemplo.

10. En los dibujos:

La figura 1, presenta una vista en perspectiva del modelo.

La figura 2, muestra una vista en planta del mismo.

15. Haciendo referencia a las figuras, se puede apreciar en su realización, una tira de refuerzo embellecedora -1- complementaria de una maleta, cuya tira presenta en sus extremos unas uñas -2- las cuales forman parte integral de los mismos; siendo aptas dichas uñas -2- para

20. insertar en las partes extremas superiores de las caras menores laterales de la maleta. Las uñas -3- situadas en las zonas extremas de la antedicha tira -1-, tienen como función la de retener y fijar las cajas -4- de las cerraduras; las cuales presentan unas ventanas -5- por las que

25. penetran las piezas hembras de las cerraduras para su fijación mediante el pasador. Dicha tira de refuerzo embellecedora presenta además en su parte central unos orifi-



cios -6- útiles para la inserción en los mismos de unos espárragos de sujeción del asa y la referida tira de refuerzo al cuerpo de la maleta.

5. El modelo, dentro de su esencialidad, puede ser llevado a la práctica en otras formas de realización que difieran en detalle de la indicada a título de ejemplo en la descripción y a las cuales alcanzará igualmente la protección que se recaba. Podrá, pues, construirse en cualquier forma y tamaño, con los materiales más adecuados, por quedar todo
10. ello comprendido en el espíritu de las reivindicaciones.

= . =



N O T A

5. Descrito el objeto y utilidad de la presente invención, lo que se declara como no divulgado ni practicado en España, comprende las siguientes reivindicaciones:
10. 1ª.- Refuerzo frontal para maletas, caracterizado esencialmente por el hecho de comprender: una tira de refuerzo embellecedora comportadora en sus zonas extremas de unas uñas aptas para retener las cajas de las cerraduras, porque en la parte central de dicha tira embellecedora existen unos orificios útiles para insertar en los mismos unos espárragos de retención conjunta del asa y de la tira al cuerpo de la maleta, y además porque los extremos de la
15. citada tira presentan unas uñas de inserción y sujeción en las zonas extremas de las caras menores laterales del cuerpo de la maleta.
20. 2ª.- Refuerzo frontal para maletas.
- Según se describe y reivindica en la presente memoria descriptiva que consta de cuatro hojas foliadas y escritas a máquina por una sola de sus caras, acompañadas de los dibujos reglamentarios.

Madrid, a

6 FEB. 1971

p. a.

JAIMÉ ISERN



Fig. 1

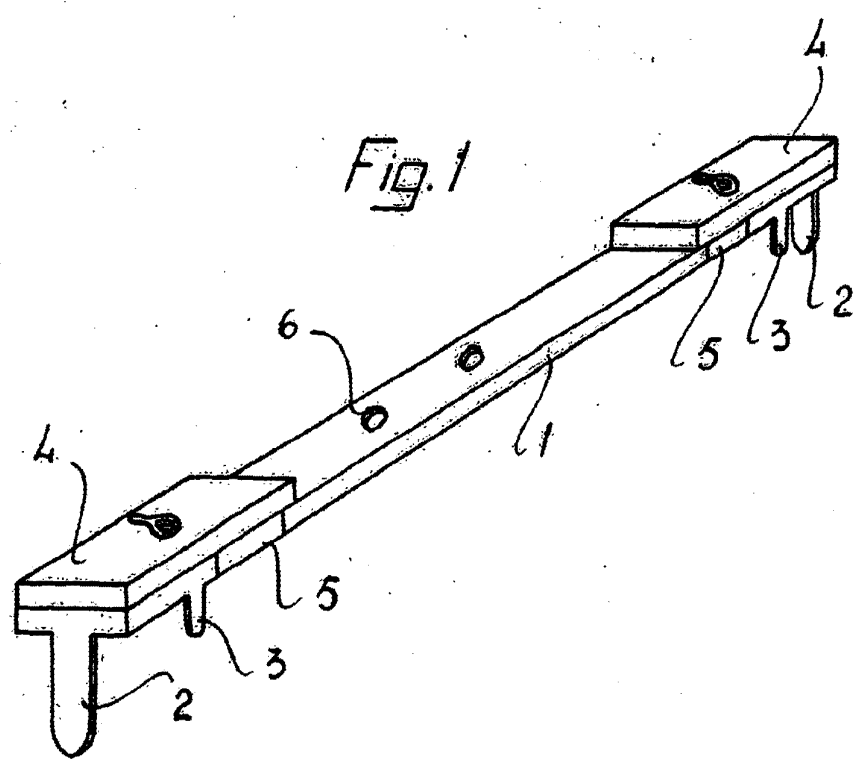
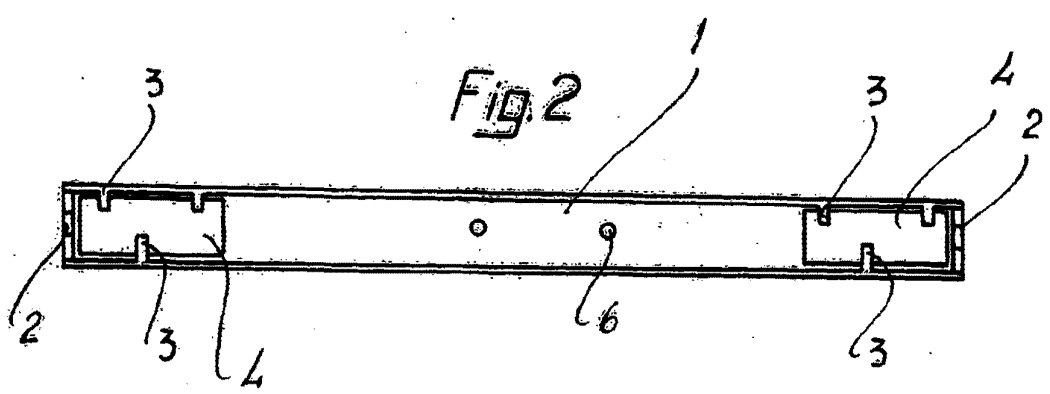

Fig. 2



Madrid, 6 FEB. 1971
p.a. JAIME ISERN