

AC.

22 ENB



165813

SECRETINTE  
CLASIFICACION  
CLASE A 47  
SUBCLASE F

M O D E I

D E

U T I L I D A D

a favor de INDUSTRIAS VALLS, S. A., entidad española, domiciliada en Igualada (Barcelona), Avenida Balmes, 14916, por "EXPOSITOR PARA PRENDAS DE VESTIR".

- . -

#### MEMORIA DESCRIPTIVA

La presente invención se refiere a un expositor para prendas de vestir, el cual proporciona muy buenos resultados en establecimientos de venta, ya que permite una adecuada exhibición de las prendas, siendo posible incluso un movimiento giratorio de las mismas, lo que es interesante en tanto si se trata de corbatas, calcetines y análogos, como de cualquier otro tipo de prendas.

5.

10.

El expositor para prendas de vestir que se trata se caracteriza por constar de una columna dotada



- de una base, en cuya columna se han previsto una serie de brazos radiales fijos. En el extremo de cada uno de estos brazos está montado vertical y giratorio un eje del que es solidario un grupo de bráculos que se extienden radialmente a partir del eje mencionado y de los que pueden colgarse las prendas que se tengan que exhibir. El expositor queda completado con un brazo dispuesto en el extremo superior de la columna y destinado a colgar una placa-cartel en la que pueden figurar motivos publicitarios, anuncios o marcas.
- 5.
- 10.

Los dibujos adjuntos muestran, esquemáticamente y tan sólo a título de ejemplo no limitativo del alcance del presente modelo de utilidad, un caso práctico de realización de un expositor de las características citadas

- 15.
- En dichos dibujos: La figura 1 es una vista en perspectiva del expositor para prendas de vestir.

La figura 2 es un alzado que ilustra a mayor escala uno de los grupos de bráculos montado giratorio para la suspensión y exhibición de prendas.

- 20.
- La realización que se describe consiste, de acuerdo con los dibujos, en una columna -1- en cuyo extremo inferior se encuentra una base soporte -2-. A la expresada columna están fijados unos brazos -3- radiales y dispuestos a distintas alturas. En el extremo de tales brazos están montados sendos grupos de bráculos -4- que se extienden radialmente a partir de un eje -5- al que están fijados y cuyo eje está montado giratorio a través de dicho extremo
- 25.
- en cada uno de los brazos -3-. Los bráculos -4- son espe-



5. cialmente aptos para el colgado de prendas de vestir, que pueden estar provistas eventualmente de un gancho de suspensión. Dichos braccillos presentan respectivos remates esféricos -4a- de tope que impiden el desplazamiento de las prendas colgadas. Los grupos de braccillos -4- pueden hacerse girar fácilmente, lo que permite exhibir por completo las prendas.

10. El expositor comprende en la parte superior un brazo -6- del que pende una placa-cartel -7- en la que pueden representarse motivos publicitarios, de reclamo, o marcas con alusión preferente a las prendas que se exhiben colgadas de los grupos de braccillos giratorios.

15. Serán independientes del objeto de la invención los materiales, formas y dimensiones del expositor para prendas de vestir de referencia, así como sus características y detalles accesorios y, en general, todo cuanto no altere su esencialidad.

- . -

#### N O T A

Se reivindica como objeto del presente modelo de utilidad:

20. 1. Expositor para prendas de vestir, caracterizado esencialmente por constar de una columna dotada de una base soporte, en cuya columna se ha previsto una serie de brazos fijos radiales dispuestos a distintas alturas,



5. en el extremo de cada uno de cuyos brazos está montado giratorio un eje vertical del que son solidarios grupos de braccillos que se extienden radialmente, destinados al colgado de las prendas, completándose el expositor con una brazo dispuesto en la parte superior de la columna para la suspensión de una placa-cartel.

2. Expositor para prendas de vestir.

La presente memoria consta de cuatro hojas foliadas escritas por una sola cara.

Barcelona, 22 de enero de 1970

INDUSTRIAS VALLS, S. A.

p. a.

19967 / 1

FIG.1

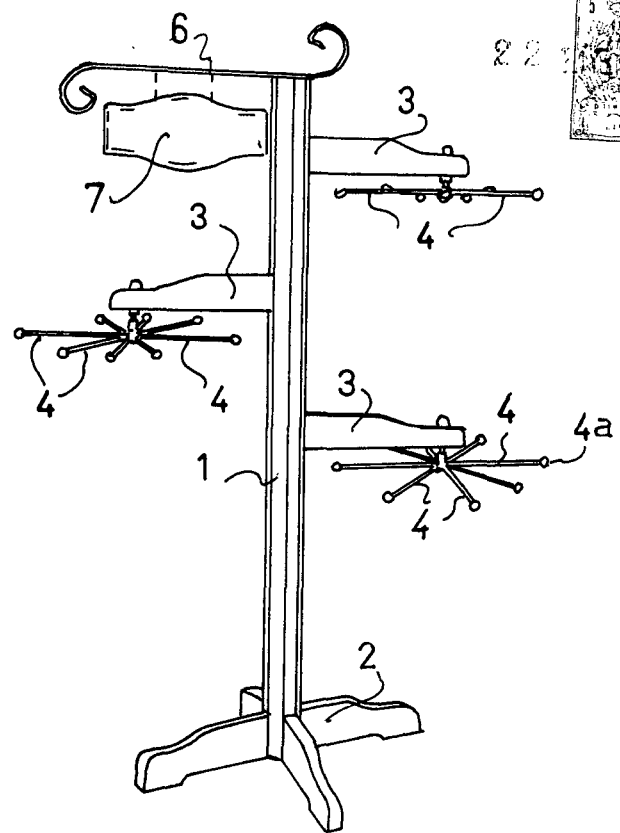
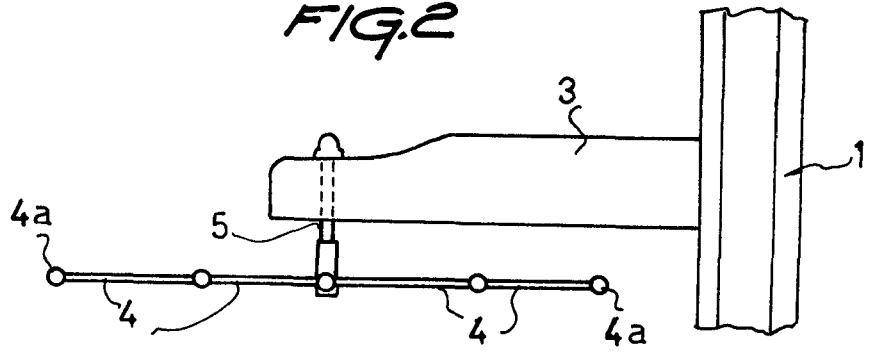

FIG.2



BARCELONA, 27 JUN. 1967  
INDUSTRIAS VALLS, S.A.  
P.A.