



27 ENE

165561

SECCION TECNICA
CLASIFICACION I.P.C.
CLASE B42
SUBCLASE F

MODELO DE UTILIDAD.

por veinte años

cuyo privilegio se solicita para todo el territorio

nacional a favor de:

Don Lupu GROPPER

de nacionalidad israelita y con residencia en Barcelona

c/ Balmes Nº 434 por:

- "PORTA-FOTOS ENSAMBLABLE Y AUTOFIJABLE"



278

BAD ORIGINAL

MEMORIA DESCRIPTIVA.

Este Modelo de Utilidad se refiere, de acuerdo con su enunciado, a un nuevo tipo de portafotos autofijable que puede ser ensamblado con otro igual que el para formar alineaciones en una o dos direcciones perpendiculares, y que siendo autofijable por pastilla de imán fijada en su dorso, permite llevar en su anverso una fotografía, un instrumento, una medalla, o cualquier otro objeto de uso o decorativo.

5

Son conocidas, desde hace mucho tiempo, unas placas rectangulares que en su anverso llevan fijado un termómetro, una foto o cualquier otro artículo, y en su dorso llevan fijada una pastilla de imán para que se pueda adherir por atracción magnética en cualquier parte de hierro, siendo utilizados ahora como elementos decorativos o utilitarios en los vehículos automóviles en los que son fijados en su tablero frontal de los instrumentos.

10

15

Cierto es que se conocen algunos tipos de estas placas que son rectangulares y llevan dos, artículos diferentes en su anverso, fotos, termómetros, etc. uno al lado del otro, pero no se conoce ahora ningún tipo de placa que pueda ser ensamblada ó unida separablemente a otra u otras placas iguales a ella, para formar una alineación o una agrupación manejable como tal, sin que practicamente se puedan separar o desmontar por si sola, si bien siempre

20

25

27 ENE



END ORIGINAL

lo podrán ser si se desea.

Esta es precisamente la finalidad primordial del objeto a que se refiere este Modelo de Utilidad, el cual se caracteriza en que estando formado por una placa cuadrada, tiene practicada en al menos tres de sus lados, y comprendiendo algo menos que su grueso, una entalla con forma de cola de milano o similar, en las cuales son acoplables unas piezas con forma de doble cola de milano, aptas para que una mitad se acople dentro de la entalla de una pieza y la otra mitad se acopla en la entalla de otra pieza situada contigua, con lo que ambas quedan enlazadas sin que prácticamente se puedan separar, permitiendo así formar alineaciones según una o dos direcciones y asimismo formar agrupaciones de varias placas, por ejemplo cuatro, seis, nueve, etc.

Es otra característica del mismo objeto, que la cara frontal de cada placa presente una pestaña perpendicular a la propia placa y siguiendo su misma forma perimetral u otra cualquiera, tal como cilíndrica de sección circular, o elíptica, etc. la cual pestaña forma a modo de caja apta para colocar y fijar dentro de ella, una fotografía, un instrumento, o cualquier otro elemento utilitario o decorativo, cerrándose esta caja mediante un elemento transparente de su misma forma y medidas, el cual lleva, con preferencia, una pestaña por la que se enchufa en di-



BAD ORIGINAL

cha caja, con que esta placa se puede utilizar por ejemplo para un termómetro o una fotografía realizándose la tapa transparente con pestaña de tal manera que una vez acoplada quede espacio interior suficiente para cualquier artículo apropiado que de tratarse de una fotografía se puede pegar en el fondo de la caja y entonces la tapa puede ser un sencillo bloque transparente que se enchufa en la caja, o bien sea una placa con pestaña como en el caso precedentemente citado.

Es por último característica del mismo objeto, que las entallas en cola de milano de la cara dorsal se realizan con tales dimensiones que siempre queda espacio libre suficiente para producir en la misma cara dorsal de la cavidad circular o cuadrada en la que va pegada la pastilla de iman, con lo que esta placa puede ser utilizada como las conocidas, es decir individualizados y también formando hileras o agrupaciones, y tanto las primeras como las segundas se pueden fijar magnéticamente de la manera ya conocida.

Pare que se comprendan mejor las características enumeradas, se describen seguidamente las figuras de la adjunta hoja de dibujos, en las que se representen diversas vistas relacionadas con un caso de posible realización, que por ello deberá ser considerado como ejemplo ilustrativo sin carácter limitativo.



2 TENE

BAD ORIGINAL

80

En dicha hoja de dibujos, la figura primera es una vista en planta de la cara dorsal de la placa; la segunda es una vista en planta de la pieza de ensamblaje; la tercera es una vista en sección del alzado de la placa; la cuarta es una vista en sección del alzado de la tapa transparente, y la quinta es una vista en planta dorsal de una agrupación de placas.

85

En estas figuras se ha señalado por (1) la cara dorsal de la placa que tiene planta cuadrada, y en cada lado se le ha producido la entalla o rebaje (2) de contorno en forma de cola de milano como se muestra, siendo iguales entre sí todas las entallas y quedando realizadas bien centradas con respecto al propio lado, al objeto de que yuxtaponiendo dos placas, queden las entallas enfrentadas y coincidentes. En la misma cara dorsal de la placa (1), se le produce la entalla central (3) y en ella se pega la pastilla de iman (4) como se aprecia mejor en la figura tercera.

90

95

100

Para formar una hilera o alineación de placas, se acopla, por ajuste con ligera presión, en las entallas (2) de cada dos placas contiguas que están enfrentadas, la pieza (5), figura segunda, que tiene forma de doble cola de milano y por tanto es simétrica con relación a un eje longitudinal presentando a dos partes (6) y (7) iguales entre sí y cada una con forma de cola de milano, como se



BAD ORIGINAL

105

muestra, y al quedar cada pieza (5) ajustada dentro de la entalla (2) de las dos placas contiguas, quedan estas suficientemente sujetas, pudiéndose formar hileras o bien agrupaciones como la de la figura quinta, que esta constituida por seis placas ensambladas por siete piezas (5) como se muestra.

110

Cada placa (1) tiene en su cara anterior, véase la figura tercera, la pestaña periferica (8) creando la cavidad (9) apta para colocar dentro un termómetro por ejemplo, y esta cavidad (9) se cierra mediante la tapa transparente (10), que para ello presenta la pestaña periferica (11) apta para acoplarse dentro de (9), aunque también puede realizarse para que ella reciba dentro la pestaña (8), y en este caso sus dimensiones exteriores serán iguales a las exteriores de la pestaña (8). En esta cavidad (9) puede colocarse una fotografia, que se pega en el fondo (12), al que cubre totalmente al objeto de que al enchufar la tapa (10) y (11), los bordes de (11) queden sobrepuestos a los bordes de la fotografia y no se pueda levantar ni despegar. En el caso concreto de que se trate de placa para fotos, se ha previsto que la tapa transparente pueda ser un bloque con gruesos igual a la profundidad de (9), e incluso presentando su cara exterior convexa para que actúe como lente de aumento.

115

120

125

Descritas suficientemente las características

27ENE. 1971



BAD ORIGINAL

130

fundamentales del objeto a que se refiere este Modelo de Utilidad, se hace constar que en el mismo se podran introducir todas aquellas modificaciones que la experiencia y la práctica pudieran aconsejar, siempre que con ellas no se cambie, altere o modifique su idea fundamental, que es la que se resume y concreta en la siguiente:

N O T A

Se declaran de novedad y propiedad para todo el territorio nacional las siguientes:

135

R E I V I N D I C A C I O N E S

140

1ª.- Porta-fotos ensamblable y autofijable que se caracteriza en quedar formado por una placa de planta rectangular que en su cara dorsal lleva fijada la pastilla de iman y en esta misma cara presenta sendas zonas rebajadas a medio grueso con forma de cola de milano producidas en la zona central de cada lado, en las cuales entallas, se acopla, por enchufe a presión, unas piezas con forma de doble cola de milano, quedando una mitad de esta acoplada en una entalla de una placa y la otra mitad acoplada en la entalla correspondiente de otra placa contigua a la primera, para formar alineaciones o agrupaciones de placas.

145

2ª.- Porta-folios ensamblable y autofijable según la reivindicación anterior que se caracteriza también, en que la cara anterior de la placa, está dotada de una pestaña que forma

27 ENERO



BAD ORIGINAL

150

a modo de caja apta para recibir la fijación en su interior, de la fotografía, o cualquier otro artículo o aparato, cubriéndose y cerrándose esta caja mediante una tapa de material transparente fija ó separable.

3a.- PORTA-FOTOS ENSAMBLABLE Y AUTOFIJABLE.

155

Todo ello tal y como ha quedado descrito y reivindicado en la presente memoria que consta de 8^{as} hojas foliadas y mecanografiadas por una sola de sus caras y una hoja de dibujos que la ilustra.

Madrid, 27 de Enero de 1.971



FIG. 4



FIG. 1

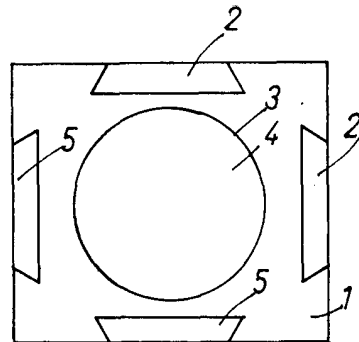

FIG. 3

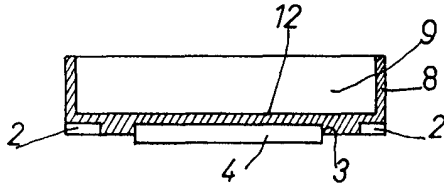

FIG. 2

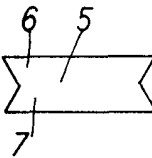
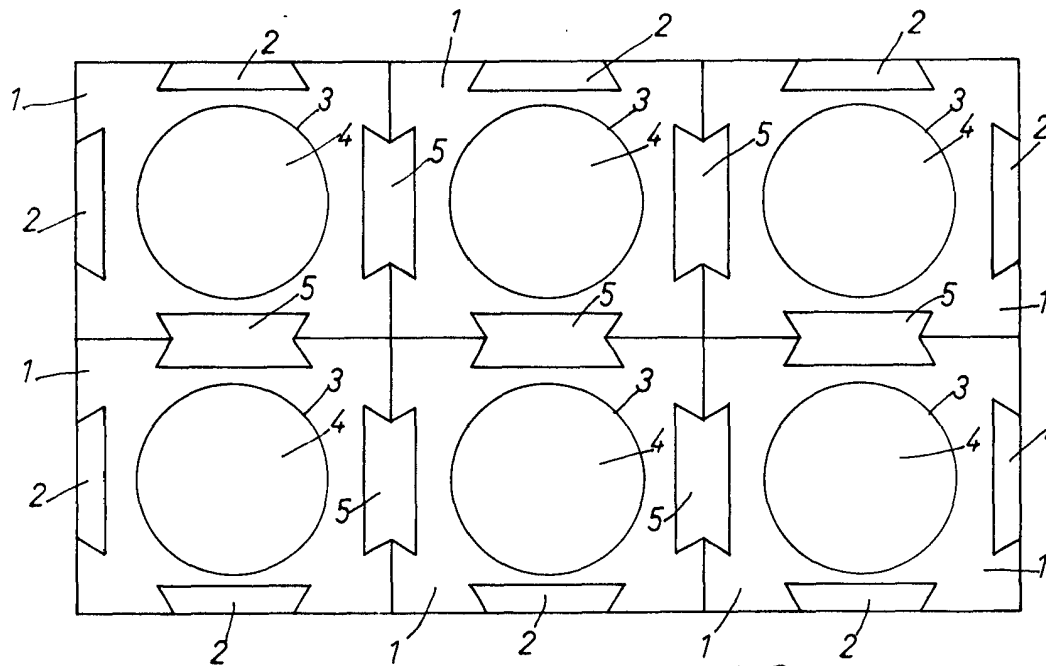

FIG. 5



ESCALA VARIABLE

Madrid, 27 de Enero de 1.971

[Handwritten signature or notes]