

165484



SECCION TECNICA  
CLASIFICACION I.P.C.  
CLASE A-63  
SUBCLASE H

EXPEDIENTE: MODELO DE UTILIDAD

Titular: D, JULIO URUNUELA MARTIN

Nacionalidad: Española

Domicilio: MADRID - Santa Fé, 2

Objeto: "JUEGO DE CONSTRUCCIONES PERFECCIONADO"

Prioridad:

---

MEMORIA DESCRIPTIVA

5 A lo largo de la presente Memoria Descriptiva se dan a conocer las características principales de un juego de construcciones perfeccionado, en el que se ha cuidado su estructura, acabado y valor recreativo, con objeto de justificar la solicitud, a favor del titular del expediente, del privilegio de exclusividad otorgado en casos como el presente por la vigente Ley de la Propiedad Industrial, para su fabricación en España.

10 El juego de construcciones presentado se compone de una pluralidad de módulos con diversidad de for-



1971

- 2 -

mas, perfectamente encajables entre sí para constituir conjuntos por la superposición de los módulos, asegurados mediante la previsión de medios de encaje mutuos.

15 La superficie exterior de dichos módulos es rugosa, imitando la apariencia de troncos de madera y, de manera más acusada en los extremos de cada módulo cortados en forma de bisel, por lo que el juego se presta a la construcción de conjuntos rústicos, tales como cabañas, ran-

20 chos, empalizadas, fuertes, etc., etc.

Con objeto de facilitar la comprensión de las características de nuestro Modelo de Utilidad, hemos considerado conveniente la aportación del plano adjunto, en el que, a simple título informativo, se recogen los

25 aspectos más representativos del juguete. Por esta finalidad meramente informativa, el contenido del plano debe ser considerado en su más amplio sentido y, bajo ningún concepto, como límite del alcance del expediente.

La figura muestra una perspectiva de la distribución interior de una de las mitades de que se compone cada módulo. La figura 2ª muestra la perspectiva correspondiente a la otra mitad, prevista para encajarse con la anterior para materializar el módulo. Las figuras 3ª, 4ª, 5ª, 6ª, 7ª y 8ª, muestran las distintas

30 formas que pueden adoptar los módulos componentes de un mismo juego, concebidas para permitir las distintas construcciones del juego. Finalmente, en la figura 9ª se recoge una sección transversal, perteneciente a cualquiera de los módulos puesto que todos presentan la misma

35 sección transversal, en la que pueden apreciarse sus medios de fijación con los contiguos, así como los corres-

40



pondientes a la unión de ambas mitades.

45

50

Concretando nuestra descripción al contenido de las precitadas figuras, aparece señalado con -1- el cajeadado determinante de una de las mitades de un módulo, cuya figura será variable e idéntica a la de la otra mitad -2-, también cajeadada. En el fondo -3- de ambos cajeadados se encuentran los medios de relación entre sí constituidos en la mitad señalada con -1- por un número adecuado, según su longitud, de cilindros -4- rematados por los tetones -5-, también cilíndricos. Exteriormente los cilindros -4- presentan la entrada a su interior hueco -6- cuya finalidad describiremos más adelante.

55

60

65

En correspondencia con los elementos -4- y -5- la otra mitad, señalada con -2-, presenta los casquillos huecos -7-, que exteriormente al cajeadado y por su cara opuesta se definen en los tetones -8- mostrados claramente en la sección de la figura 9ª, cuyo diámetro es sensiblemente igual a los señalados con -5-. En consecuencia basta introducir los tetones -5- de cada mitad en los casquillos huecos -7- de la correspondiente, para que queden conformados los módulos, juntando los respectivos bordes de sus cajeadados y presentando en una de sus caras los orificios -6- y en la opuesta los tetones -8-.

70

Según puede apreciarse en las representaciones del plano adjunto, las caras exteriores de los módulos presentan un dibujo que imita la apariencia de troncos de árbol, aumentándose este efecto por el cortado de los lados menores -9- de cada módulo en forma de bisel inclinado a derecha o a izquierda, según los casos. Los

75

módulos pueden ser rectilíneos de gran longitud -10-, o de pequeña longitud -11-, con dos salientes extremos perpendiculares -12-, angulares de lados desiguales -13- o de lados iguales -14-, con sus biseles inclinados a derecha o izquierda.

80

En cualquier caso el montaje entre sí de los módulos se consigue mediante su superposición y la introducción de los tetones -8- de cada uno en los orificios -6- del contiguo.

85

Suficientemente descrita la naturaleza y estructura de nuestro Modelo de Utilidad, sólo nos resta manifestar que serán variables las circunstancias de materiales, tamaños y formas de sus diferentes partes, siempre y cuando no se vea alterada su esencialidad, contenida en la siguiente

N O T A  
= = = =

90

Los puntos que se reivindicán en el presente Modelo de Utilidad, son:

95

1º.- Juego de construcciones perfeccionado, caracterizado por constar de una pluralidad de módulos de figuras rectilíneas o angulares, dobles o de lados iguales o desiguales, con sus lados menores biselados a izquierda o derecha y sus caras exteriores simulando troncos de árboles, cada uno de cuyos módulos consta de dos mitades cajeadas, en una de las cuales se disponen cilindros huecos, con su entrada por la cara exterior de la pieza, rematados por tetones también cilindricos, que se introducen en los casquillos huecos previstos en el interior de la otra mitad, determinando su unión, definién

100



dose estos casquillos en tetones exteriores, de manera que cada módulo tiene orificios en una cara y tetones en la opuesta, para permitir el encaje de los módulos contiguos superpuestos. Y

105

2º.- "JUEGO DE CONSTRUCCIONES PERFECCIONADO, de conformidad en un todo en lo esencial y fines industriales a lo descrito en la precedente Memoria Descriptiva y gráficamente representado en las figuras del plano adjunto para su mejor comprensión.

Esta Memoria consta de CINCO hojas, escritas o mecanografiadas por una sola cara y a doble espacio en 109 líneas.

Valencia, a 23 de Enero de 1971

Por autorización del interesado.

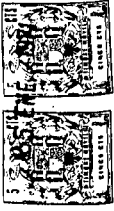

FIG. 1

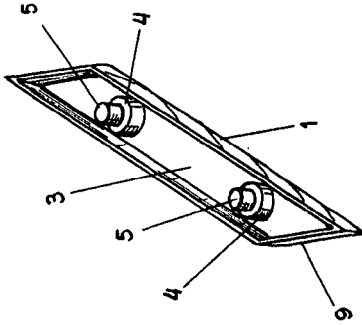

FIG. 2

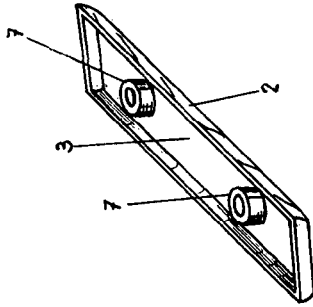

FIG. 3

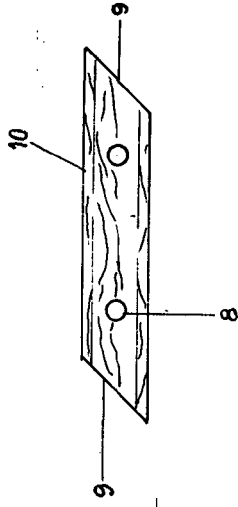

FIG. 4

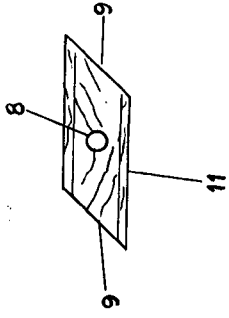

FIG. 5

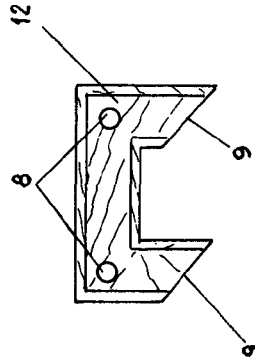

FIG. 6

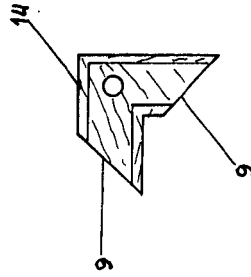

FIG. 7

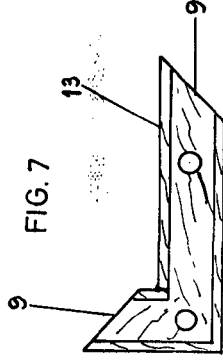

FIG. 8

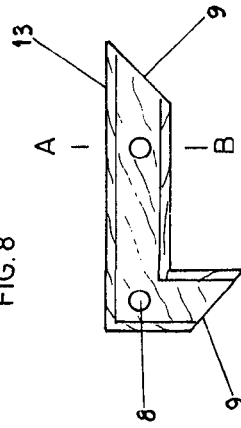
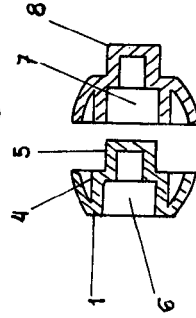

FIG. 9



sección A-B

escala variable  
valencia, enero 1971  
p. a.