

165425

22



SECCION TECNICA  
CLASIFICACION B 65  
SUBCLASE D

MEMORIA DESCRIPTIVA

Correspondiente a un Modelo de Utilidad, que se solicita por VEINTE AÑOS, para todo el Territorio Nacional, a favor de D. Luis Herminio del Ser González, de nacionalidad española, residente en Madrid (Villaverde Alto), Paseo de Talleres, nave núm 5, por;

"UNA TIRA CONTINUA PARA LA CONFECCION DE BOLSAS-ENVASE DE PRODUCTOS DIVERSOS".

=====

El Modelo de Utilidad al que corresponde esta memoria descriptiva trata de una tira continua a partir de la cual se conforman envases para productos heterogéneos y diversos que luego son cerrados convenientemente antes de su expedición en el mercado.

- 5 -

Una de las principales características de este Modelo viene representada por el hecho de adoptar una forma de tira continua, posibilitando su enrollamiento sobre una bobina y posterior acoplamiento a una máquina especial que realiza la operación de envasado automáticamente, representando esta forma de suministro del material envasador desde bobina, una notable economía de tiempo, trabajo y mano de obra en relación con todos los métodos de envasado usados en la actualidad.

- 10 -

Naturalmente que la confección de la bolsa o envase se



- 15 - realiza por medios totalmente mecánicos, desde una máquina automática, como asimismo su llenado y cierre y es esta máquina la que determina en sus ciclos de trabajo el corte y separación de cada unidad de bolsa-envase, de la tira continua que las contiene.

- 20 - La más importante condición de novedad y tutilidad que aporta la tira continua que es objeto de esta solicitud está constituida por el hecho de haberse previsto una zona longitudinal central, provista de ventanas transparentes, en la forma que oportunamente se describirá, a través de las cuales es posible apreciar el contenido del envase, una vez conformado y cerrado por cualquiera de los métodos conocidos o especificados anteriormente.

- 25 - Por tal objeto se solicita privilegio de explotación industrial en exclusiva a favor del peticionario, de conformidad y en uso del derecho que se reconoce en el artículo 171 del vigente Estatuto Ley de Propiedad Industrial.

- 30 - La descripción será ilustrada con una hoja de dibujos en la que se ha representado un ejemplo de ejecución posible, que no tiene caracter limitativo alguno y debe ser tenido en cuenta en su más amplio aspecto, toda vez que será susceptible de sufrir todas aquellas modificaciones de detalle que no alteren su propia finalidad característica.

- 35 - En el plano:

FIGURA 1ª, muestra una vista en alzado frontal de la tira continua a partir de la cual se forman los envases.

FIGURA 2ª, es una doble vista en sección por las líneas A-B y C-D de la Figura 1ª.

- 40 - Haciendo constante referencia a lo que se representa en los dibujos, el objeto de esta solicitud está constituido por una banda laminar monopieza -1-, de material adecuado, incluso termosoldable y longitud conveniente, susceptible de ser arrollada sobre una bobina.

- 45 - En la zona central de esta banda, recorriendola íntegramente en sentido longitudinal, se delimita una zona -2-, de anchura convencional, en la que se enclavan una sucesión de aberturas cuadrangulares -3-, a modo de ventanas, que ocupan una posición corre



lativa entre sí y mantienen entre cada dos de ellas una separación  
- 50 - que es constante para todas.

Todas las aberturas -3- están cerradas por la cara infe  
rior de la banda por medio de una tira de papel transparente -4-.

Cada una de las bolsas o envases susceptibles de conte  
- 55 - ner un producto determinado, queda constituida por la parte de ti  
ra continua que comprende dos de las aberturas descritas, doblada  
por su eje transversal de simetría, para constituir las dos caras  
delantera y posterior de la bolsa, cada una de las cuales comprende  
la respectiva ventana recubierta de papel transparente, a través  
del cual puede verse desde el exterior el producto contenido. La  
- 60 - bolsa así confeccionada podrá ser cerrada por cualquier medio cono  
cido, tal como grapado, pegado de sus aristas o termosoldadura si  
el material que lo constituye lo permite.

Descrito suficientemente el objeto a que concierne esta  
solicitud, sólo resta añadir que en su realización podrán introdu  
- 65 - cirse todas aquellas modificaciones de detalle que no alteren su  
esencialidad y que podrán afectar a cambios de forma, materia, di  
mensiones, etc., y en general a todas las accesorias o secundarias  
que deben quedar comprendidas en la protección que se recaba.

N O T A

- 70 - En resúmen el presente Modelo de Utilidad, deberá recaer  
esencialmente sobre las siguientes:

R E I V I N D I C A C I O N E S

1ª.- UNA TIRA CONTINUA PARA LA CONFECCION DE BOLSAS+ENVA  
SE DE PRODUCTOS DIVERSOS, caracterizada por constituirse por una  
- 75 - banda laminar monopieza, de cualquier material, incluido el termo  
soldable, y de longitud conveniente, habiendose previsto en la zo  
na central de dicha banda, recorriendola en toda su longitud, una  
zona de anchura convencional en la que se dispone una sucesión de  
aberturas cuadrangulares, a modo de ventana, posicionadas correla  
- 80 - tivamente y manteniendo entre cada dos de ellas una separación que  
es siempre constante para todas.

2ª.- UNA TIRA CONTINUA PARA LA CONFECCION DE BOLSAS-ENVA  
SE DE PRODUCTOS DIVERSOS, de conformidad con la reivindicación 1ª,



- 85 -

caracterizada porque cada una de las aberturas practicadas ha sido recubierta por la cara inferior de la banda, mediante una tira de papel transparente que queda incorporada al conjunto por cualquier medio conveniente.

- 90 -

3ª.- UNA TIRA CONTINUA PARA LA CONFECCION DE BOLSAS-ENVASE DE PRODUCTOS DIVERSOS, de conformidad con las reivindicaciones 1ª y 2ª, caracterizada porque cada bolsa o envase se constituye mediante el corte de la porción de banda correspondiente a dos de las aberturas, doblado por el eje transversal de simetría y unión de los bordes por cualquier sistema óptimo, quedando cada ventana en una de las caras delantera o posterior y posibilitando la transparencia de las mismas contemplar el producto contenido.

- 95 -

4ª.- UNA TIRA CONTINUA PARA LA CONFECCION DE BOLSAS-ENVASE DE PRODUCTOS DIVERSOS.

Todo ello tal y como se representa y describe en el cuerpo de la presente memoria, se reivindica en su nota y se representa a título de ejemplo en la adjunta hoja de planos.

Consta esta memoria descriptiva de cuatro hojas, mecanografiadas y foliadas a dos espacios y por una sola de sus caras.

Madrid,

22 ENE. 1971  
DOMINGO DIAZ UNGRIA

P. P.

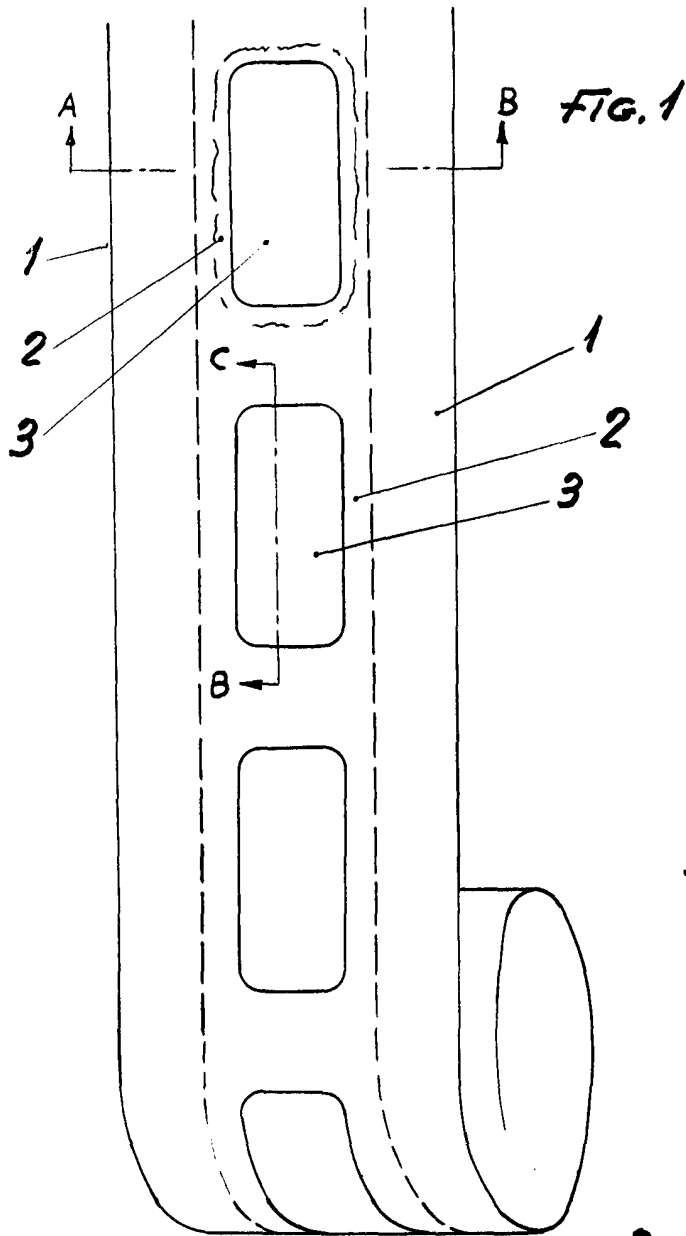

FIG. 1

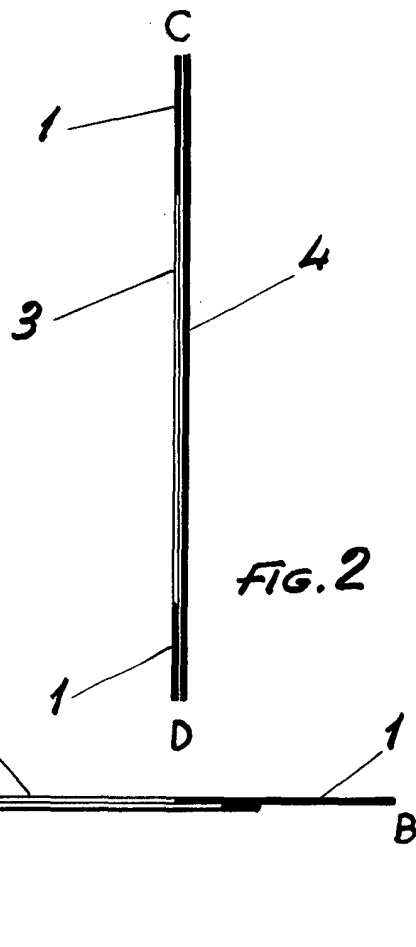

FIG. 2

Escala variable  
Madrid:

67 FNE. 1971