



165404

SECCION TECNICA  
CLASIFICACION I, P C  
CLASE A 47  
SUBCLASE C

EXPEDIENTE: MODELO DE UTILIDAD

Titular: ENRIQUE CRESPO, S.A.

Nacionalidad: Española

Domicilio: TABERNES BLANQUES (Valencia) - General Sanjurjo, 10

Objeto: "ASIENTO DE LONA, PERFECCIONADO"

Prioridad:

MEMORIA DESCRIPTIVA

En el cuerpo de la presente Memoria Descriptiva y con la ayuda del plano adjunto, van a quedar expuestas las características que ofrece un nuevo asiento de lona, cuyas cualidades de novedad y utilidad, le hacen acreedor a que se dispense a su titular el privilegio de exclusividad que otorga el vigente Estatuto-Ley de Propiedad Industrial.

5

El mueble de camping y de playa, en sus versiones de silla, sillón, hamaca, mecedora, e incluso tumbona, suele emplear la lona para el descanso o reposo del usuario, así como el armazón suele ser de tubo metálico,

10



15

aun cuando aún se usa la madera y también otros materiales. La lona, o cualquier tejido fuerte, cumple a plena satisfacción la función a que se destina, verificándose su sujeción o montaje, según la clase de mueble de que se trate, y suele encontrarse subtendida desde el larguero superior del bastidor del respaldo, hasta el larguero anterior del bastidor del asiento, con intervención o no de una varilla tensora en la arista del ángulo diedro formado por respaldo y asiento.

20

25

El usuario de esta clase de asientos, en el campo o en la playa, suele sentir en muchas ocasiones la necesidad de disponer de una bolsa o bolsillo, en que poder dejar periódicos, libros, toallas, el mismo tabaco y demás artículos de fumador, etc. etc., de eventual necesidad y de los que debe prescindir porque los asientos habituales no disponen de alojamientos apropiados, y su atuendo, por ejemplo, el traje de baño, tampoco le facilita poder alojar, guardar y preservar todos aquellos objetos, que le pueden hacer grata su estancia al aire libre.

30

35

En el presente Modelo de Utilidad, se ofrece una magnífica solución para este pequeño pero sentido inconveniente en estos asientos de lona, dotándolos de dos cómodas bolsas que no entorpecen ni molestan al usuario, y que además tampoco ofrecen dificultad ni problema alguno para su normal plegado, ya que su situación racional no impide al verificarse el plegado de los bastidores metálicos, que éste se lleve hasta su límite extremo, ya que las bolsas se hallan dispuestas de forma tal que no interfieren en las articulaciones,

40



1971

- 3 -

ni aumentan el volumen del mueble cerrado.

45 Para facilitar la comprensión de las características que ofrece este asiento de lona perfeccionado, se ha estimado oportuno acompañar una lámina de dibujos, en la que se muestra un caso práctico de realización, con la natural advertencia de que estos gráficos tienen caracter ilustrativo y no limitativo del alcance y protección que se insta.

50 La lámina de dibujos nos muestra en la figura 1ª una vista en perspectiva de un sillón visto por su parte posterior, que nos muestra una de las bolsas en su total exposición y de forma parcial a la bolsa delantera; en la figura 2ª que nos ofrece una vista en sección vertical de un sillón mostrado lateralmente, aparece perfectamente representada la situación de las dos bolsas.

60 Refiriéndonos a las precitadas figuras, señalamos con -1- a la pieza de lona que conforma el respaldo -2- y el asiento -3-, subtendida entre los largueros -4- del respaldo y el señalado con -5- en el asiento. Esta lona aun cuando no es forzosamente necesario, queda tensada en la línea de doblez -6- por una varilla, muelles o cualquier otro procedimiento. En el respaldo

65 -2- de la lona, y en la parte posterior de la misma, y abajo, queda conformada la primera bolsa, que señalamos con -7-, que viene a quedar montada por las líneas de pespuntos -8-, laterales e inferior, cuya posición ha sido precisamente prevista para que no cause molestias

70 en la espalda al usuario ya que las líneas laterales e inferior de cosido no suelen ser zonas de contacto de



aquel con la lona.

75

80

La segunda bolsa, que señalamos con -9-, conformada en una sola pieza por doblado sobre sí misma de la lona, queda unida por cosido en la parte inferior -10- del larguero -5-, con el fin de que tampoco esta costura moleste al usuario. Además, por el propio peso, pende esta bolsa y la posición normalmente estirada de las piernas del usuario impide que aquella le cause molestia alguna. Además, la posición de esta segunda bolsa es sumamente cómoda para coger o depositar cuanto precise el usuario por su posición anterior en el asiento.

85

90

Suficientemente descrita la naturaleza y ventajas de este asiento perfeccionado, sólo nos resta manifestar que serán variables las circunstancias de materiales, tamaños y formas de los asientos en que se adapten estos perfeccionamientos, así como el tamaño de las bolsas, siempre y cuando ello no afecte a su esencialidad, puesta de manifiesto en la siguiente

N O T A  
= = = =

Los puntos que se reivindican en el presente Modelo de Utilidad, son:

95

100

1º.- Asiento de lona, perfeccionado, que se caracteriza porque en la parte posterior del respaldo de lona de cualquier asiento de camping y playa, y en su punto más bajo se dispone una lámina asimismo de lona, para conformar una bolsa, mediante pespuntos laterales e inferior, abierta por su parte superior, quedando conformada otra bolsa, asimismo de lona y abierta por



105

su parte superior, que se une por cosido sobre la lona en la zona inferior de su doblado sobre el larguero anterior del bastidor del asiento, y cuya bolsa quedará pendiente y situada, sin entrar en contacto, debajo de las piernas del usuario. Y

110

2ª.- "ASIENTO DE LONA, PERFECCIONADO", de conformidad en un todo en lo esencial y fines industriales a lo descrito en la precedente Memoria Descriptiva y gráficamente representado en las figuras del plano adjunto para su mejor comprensión.

Esta Memoria consta de CINCO hojas, escritas o mecanografiadas por una sola cara y a doble espacio en 110 líneas.

Valencia, a 20 de Enero de 1971  
Por autorización de los interesados.

*Juanlope*



FIG.1

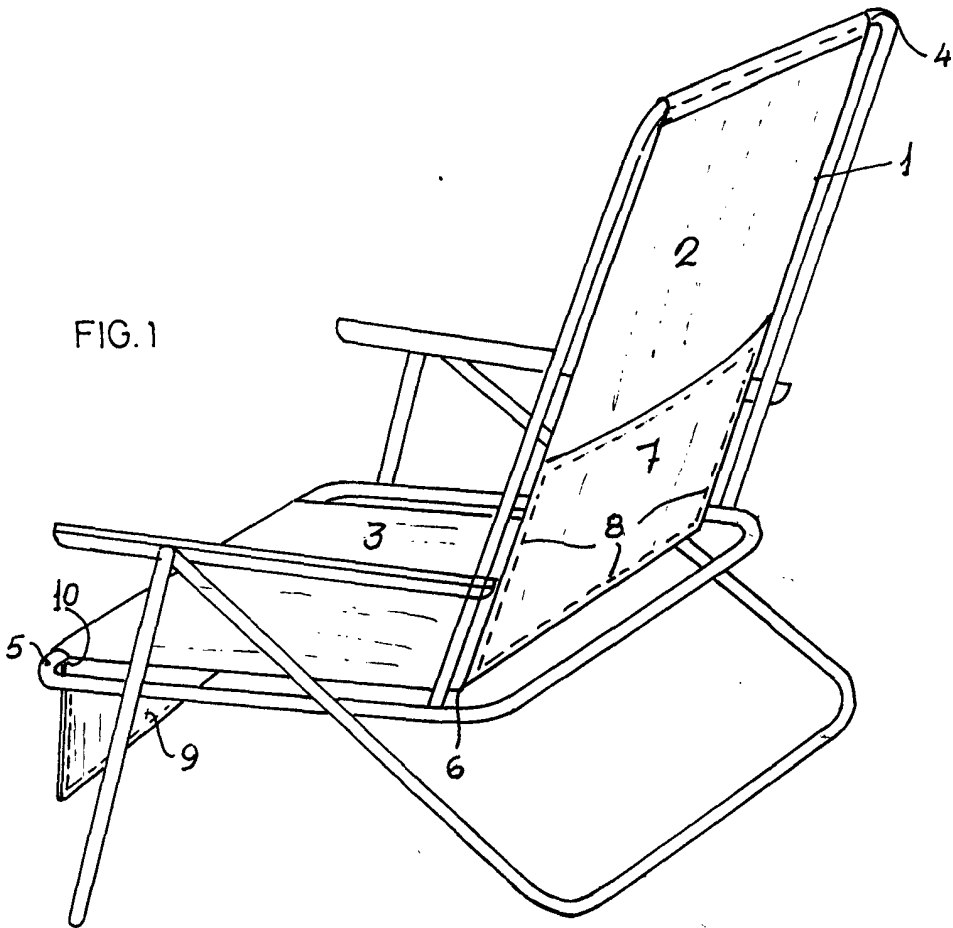
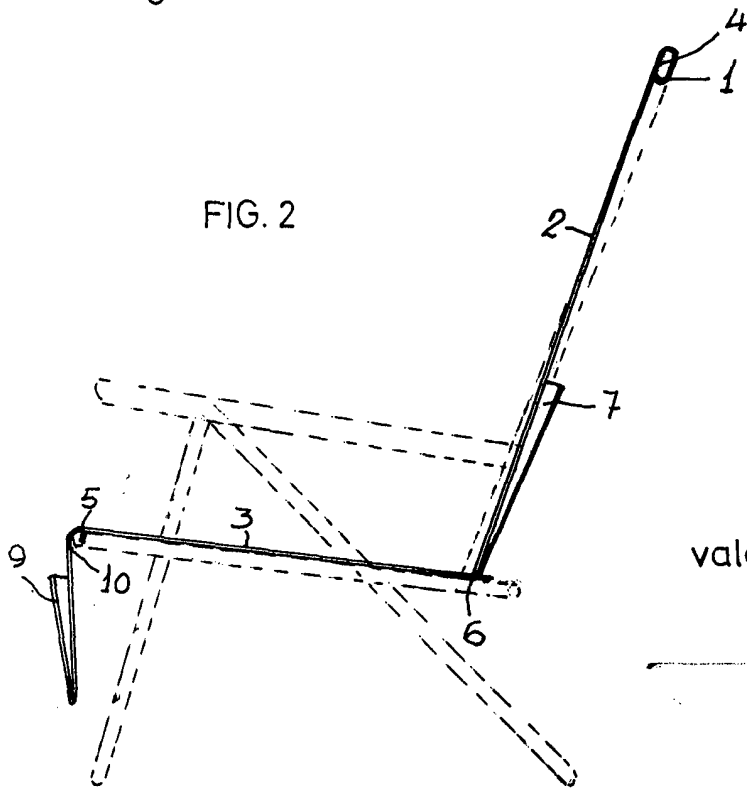

FIG. 2



escala variable  
valencia, enero 1971  
p. a.

*Enrique Crespo*