

165323

19. ENE 19



SECCION TECNICA	
CLASIFICACION I. P. C.	
CLASE <u>F16</u>	<u>H02</u>
SUBCLASE <u>M</u>	<u>K</u>

MEMORIA DESCRIPTIVA

=====

Correspondiente a la solicitud de registro de Modelo de Utilidad que, por veinte años, se solicita para todo el territorio nacional, a favor de la firma SANTIAGO QORCOSTE--  
GUI, S.A., de nacionalidad española, residente en ONATE --  
(Guipúzcoa), calle Obispo de Otaduy núm. 25, - - - - -

p o r

"BRIDA CON AMORTIGUACION PARA UN MOTOR ELECTRICO SUSPENDIDO"

=====

El Modelo de Utilidad a que se refiere la presente Memoria, está destinado a garantizar la explotación y la propiedad exclusivas, en todo el territorio nacional, de una brida con amortiguación especialmente destinada a mantener en posición un motor eléctrico suspendido.

5

La disposición de motor suspendido es frecuente en mu--



chos tipos de máquinas, pero es obligada en aquellas en las que se produzcan fuertes y frecuentes vibraciones de las que es conveniente aislar al dicho motor no sólomente por-  
10 que puedan serle perjudiciales sino también para evitar que su peso relativamente elevado se sume a la inercia del movimiento vibratorio y lo haga más intenso.

Como ejemplo de estas condiciones podemos citar el caso de una lavadora automática o semi-automática, en la que  
15 los periodos de trabajo significan frecuentes y periódicas inversiones del sentido de rotación de la cuba de lavado cuyas vibraciones se incrementan extraordinariamente durante los periodos de escurrido o centrifugado.

Para la suspensión amortiguada de un motor eléctrico deben ser utilizadas dos bridas según el Modelo, cada una de  
20 las cuales opera sobre uno de los cuellos que muestran las tapas del mismo, los cuales cuellos presentan exteriormente formas colaborantes con las interiores de los anillos elásticos o silent-blocs que abrazan directamente sobre  
25 ellos: entrantes situados a 90º en el cuello de la tapa, en los que se acoplan salientes pertenecientes al anillo elástico, el cual está comprendido en una abrazadera abierta mitad de la cual se incluye en un escote semicircular perteneciente a la placa-soporte, mientras que la otra mitad  
30 presionada por dos semibridas cuyos extremos superiores se anclan sobre enganches que les presenta la dicha placa-soporte mientras que los extremos inferiores están reunidos por medio de un tornillo y su tuerca.

Para mejor comprensión del objeto y sólomente a título  
35 de ejemplo, se adjunta una hoja de planos en la que:

La fig. 1ª, representa la vista lateral de un cuello de tapa del motor eléctrico.



La fig. 2a, representa la vista lateral del conjunto de la brida.

40 La fig. 3a, representa la vista lateral, parcialmente seccionada, del anillo elástico o silent-bloc.

La fig. 4a, representa la vista lateral, parcialmente seccionada, de la abrazadera abierta.

45 La fig. 5a, representa la vista lateral de una semi-brida.

Refiriéndonos a las ilustraciones antes mencionadas, tenemos que para evitar toda clase de resbalamientos circulares y axiales, el cuello de la tapa -1- del motor (fig. 1a) lleva realizadas varias ranuras circulares -2- escalonadas en diente de sierra y cuatro chaveteros con entrada desde el borde -3- situados en lugares convenientes a 90°, en los que se acoplan ajustados los cuatro tacos -4- que sobresalen del diámetro interior del anillo elástico -5- que actúa de silent-bloc.

55 El anillo elástico -5- queda circunscrito por una abrazadera abierta -6- que posee una sección escalonada que, a efectos anti-deslizantes, copia las formas escalonadas de la llanta del dicho anillo elástico -5-.

60 Existe una placa-soporte -7- provista de agujeros -8- que facilitan su fijación descendente de las partes fijas de la máquina (no expresadas). Adopta una forma en planta sensiblemente trapezoidal y su base menor inferior lleva -realizado un escote semicircular que está lateralmente limitado con dos dientes salientes -8-, en los que tienen en ganche las ventanas -9- de dos semi-bridas -10-, cuyo extremo opuesto lleva realizado un agujero -11- para paso del tornillo-tuerca -12- que las reúne y ejerce la presión de abrazamiento sobre la abrazadera abierta -6-, la mitad su-

19.ENE



70

perior de la cual se aloja en el escote semicircular perteneciente a la placa-soporte -7-.

75

De esta manera, el motor eléctrico queda elásticamente suspendido por los cualllos de sus dos tapas -1-, totalmente aislado de vibraciones por los anillos elásticos -5-, cuyos accidentes interiores y acoplamiento de los mismos en los chaveteros -3- evitan resbalamientos accidentales.

80

Con solo retirar los tornillos-tuerca -12- de las dos bridas, el motor queda completamente libre ya que, desenganchando las ventanas -9- pertenecientes a las semi-bridas -10- de sus acoplamientos sobre los dientes salientes -8- de la placa-soporte -7- resulta anulada toda la retención que permitía la suspensión del mismo. Por su parte, la dicha placa-soporte -7-, puede bascular sobre su anclaje a las partes fijas de la máquina, a fin de producir el tendido de la correa de transmisión de movimiento desde el repetido motor a las partes móviles de la máquina.

85

90

Son variables las circunstancias de tamaño, forma y material particularmente referidas a cada uno de los elementos que integran el conjunto, en el que podrá variar todo aquello que no suponga una alteración de la esencialidad del objeto expuesto en la pasada descripción, la cual deberá ser tomada en su más amplio sentido y no como una limitación de posibilidades de realización.

N O T A

95

EN RESUMEN: El Modelo de Utilidad que, por veinte años, se solicita para todo el territorio nacional, ha de recaer sobre las siguientes reivindicaciones:

1a. "BRIDA CON AMORTIGUACION PARA UN MOTOR ELECTRICO - SUSPENDIDO", para la que, como complementos antideslizantes en el montaje, el cuello de la tapa del motor lleva re

19. ENVE 3



100 lizadas varias ranuras circulares escalonadas en diente de  
 sierra y cuatro chaveteros con entrada desde el borde, si-  
 tuados a 90º, caracterizada dicha brida por comprender un  
 anillo elástico que se acopla sobre el cuello de la tapa y  
 que, en su diámetro interior dispone de cuatro tacos salien-  
 105 tes que entran ajustados en los chaveteros previstos en -  
 aquel, el cual anillo elástico presenta en su llanta formas  
 escalonadas que son copiadas por las interiores de una abra-  
 zadera abierta que se dispone sobre el anillo elástico y -  
 que, al ser cerrada, aprieta sobre él.

110 2a.- "BRIDA CON AMORTIGUACION PARA UN MOTOR ELECTRICO -  
 SUSPENDIDO", según la reivindicación 1a, caracterizada por  
 comprender una placa-soporte de planta sensiblemente trape-  
 zoidal, cuya parte superior está provista de agujeros que  
 facilitan su fijación descendente de las partes fijas de -  
 115 la máquina, mientras que su parte inferior lleva realizado  
 un escote semicircular destinado a alojar parcialmente a -  
 la abrazadera abierta, el cual está limitado lateralmente  
 con dos dientes salientes en los que tienen enganche las -  
 ventanas realizadas en un extremo de dos semi-bridas cuyas  
 120 extremidades opuestas tienen realizado un agujero para paso  
 de un tornillo-tuerca que las reúne y realiza el abrazamien-  
 to complementario sobre la mitad inferior de la mencionada  
 abrazadera abierta.

125 3a.- Por último, se reivindica como objeto sobre el que  
 ha de recaer el Modelo de Utilidad que, por veinte años, -  
 se solicita para todo el territorio nacional, - - - - -

p o r

"BRIDA CON AMORTIGUACION PARA UN MOTOR ELECTRICO SUSPENDI-  
 DO"



Todo conforme queda expresado en la presente Memoria descriptiva, que consta de seis páginas, escritas a máquina por una sola cara, y dibujos que se acompañan.

Madrid, 19 de Enero de 1.971

P.A.,

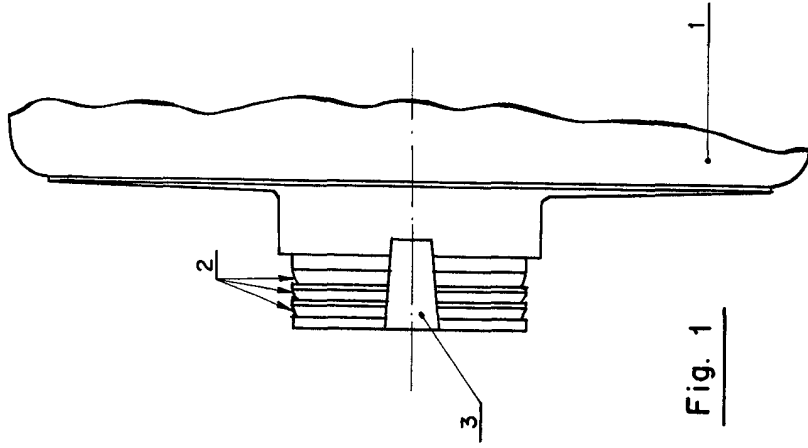

Fig. 1

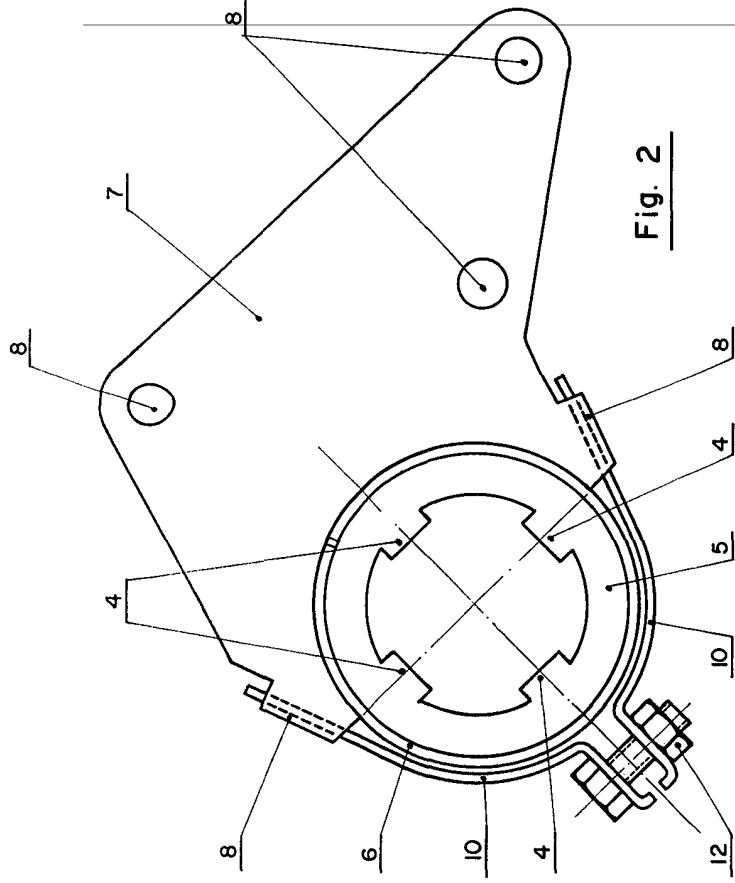

Fig. 2

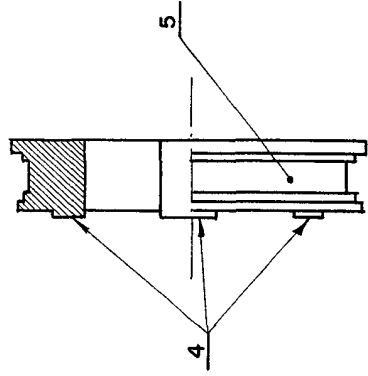

Fig. 3

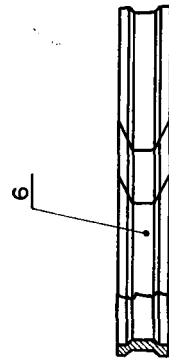

Fig. 4

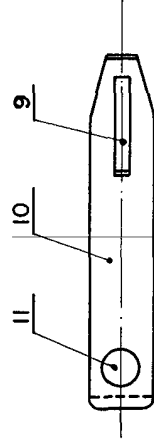

Fig. 5

Madrid, P.A. 19.ENE.1971