

765316



SECCION TECNICA	
CLASIFICACION I. P. C.	
CLASE <u>H 01</u>	<u>H 02</u>
SUBCLASE <u>R</u>	<u>G</u>

MODELO DE UTILIDAD
 POR VEINTE AÑOS
 EN ESPAÑA

Solicitado a favor de D. JOSE PINO FARINOS y D. PABLO -
 MARCOS MUÑOZ, ambos de nacionalidad española, con domici-
 lio en VALENCIA, Avda. Puerto, 56 y Avda. de la Plata,
 173, respectivamente

p o r

=/=/=/=/= " CARRETE PROLONGADOR PERFECCIONADO PARA -
 CABLES ELECTRICOS Y DE T.V. " =/=/=/=/=

MEMORIA DESCRIPTIVA

El objeto que vamos a describir en la presente memoria, con ayuda de la lámina de dibujos complementaria que se adjunta, consiste en un original y práctico -
 carrete prolongador para cables electricos o de televi-
 sión, cuyas características de sencillez funcional y eco-
 nomia de coste, hacen que sussolicitantes merezcan la ex-



clusiva de fabricación y venta del mismo, como consecuencia del actual registro de Modelo de Utilidad.

5 De todos es conocida la necesidad existente en los hogares de establecer puntos de conexión eléctrica esporádicos en lugares en los que no se puede alcanzar los enchufes de la instalación, para lo cual resulta de una gran utilidad este tipo de prolongadores, de aplicación -- así mismo a cables de antena de televisión, con lo que se permite situar esta en cualquiera de las habitaciones de la casa, sin necesidad de realizar instalaciones provisionales.

15 Este carrete prolongador a que nos venimos refiriendo, tiene como base su sencillez constructiva y su reducido coste, en comparación con los demás carretes de este tipo existentes en el mercado, estando constituido en esencia por una envolvente de estructura cilíndrica, en cuya parte superior y centralmente dispuesto, se ha practicado un orificio con rebaje sobre el que se acopla una placa dispoidal portadora de la correspondiente toma de corriente, en la que deberá enchufarse el aparato que deseemos -- prolongar, pudiendo dicha placa girar libremente a pesar de que permanezca estática la envolvente cilíndrica, la cual dispone lateralmente de una abertura o ventanal, por el que emerge el cable, en cuyo extremo dispone del enchufe que habrá de conectarse a la red.

25 La mencionada envolvente cilíndrica, presenta su base inferior abierta, para que en ella se acople e introduzca en un rebaje apropiado el carrete propiamente -- dicho que está constituido por un disco de diámetro ligeramente superior al de la envolvente, cuyo disco por su parte inferior presenta unas patas de apoyo, mientras -- que por la parte superior y centralmente dispuesto, presenta un resalte en forma cilíndrica hueca con dos aberturas la



5 terales longitudinales y un orificio en unas de sus pare--
des, por el que penetra el cable, quedando introducido en
el interior del citado resalte cilindrico, para estable--
cer su conexión con la placa discoidal superior, portadora
de los orificios de la base de enchufe, y cuya placa queda
unida por medio de elementos convencionales de tornilleria
al citado resalte cilindrico, alrededor del cual se enro--
lla el cable de longitud y estructura que se desee, cuyo -
otro extremo emerge a través del ventanal lateral de la en-
10 volvente cilindrica.

Con el fin de que comprendamos con mayor clari--
dad las características expuestas en los puntos anteriores
haremos referencia en lo sucesivo a una lámina de dibujos,
en la cual hemos representado un ejemplo practico de rea--
15 lización de uno de estos carretes prolongadores perfeccio--
nados para cables electricos y de T.V. debiendo hacer cons--
tar que dado el carácter de ejemplode esta lámina, su in--
terpretación habra de ser lo mas amplia posible y sin limi--
tacion de parte alguna.

20 Estos dibujos representan en sus figuras como a
continuación se relaciona:

Fig. 1.- Vista en perspectiva del carrete pro--
longador totalmente montado y listo para su empleo, pudien--
dose apreciar la envolvente cilindrica, portadora de la --
25 ventana lateral de salida del cable y de la abertura supe--
rior en la que se acopla la pieza discoidal, o base de en--
chufe, sujeta por tornillos y solidaria del cuerpo inte--
rior del carrete. Así mismo se observa en esta figura las
patas de sustentación del carrete, que a su vez sirven --
de elementos de agarre para facilitar la rotación del ca--
30 rrete interno y de este modo rebobinar el cable.

Fig. 2.- Detalle en perspectiva de la pieza dis--
coidal portadora de la base de enchufe, así como tambien
de los orificios de paso de los tornillos, que habrán de--



sujetarla al cuerpo interior giratorio del carrete.

5 Fig. 3.- Detalle en perspectiva de la parte interior giratoria del carrete prolongador, en cuya parte central se aprecia el cuerpo cilindrico, alrededor del cual se arrolla el cable y que presenta un orificio lateral para penetracion del extremo del mismo que habrá de conectarse a la base de enchufe o pieza discoidal de la fig, 2.

10 Fig. 4.- Detalle en sección transversal que permite observar el acoplamiento de ambos cuerpos del carrete prolongador, observándose el rebaje superior central de la pieza cilindrica envolvente, que permite el acoplamiento de la pieza discoidal de enchufe, así como tambien el ensanchamiento o escalón inferior de la citada envolvente en el que tropieza y queda alojada la base discoidal giratoria, portadora de las patas de sustentación del conjunto.

15 Con el fin de que comprendamos con mayor claridad todas y cada una de las partes integrantes de las figuras arriba referenciadas, las señalaremos con las siguientes acotaciones numericas, que facilitarán su localización en los dibujos.

20 Con -1- designamos la envolvente cilindrica del carrete prolongador, siendo -2- la ventana lateral de esta de la que emerge el cable -3- por su extremo destinado a conectarse a la red mientras que con -4- se delimita la pieza discoidal superior, portadora de la base de enchufe del elemento a prolongar y a la que se abrocha el otro extremo del cable.

25 La pieza giratoria o carrete propiamente dicho lo designaremos con -5- siendo -6- las patas de sustentación del conjunto y -7- el cuerpo central cilindrico hueco dotado de dos entalladuras o aberturas longitudinales -8- así como del orificio -9-, que permite la introducción del extremo del cable que ha de enbornarse en la base de

5

10

15

20

25

30



enchufe -4-.

5 El rebaje de la envolvente -1- en que se acopla la pieza discoidal -4-, lo designaremos con -10-, mientras que con -11- delimitamos el escalón inferior de dicha envolvente, en el que queda alojado el cuerpo discoidal del carrete -5-, con el fin de centrar su giro.

10 Una vez debidamente descritas todas y cada una de las características esenciales del carrete prolongador perfeccionado para cables electricos y de T.V. objeto de este Modelo de Utilidad, solo nos resta indicar la posibilidad de que se fabrique en variedad de materiales, tamaños y formas, siendo susceptible de acusar todas aquellas variaciones de detalle que la práctica aconseje, siempre y cuando con ello no se altere la esencialidad de su objeto puesta de relieve en la siguiente

15 **NOTA REIVINDICATORIA**

=====

Los puntos no conocidos ni practicados en España que se presentan para su exclusiva reivindicacion en este Modelo de Utilidad, son:

20 1.- Carrete prolongador para cables electricos y de T.V. esencialmente caracterizado por disponer de una envolvente cilindrica, en cuya parte superior se ha previsto un orificio con rebaje para el acoplamiento de una pieza discoidal, portadora de la base de enchufe, para el objeto a prolongar, cuya pieza queda sujeta por elementos convencionales a la parte interior giratoria del carrete, de forma que su giro es independiente del de la referida envolvente, la cual a su vez dispone lateralmente de una ventana de salida del cable, e inferiormente de un resalte o escalón periferico que bordea su base abierta, en la que queda acoplado el elemento giratorio o carrete propiamente dicho, integrado por una pieza circular que acopla

5

10

15

20

25

30



5 en el referido escalón y que posee inferiormente unas patas de apoyo del conjunto, y en su zona central superior un resalte cilindrico hueco, alrededor del cual se arrolla el cable, cuyo resalte presenta unas entalladuras longitudinales practicadas en puntos opuestos y un orificio en una de sus paredes para la penetración del extremo del cordón que ha de conectarse a la pieza discoidal o base de enchufe, citada anteriormente, y que a su vez se solidariza en la parte superior de este resalte cilindrico por los medios antes indicados, de forma que la envolvente queda sujeta entre dicha pieza y el resalte inferior en el que --
10 apoya la base circular del carrete.

15 2.- " CARRETE PROLONGADOR PERFECCIONADO PARA CABLES ELECTRICOS Y DE T.V. " de conformidad en un todo en lo esencial y fines industriales a lo descrito en la precedente memoria descriptiva y graficamente representada en los adjuntos planos para su mejor comprensión.

Esta memoria consta de SEIS hojas escritas o mecanografiadas por una sola cara a doble espacio.

Madrid,

19 ENE 1971

Por autorización de los interesados

JOSE LOPEZ CORTES
P. P.



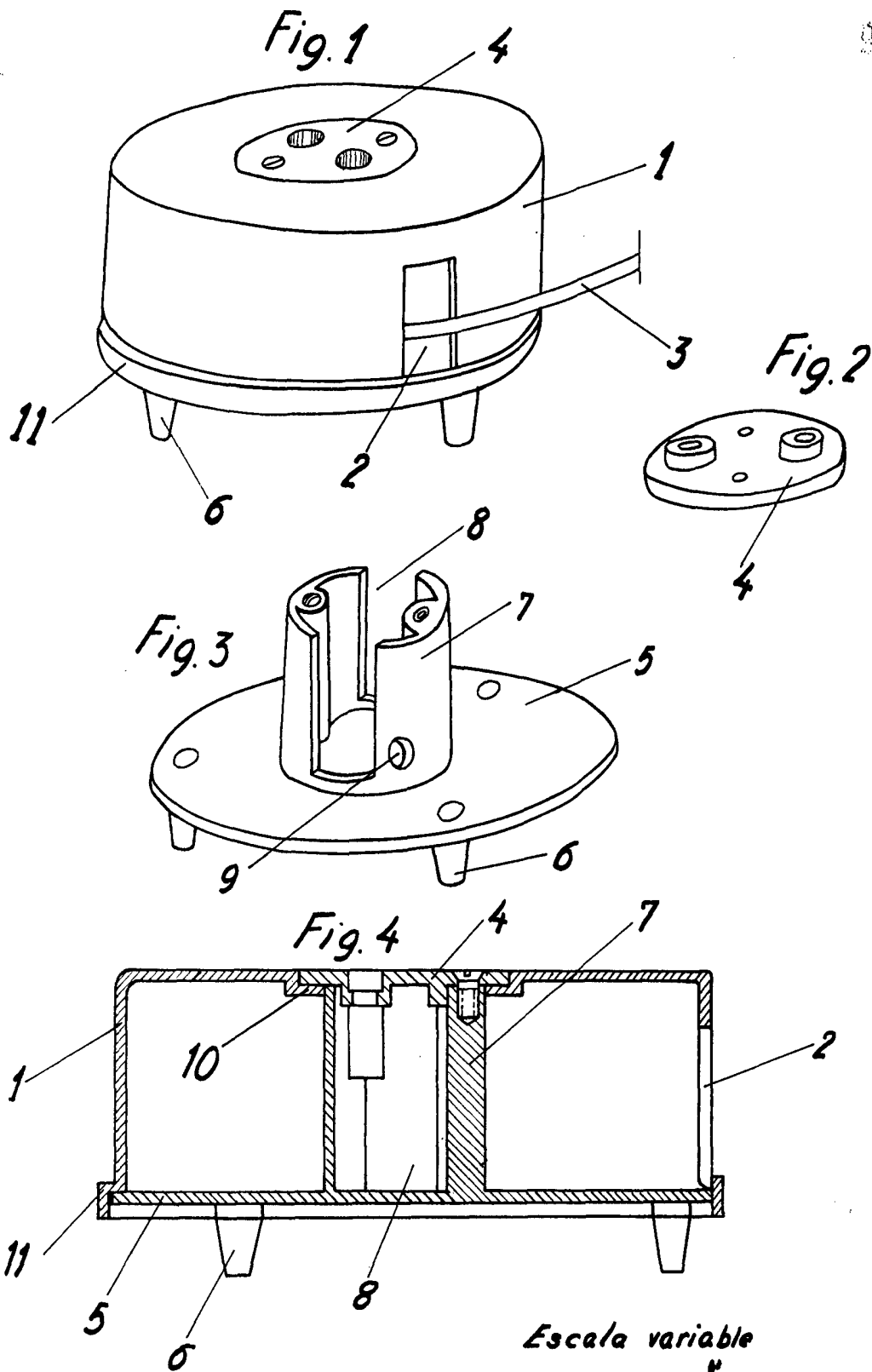
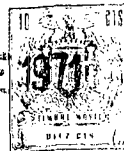

Escala variable

MADRID

1970