

31 DIC



165239

Bassat, S.A., de nacionalidad española, establecida en Barcelona, calle Avila n^{os}. 48-50, solicita registrar un Modelo de Utilidad por 20 años, para España y sus Provincias de Ultramar, que se refiere a: "ESTUCHE SUMINISTRADOR DE HOJAS DE AFEITAR".

La presente solicitud de Modelo de Utilidad se refiere a un nuevo estuche suministrador de hojas de afeitar, que se distingue de lo hasta ahora conocidos por su constitución alargada, puesto que en vez de estar integrado por dos compartimientos superpuestos, como son la mayoría de los estuches suministradores de hojas de afeitar, ocupando el compartimiento superior las hojas nuevas a suministrar y el inferior las hojas usadas, en éste caso el estuche está subdividido, virtualmente, en dos mitades sucesivas, puestas en línea, una de las cuales está destinada a contener las hojas nuevas a suministrar y la otra las ya usadas, que se introducen en esta parte del estuche a través de una abertura prevista en la parte inferior del mismo.

Otra característica de éste estuche suministrador de hojas de afeitar radica en el hecho de que el estuche está integrado de dos partes, una que constituye la caja del mismo y la otra la tapa, que es metálica, y se ajusta en el interior del estuche por introducción de sus pestañas laterales, que van provistas de unas aberturas que coinciden en unos salientes previstos en los lugares correspondiente de la caja del estuche, estableciéndose entre ambas un enganche que deja unidas las dos partes.

También constituye una novedad el hecho de haber previsto, en la parte de la tapa correspondiente a la mitad del estuche en la que se almacena el paquete de hojas de afeitar nuevas, una ventana que permite empujar, con un dedo, la primera de las hojas que forman el paquete, al propio tiempo que dicha presión hace descender un nervio



25 longitudinal de centraje de las hojas, que deja libre la primera pa-
ra que pueda deslizarse por unos pequeños planos inclinados dispues-
tos al efecto en el fondo de la caja del estuche, a fin de guiarla
hacia una rendija de salida practicada en la arista que determina la
pestaña frontal de la caja que cierra el estuche.

30 También se ha previsto, en la propia tapa del estuche y en su
dorso, un saliente bifurcado que actúa de tope para limitar la in-
troducción de las hojas de afeitar usadas, que penetran en el estu-
che a través de la abertura existente en la base de la caja del es-
tuche.

35 En los dibujos adjuntos, que constituyen parte integrante de la
presente memoria descriptiva, se ha representado, a título de ejem-
plo ilustrativo, pero sin que tengan valor limitativo, una realiza-
ción práctica del estuche suministrador de hojas de afeitar, que ah-
ra se patenta.

40 Dichos dibujos muestran:

Fig. 1.- Vista en perspectiva de la caja del estuche y de su
tapa, por separado, mostrando los elementos que integran ambas par-
tes.

Fig. 2.- Sección longitudinal del estuche, con la tapa colocada

45 Haciendo referencia a dichos dibujos, pasamos seguidamente a
describir, con mayor detalle, las particularidades de éste nuevo es-
tuche distribuidor de hojas de afeitar, que tiene forma rectangular
alargada para poder alojar, en un mismo plano, las hojas de afeitar
nuevas a suministrar y las usadas.

50 El estuche, según se demuestra por las perspectivas de Fig. 1,
está constituido por una caja -1- de forma rectangular alargada y
una tapa de iguales dimensiones y configuración -2-, de plancha me-
tálica estampada.

55 La caja -1- está virtualmente dividida en dos partes, una -3-
para contener las hojas de afeitar nuevas y otra -4-, que llamaremos
posterior, destinada a las hojas de afeitar usadas, las cuales se
introducen a través de una abertura -4'- de canto biselado, previs-
ta en la parte posterior del fondo de la caja del estuche -1-.

60 En sentido longitudinal del fondo del estuche y en la zona co-
rrespondiente al espacio -3- destinado a las hojas de afeitar nue-
vas, se ha dispuesto un nervio o saliente -5- de centraje de las ho-



65 jas, que forma parte de una lengüeta triangular -6- separada del fondo de la caja por una abertura -7- que sigue el contorno de dicha lengüeta, quedando el nervio de centraje -5- suspendido en el centro de dicha abertura y con posibilidad de flectar hacia abajo, cuando se ejerce presión con el dedo para proceder a la extracción de la primera hoja del paquete contenido en la parte -3- del estuche -1-.

70 Para facilitar el deslizamiento de la hoja de afeitar en sentido de su extracción, se han previsto, a ambos lados del fondo de la caja del estuche y en la zona correspondiente al alojamiento del paquete de hojas nuevas, unos salientes inclinados -8-, que emergen del plano horizontal del fondo de la caja -1- para facilitar el deslizamiento de la hoja. Con objeto de lograr que la hoja se levante ligeramente, a fin de guiarla hacia la rendija de salida -13- prevista en la tapa -1-, se han dispuesto, sobresaliendo del fondo de la caja, unos salientes triangulares -9-, que establecen otros tres planos inclinados más pronunciados que los anteriores, para conseguir que la hoja de afeitar salga rozando la arista -10- de la boca frontal de la caja -1- del estuche.

80 Tal como se demuestra gráficamente por la perspectiva de Fig. 1 la tapa -2- presenta, en la zona -3- correspondiente al almacenaje de las hojas de afeitar nuevas, una ventana rectangular -11-, a través de la cual se introduce el dedo que ha de impulsar las hojas hacia la rendija de salida -13- practicada en la arista de doblado de la pestaña -12- de la tapa, que cierra la boca frontal de la caja del estuche.

85 Para evitar la deformación de la tapa -2- en la zona correspondiente a la rendija -13- de salida de las hojas y mantener el paralelismo de las dos aristas que determinan dicho paso, se ha practicado en la tapa y transversalmente a la misma, una embutición -14- de refuerzo mecánico. En el dorso de la tapa y sobresaliendo del lado posterior menor de la abertura -11-, se ha previsto, formado por la propia plancha, un tope bifurcado -15- que sirve para limitar la introducción de las hojas de afeitar usadas en la mitad posterior -4- del estuche -1-, siendo obligadas las hojas usadas al entrar en su almacén y antes de llegar al tope bifurcado, a subir ligeramente, en virtud de unos salientes en plano inclinado -16- emergentes del fondo de la caja -1-, que al propio tiempo constituyen los topes para rete

90

95



100 ner el paquete de hojas de afeitar nuevas en su correcta posición y centradas con respecto al nervio longitudinal -5-.

105 Para sujetar la tapa -2- debidamente dentro del estuche -1- se han previsto, en sus pestañas laterales, unas pequeñas aberturas alargadas -17-, que coinciden con la posición de unos resaltes -18- que sobresalen de los lados longitudinales de la caja del estuche, y que establecen, al quedar introducidos en las aberturas -17-, un cierre efectivo de la tapa del estuche, para que no pueda desprenderse.

110 Cuando se desee extraer una hoja de afeitar nueva de las contenidas en el estuche que dejamos descrito, se ejerce presión, con el dedo, sobre la primera de las hojas del paquete, de forma que dicha presión haga bajar ligeramente el nervio longitudinal de centraje que encaja con la acanaladura longitudinal de las hojas, siendo entonces ligeramente elevada la primera, por los salientes en plano inclinado -9-, a fin de que penetre en la rendija -13- y salga libremente hacia el exterior del estuche.

120 Se sobreentiende que la forma, dimensiones, clases de material, disposición y arreglo del conjunto del estuche a que nos hemos referido en el transcurso de la presente memoria, podrán variar y sufrir todas las modificaciones y sustituciones que se estimen pertinentes, siempre que no se desvirtue la acción funcional del conjunto y se cumplan las condiciones que dejamos especificadas.

125 El Modelo de Utilidad, por: "ESTUCHE SUMINISTRADOR DE HOJAS DE AFEITAR", cuyo privilegio de explotación en España y sus Provincias de Ultramar se solicita por un periodo de 20 años, deberá recaer sobre las particularidades que se concretan en las siguientes,

R E I V I N D I C A C I O N E S

130 1ª.- "ESTUCHE SUMINISTRADOR DE HOJAS DE AFEITAR", caracterizado por el hecho de que está constituido por una caja de forma rectangular alargada y una tapa de plancha metálica, de iguales dimensiones y configuración, estando virtualmente dividida la caja en dos zonas, situadas sobre un mismo plano y dispuestas en línea, una para contener las hojas de afeitar nuevas y la otra destinada a las hojas usadas, que se introducen a través de una abertura de canto biselado, prevista en la parte posterior del fondo de la caja del estuche quedando unidas la tapa y la caja por el cierre establecido entre

135

31 DIC.



unas pequeñas aberturas alargadas previstas en los laterales de la tapa, que encajan con sendos salientes que emergen de los lados longitudinales de la caja.

140 2ª.- "ESTUCHE SUMINISTRADOR DE HOJAS DE AFEITAR", según la 1ª reivindicación, caracterizado por el hecho de que en la zona de la caja destinada a las hojas de afeitar nuevas, se ha dispuesto un saliente de centraje de las hojas, que forma parte de una lengüeta triangular separada del fondo de la caja por una abertura que sigue su contorno, quedando el citado saliente de centraje suspendido y con posibilidad de 145 flectar hacia abajo, cuando se ejerce presión con un dedo para proceder a la extracción de la primera hoja del paquete contenido en el estuche, siendo facilitado el deslizamiento de dicha hoja de afeitar en sentido de avance hacia la salida del estuche, por unos salientes inclinados, que emergen del plano del fondo de la 150 caja y que guían la hoja hasta otros salientes triangulares, sobresalientes del propio fondo, que la levantan ligeramente para que salga rozando la arista de la boca frontal de la caja y se introduzca en la rendija de salida prevista en la tapa.

155 3ª.- "ESTUCHE SUMINISTRADOR DE HOJAS DE AFEITAR", según las reivindicaciones 1ª y 2ª, caracterizado por el hecho de que la tapa presenta en la zona correspondiente al almacenaje de las hojas de afeitar nuevas, una ventana rectangular, a través de la cual se introduce el dedo que impulsa las hojas hacia la rendija de salida, practicada en la arista de doblado de la pestaña de la tapa que cierra la 160 boca frontal de la caja del estuche, habiéndose practicado en la tapa y paralelamente a dicha rendija, una embutición de refuerzo, que asegura el paralelismo entre las dos aristas que determinan el paso de salida para las hojas.

165 4ª.- "ESTUCHE SUMINISTRADOR DE HOJAS DE AFEITAR", según las precedentes reivindicaciones, caracterizado por el hecho de que en el dorso de la tapa y sobresaliendo del lado posterior menor de la abertura rectangular, se ha previsto un tope bifurcado que limita la introducción de las hojas de afeitar usadas en la parte posterior del estuche, siendo dichas hojas obligadas, al llegar cerca del tope 170 antes citado, a subir ligeramente, en virtud de unos salientes en plano inclinado emergentes del fondo de la caja, que al propio tiempo constituyen los topes para retener el paquete de hojas de afeitar



31 D

nuevas en su correcta posición de centrado.

5ª.- "ESTUCHE SUMINISTRADOR DE HOJAS DE AFEITAR".- Tal como se ha descrito y demostrado en los dibujos adjuntos.

Consta de seis hojas foliadas y mecanografiadas por una sola cara.

Barcelona a 31 DIC. 1970

P.A. de Bassat, S.A.

JUAN B. RENTER RIDAURA

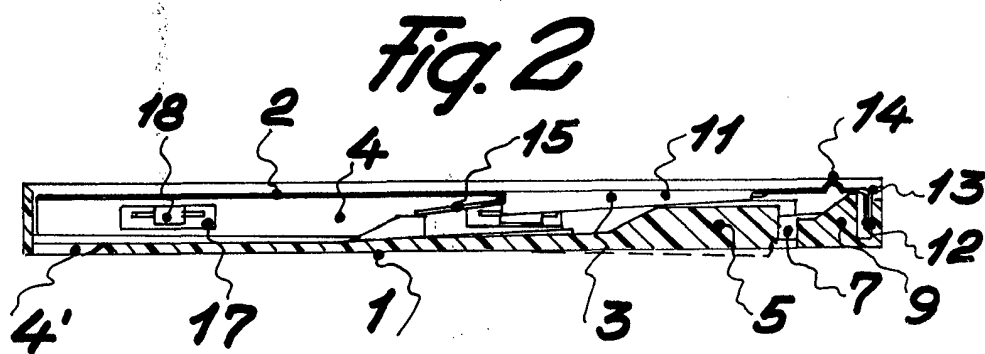
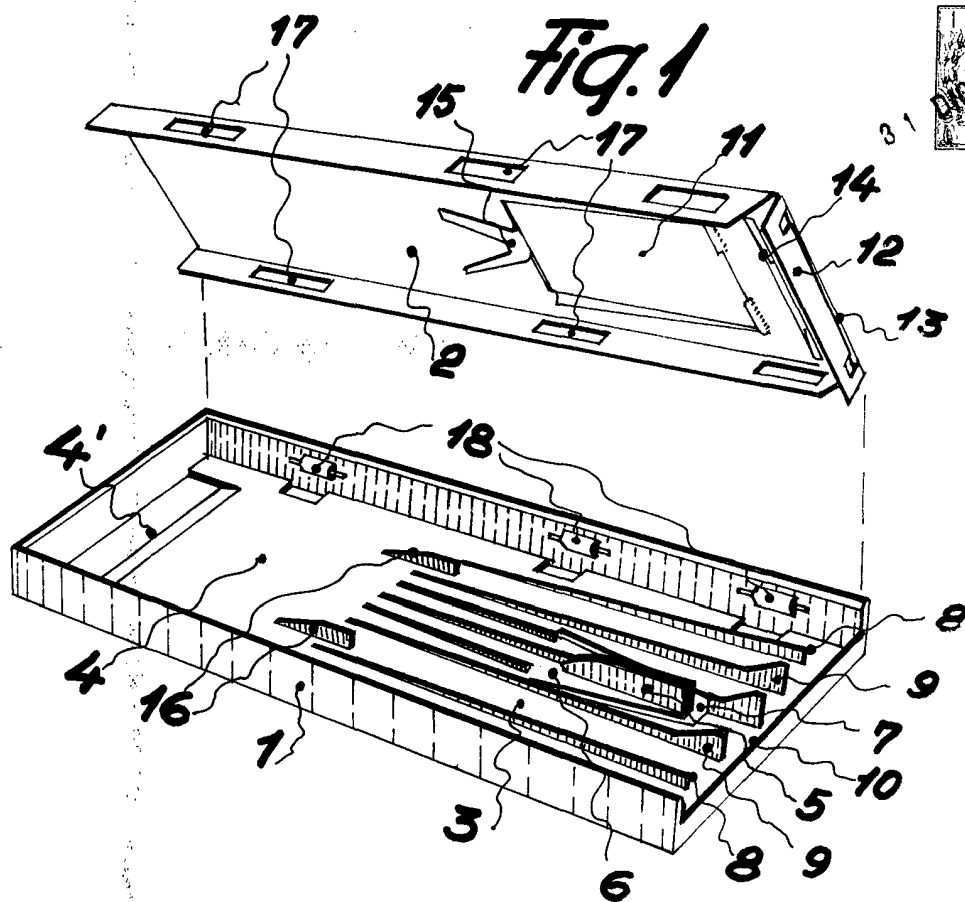

Escala variable

Barcelona 31 Diciembre 1970

R.A. *[Signature]*
Juan B. Renter Ridaura