



29

165192

~~ANULADO~~

SECCION TECNICA	
CLASIFICACION I.P.C.	
CLASE A 47	B 65
SUBCLASE J	g

F17
c

M O D E L O
D E
U T I L I D A D

a favor de Don Pedro DEVESA MONFORT, de nacionalidad española, residente en Sabadell (Barcelona), calle Brutau, 154, por "CARRITO PARA EL TRANSPORTE DE RECIPIENTES".

MEMORIA DESCRIPTIVA

La presente invención se refiere a un carrito para el transporte de recipientes, especialmente los que contienen gas licuado como combustible para usos domésticos, mediante el cual se facilitan las operaciones de transporte y recambio de los mismos, siendo muy notables las ventajas que aporta para tal fin, especialmente por requerir muy poco esfuerzo manual.

5. En efecto, es usual que dichos recipientes por razones de seguridad y también para que no ocupen un espacio en el interior de las viviendas, quedan dis-

10.



165192

puestos en lugares apartados del aparato al que deben ser conectados. En estas circunstancias, debido al peso de tales recipientes, la operación de recambio se hace dificultosa, especialmente para personas de men-
5. guadas fuerzas física, y asimismo resulta dificultoso el transporte y carga en el suministro.

Con el empleo del carrito objeto de la invención, la operación de transporte y recambio de dichos recipientes puede efectuarse muy comodamente y práctica-
10. mente sin el menor esfuerzo.

El aludido carrito se caracteriza, en líneas generales, por el hecho de estar constituido por un bastidor que consta de un manillar de arrastre que se pro-
15. longa en dos ramas paralelas, cuyos extremos inferiores se encuentran arriestrados por un travesaño, cuyos extre- mos salientes son los ejes de unas ruedas.

Por uno de los lados del indicado bastidor se derivan unos brazos intermedios y otros inferiores, cuyos extremos libres se unen a unos soportes, cuyo con-
20. torno se corresponde a una envolvente parcial del recipiente a transportar.

El soporte superior está dotado de un elemen- to flexible con medios de fijación amovible a los extre-
25. mos del mismo, el cual complementa el cerco del recipiente, manteniéndolo circunstancialmente fijado en posición cuando es transportado, mientras que el soporte inferior está dotado por su punto central de una pletina a modo de gancho operativamente dispuesto para acoplarse al borde



165192

inferior del mismo.

Los dibujos adjuntos muestran tan sólo a título de ejemplo, no limitativo del alcance de la presente invención, un caso práctico de realización de un

5. carrito para el transporte de recipientes según las características descritas.

En dichos dibujos, la figura 1 muestra una vista en perspectiva del carrito; la figura 2 es una vista en alzado lateral; y la figura 3 es, asimismo,

10. una vista lateral pero mostrando al carrito en uso.

Así, pues, según la representación de los dibujos y de acuerdo con una realización preferida, el carrito para el transporte de recipientes objeto de la invención, está constituido por un bastidor -1- en "U"

15. invertida, cuya parte superior -2- cerrada, ligeramente inclinada hacia delante, forma el manillar para facilitar el arrastre del dispositivo transportador.

Las ramas -3- quedan arriostradas por sus extremos mediante el travesaño -4-, los extremos del cual pueden constituir los ejes de giro de las ruedas -5-.

20.

En el punto de arranque de las ramas -3-, así como por los extremos inferiores de las mismas, el bastidor descrito está dotado de los brazos -6-, inclinados hacia dentro y paralelos dos a dos, los cuales quedan

25. unidos por sus extremos a los soportes -7- y -8- superior e inferior respectivamente, los cuales corresponden al contorno de envolvente parcial del recipiente -9-.

El soporte superior -7- tiene prendidos a sus



5. extremos los de una cadenilla -10-, la cual, cuando el recipiente -9- está colocado en el carrito para su transporte, totaliza el contorno del mismo manteniéndolo fijado en posición mientras dura esta operación. Por ello, los extremos de dicha cadenilla -10- puede estar dotados de medios de fijación al soporte -7- fácilmente desprendibles cuando no sea precisa su colaboración.

10. El soporte inferior -8- está dotado centralmente de la pletina -11- doblada a modo de gancho, la cual queda operativamente dispuesta para acoplarse al borde inferior -12- del recipiente -9-. La utilidad de este gancho es muy importante, ya que basta levantar ligeramente el recipiente -9- para acoplarlo debajo del mismo, facilitando de este modo la colocación del mismo sobre los soportes -7- y -8-.

15. Como puede deducirse de todo cuanto se ha descrito el carrito objeto de la invención, no obstante su gran utilidad, resulta de fabricación sencilla y económica, ya que su estructura queda prácticamente constituida por un simple elemento de varillaje doblado. Su manipulación es asimismo muy sencilla y queda al alcance de cualquier persona, todo lo cual viene a solventar definitivamente los problemas que hasta el momento presenta la operación de recambio de los recipientes aludidos.

25. Serán independientes del objeto de la presente invención los materiales empleados en los distintos

165192



elementos constitutivos del carrito para el transporte de recipientes, así como las formas y dimensiones, tanto absolutas como relativas, de los mismos, y, en consecuencia, todo cuanto no afecte a su esencialidad.

- . -

N O T A

5. Se reivindica como objeto del presente modelo de utilidad:
1. Carrito para el transporte de recipientes, caracterizado por el hecho de estar constituido por un bastidor que consta de un manillar de arrastre que se prolonga en dos ramas paralelas, arriestradas inferiormente por un travesaño, y cuyos extremos están dotados de las oportunas ruedas, sobresaliendo por un lado del indicado bastidor unos brazos cuyos extremos quedan unidos a unos soportes, superior e inferior, cuyo contorno se corresponde a una envolvente parcial del recipiente, estando dotado el primero de medios amovibles de fijación del mismo y el inferior de un gancho operativamente dispuesto para acoplarse al borde inferior del recipiente para su levantamiento.
 2. Carrito para el transporte de recipientes.

Todo ello según queda descrito y reivindicado

165192

- 6 -

165192 49



en la presente memoria que consta de seis hojas foliadas escritas por una sola cara.

Barcelona, 29 diciembre 1970

Pedro DEVESA-MONFORT

p.a. t. PONTI



Fig. 1

FIG. 1

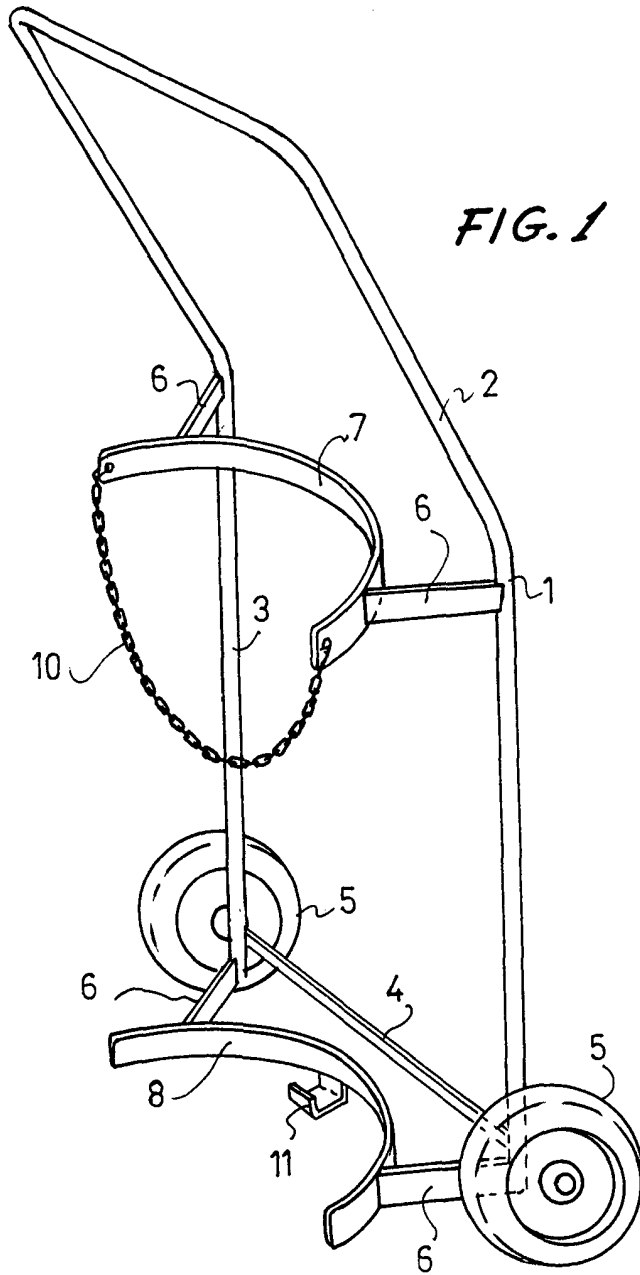

19878 /2

BARCELONA, 14 DIC. 1970
PEDRO DEvesa, MONFORT
P.A.



19878 / 2

