

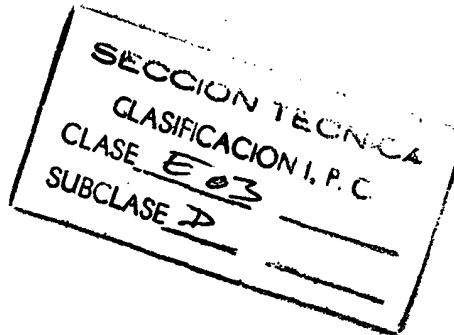

165188

165188



PATENTE
DE
MODELO DE UTILIDAD
por 20 años

a favor de Don Carlos MORALES CERQUEDA
de nacionalidad española
residente en SAN FELIU DE GUILXOLS (Gerona), Gerona, 80
por:

"EQUIPO DE DESCARGA PARA INODOROS".

MEMORIA DESCRIPTIVA

La presente Patente de Modelo de Utilidad tiene por objeto garantizar a su concesionario la propiedad y el derecho a la explotación exclusiva de un equipo de descarga para inodoros, que ofrece la novedad de estar formado por un conjunto de tubos, empalmes y embellecedores, los cuales componen un grupo de elementos acoplables que determinan una unidad de montaje caracterizada por su fácil instalación, multiplicidad de adaptación y ausencia de tuberías vistas adosadas en suelos y paredes.

5.

10.

El equipo de descarga para inodoros que se describe consta de dos elementos tubulares, uno de los cuales, el superior



- se halla doblado en forma de codo, acoplándose uno de sus ramales al orificio de salida del fondo del depósito de agua, en tanto que el otro penetra en la pared hasta empalmar con el tubo de descarga, mientras que el elemento tubular inferior es recto y se
5. ajusta por un extremo en el orificio posterior de entrada de la taza del inodoro, penetrando por el extremo opuesto a la pared para ser empalmado con la parte baja del tubo de descarga, cerrándose así el circuito entre el depósito de agua e inodoro, La unión de los elementos tubulares superior e inferior con el tubo de
10. descarga empotrado en la pared se realiza mediante dos racors acodados dotados con sendas juntas elásticas, por lo general tóricas, que aseguran un cierre estanco, disponiéndose por la misma razón en el extremo del elemento tubular que comunica con el inodoro una junta elástica tubular que permanece ajustada al orificio de en-
15. trada a la taza del mismo.

- En los puntos donde los elementos tubulares penetran en la pared se montan sendos apliques circulares en forma de cazole-
- tas, que cierran la entrada del tubo y embellecen la instalación, montándose asimismo idéntico aplique en la entrada del elemento
20. tubular superior al depósito de agua, distinguiéndose éste por ir provisto de una junta elástica que se sitúa en su interior y se ajusta alrededor de la boca de entrada, adosándose, por último, un aplique similar, aunque ligeramente más pequeño, sobre la junta elástica tubular ajustada al elemento tubular inferior en
25. su punto de penetración en la taza del inodoro.

Para la mejor comprensión de la presente memoria descriptiva, se acompaña una hoja de dibujos en los que, tan sólo a título de ejemplo y no limitativo, se representa un caso práctico de realización del Modelo de Utilidad. En dichos dibujos,

30. La Fig. 1 es una vista en alzado de un equipo de descar-



ga para inodoros debidamente instalado;

La Fig. 2 muestra un detalle, parcialmente seccionado, del elemento tubular superior montado;

5. La Fig. 3 representa igualmente un detalle, parcialmente seccionado, del elemento tubular inferior;

La Fig. 4 muestra uno de los racors acodados de unión, visto lateralmente y en parte seccionado;

10. La Fig. 5 corresponde a una vista lateral, mitad seccionada, de uno de los apliques o cazoletas de cierre para pared y depósito;

La Fig. 6 es una vista lateral, mitad seccionada, del aplique o cazoleta de cierre para la taza del inodoro; y

La Fig. 7 muestra una vista lateral, mitad seccionada, de la junta elástica tubular para la propia taza.

15. En dichas figuras se representa por (1) al elemento tubular superior, el cual, al formar codo de 90 grados, se halla en comunicación, por uno de sus ramales, con el depósito de agua (2) y, por el otro, con el tubo de descarga (3), a través del empalme apodado (4), provisto del correspondiente racor (5), en cuyo interior se situa la junta elástica tórica (6), que, al ser comprimida, fija ambas piezas, impidiendo la menor pérdida de líquido. Por el extremo inferior del tubo de descarga (3), y mediante otro empalme acodado (4) como el descrito anteriormente, se ajusta el elemento tubular inferior (7), que desemboca en la taza (8) del inodoro, 20. intercalándose entre ambos una junta elástica tubular (9) entrada a presión, en cuya aleta exterior (10) se adapta la cazoleta (11), de cierre y embellecimiento, por medio de su alojamiento (12), adaptándose igualmente en las zonas donde los elementos tubulares (1) y (7) penetran en la pared la cazoleta (13), parecida a la anterior pero de mayor tamaño, además de aplicarse esta última alre-

30.



5. dedor del punto de introducción del elemento tubular superior (1) en el depósito de agua (2), dotándola, en este caso, de una junta elástica tórica (14) que se acopla en el alojamiento (15). Las cazoletas (11) y (13) de cierre y embellecimiento se montan sobre los elementos tubulares (1) y (7) a través de su boca (16), manteniéndose fijas merced al roce que ofrece la superficie cilíndrica interior del dobléz (17) sobre la superficie cilíndrica exterior de aquellos elementos.

10. Cuando se realiza la instalación, los racors (5) de los empalmes acodados (4) han de estar aflojados y no se apretarán hasta que no se ajusten los extremos de los elementos tubulares (1) y (7), produciéndose entonces la expansión radial de la junta elástica tórica (6), con la consiguiente compresión de la misma sobre las superficies tubulares y la cabeza de los empalmes acodados (4), compresión que da lugar a la unión estanca del conjunto.

20. Observando la Fig. 1 se aprecia al instante que el montaje del conjunto "depósito (2) inodoro (8)" se realiza de modo simple y rápido, ya que para ello se suministran unitariamente los componentes indispensables, que son de fácil acoplamiento y que están dotados de los medios de hermeticidad precisos.

25. Serán independientes del objeto que motiva este Modelo de Utilidad los materiales, formas y dimensiones de los elementos utilizados en el equipo de descarga para inodoros descrito, siempre que las variaciones que se introduzcan no afecten a su esencialidad.

N O T A

R E I V I N D I C A C I O N E S

Se reivindica como objeto de la presente Patente de Modelo de Utilidad:

30. 1ª.-Equipo de descarga para inodoros, que se caracteriza



esencialmente por estar constituido por un grupo adaptable al tubo normal de descenso y compuesto por dos elementos tubulares principales, de los cuales uno presenta forma de codo sensiblemente en ángulo recto y se destina al acoplamiento con el depósito o cubeta que contiene el agua, mientras que el otro es recto y es el destinado a penetrar en el interior de la taza del inodoro, quedando completados estos dos tubos con dos empalmes acodados, provistos cada uno de los oportunos racores que permiten fijar las dos secciones, la superior y la inferior del conjunto, con aquel tubo normal de descarga, que acostumbra a estar empotrado en la pared de la obra.

5.
10.
15.
20.
25.
30.

2ª.-Equipo de descarga para inodoros, según la reivindicación anterior, que se caracteriza por el hecho de que el tubo acodado correspondiente a la cubeta superior dispone de dos cazoletas de cierre y embellecimiento, de las cuales una va dotada de una junta interna y se destina a ajustarse alrededor del punto de introducción de aquel tubo en el fondo de la referida cubeta, mientras que la otra se aplica a la zona donde el mismo tubo acodado penetra en la pared para dirigirse hacia el racor acodado de unión con el tubo de descarga.

3ª.-Equipo de descarga para inodoros, según la reivindicación 1, que se caracteriza por el hecho de que el tubo recto inferior, que está acoplado, a través del correspondiente racor acodado, con el tubo de descarga, dispone, por una parte, de una junta elástica tubular que asegura la hermeticidad entre la extremidad de dicho tubo que penetra en la taza del inodoro y la pared de la misma, mientras que, por otra, se halla provisto asimismo de dos cazoletas de cierre y embellecimiento, de las cuales una queda aplicada en el punto donde el tubo del equipo atraviesa la pared de la obra y la otra, adosada cubriendo la junta tubular

D. CARLOS MORALES CERQUEDA

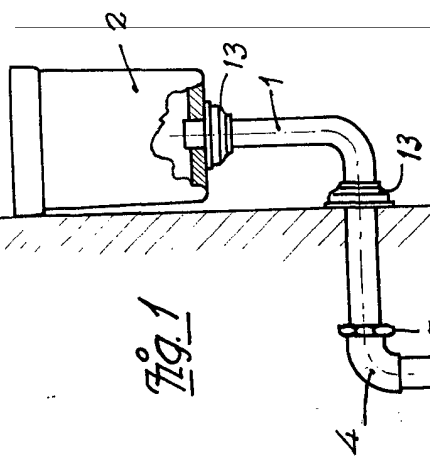

Fig. 1

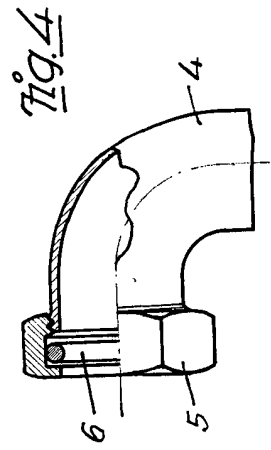

Fig. 4

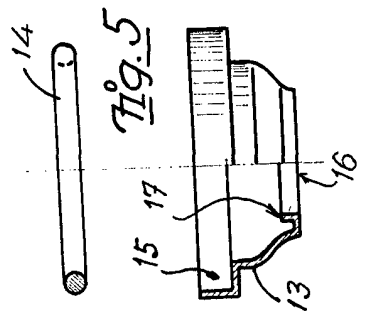

Fig. 5

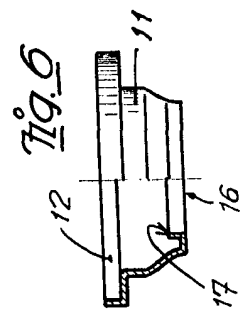

Fig. 6

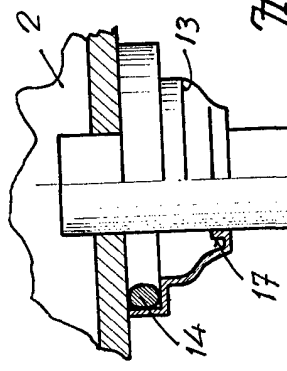

Fig. 2

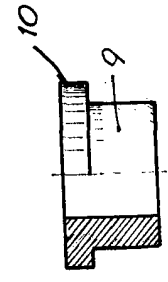

Fig. 7

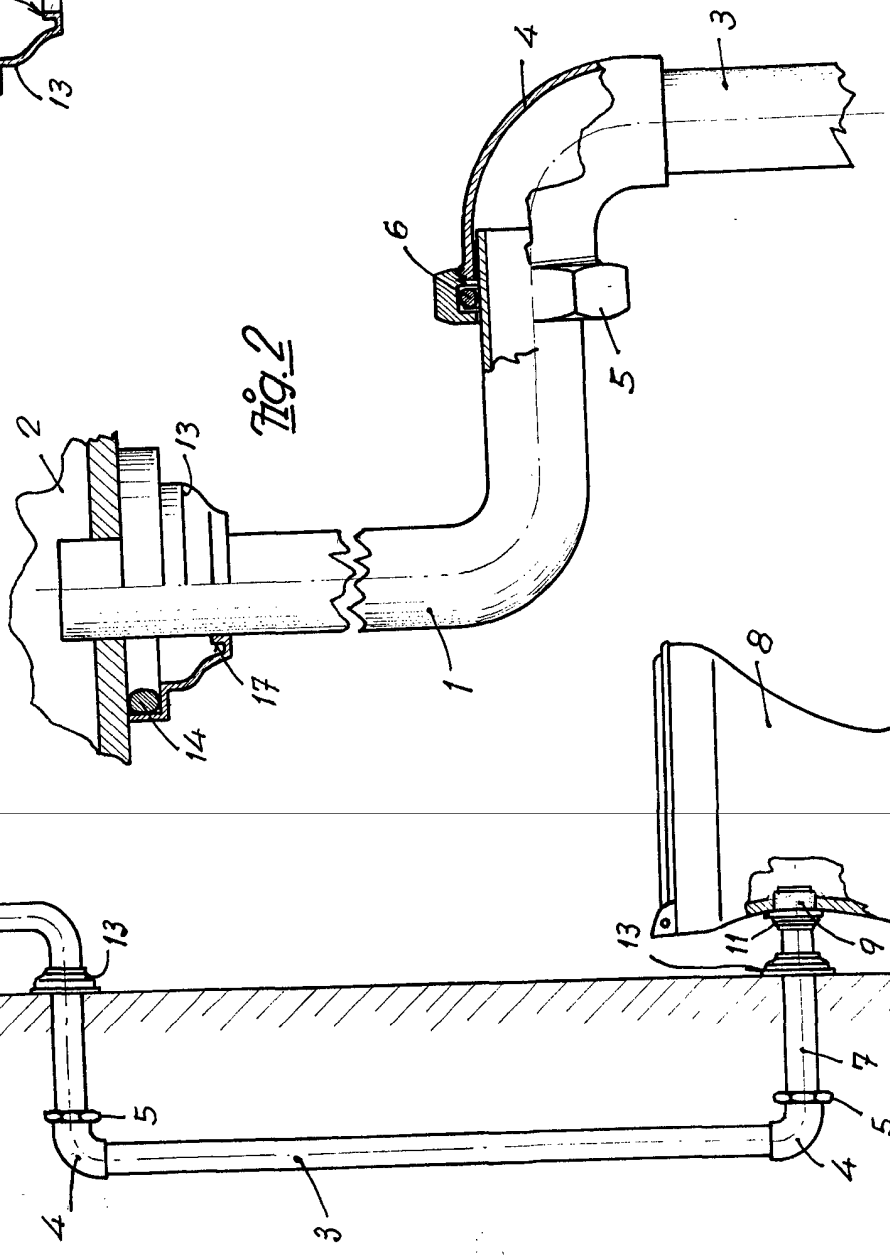
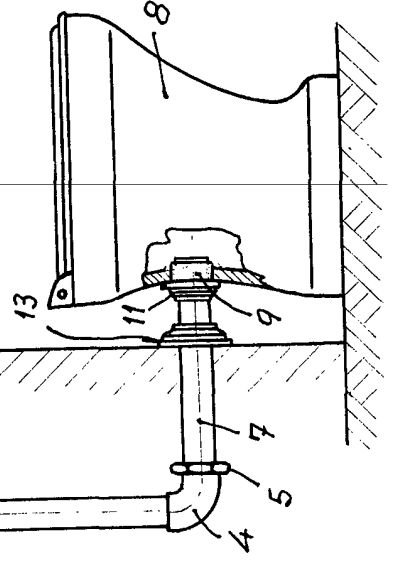

Fig. 3



Borcalora, 28 Diciembre 1970
P.A.

Escala variable