



165164

SECCION TECNICA
CLASIFICACION I. P. C.
CLASE B60
SUBCLAS K

M O D E L O  
D E  
U T I L I D A D

a favor de Don José MORELL PUIG, de nacionalidad española, residente en San Adrián de Besós (Barcelona) Calle Ramón Viñas, 30, por "CUBIERTA PARA MOTORES".

- . -

MEMORIA DESCRIPTIVA

La presente invención se refiere a una cubierta para motores, cuya característica esencial la constituye el hecho de poder graduar, a voluntad, las aberturas de entrada de aire.

5. Los diferentes tipos de cubiertas para motores empleados en la actualidad, como por ejemplo cortinas enrollables, tiras elásticas, etc., adolecen de no poder conseguir posiciones intermedias estables para regular la entrada de aire; es decir, únicamente pueden ser
10. utilizados para cerrar o abrir totalmente la correspon-



diente abertura prevista en el vehículo. Ello implica la necesidad por parte del usuario, de tener que efectuar, en distintas ocasiones y según la época del año, la manipulación de la cubierta al objeto de abrir o cerrar la antedicha abertura, de acuerdo con las variaciones de temperaturas alcanzadas por el motor.

Este inconveniente queda solventado con la cubierta motivo de la invención, ya que la misma está prevista de medios adecuados que permiten graduar la abertura de entrada de aire, evitando con ello el tenerla que abrir o cerrar en distintas ocasiones.

Esencialmente, la referida cubierta está constituida por una lámina dotada por lo menos de un grupo de aberturas radiales sobre cada uno de cuyos grupos se desplaza, en giro, un disco con aberturas análogas. Dicho disco, está provisto de aletas de accionamiento así como de escotaduras arqueadas, en las que juegan otros tantos tetones para guía de desplazamiento angular del mismo. Las mencionadas escotaduras, están dotadas de una serie de salientes internos que determinan la fijación del disco en una serie de posiciones estables, correspondientes a la apertura, semiapertura o cierre.

Los dibujos adjuntos muestran, esquemáticamente y tan solo a título de ejemplo no limitativo del alcance de la presente invención, una forma de llevarla a la práctica.

En dichos dibujos, la figura 1 muestra una vista en perspectiva de un fragmento de la lámina y disco



que forman la cubierta; la figura 2 es una vista en alzado de la misma, en la posición de máxima apertura; la figura 3 muestra una vista igual a la anterior, en la posición de cierre; la figura 4 es una vista parcial igual a la anterior, donde se aprecia a la cubierta en la posición de apertura intermedia.

Tal como en los referidos dibujos se aprecia, la cubierta para motores, objeto de la presente invención, está constituida por una lámina flexible -1-, de forma y dimensiones adecuadas, por lo menos está dotada de un grupo de aberturas radiales -2- así como de igual número de tetones -3- dispuestos también radialmente, entre cada dos de las citadas aberturas -2- y de un orificio -4- situado en el punto de intersección de los extremos convergentes de aquellas aberturas -2-. Dicha lámina -1- se complementa sobre cada uno de los grupos de aberturas radiales -2- con un disco -5- provisto con aberturas -6-, análogas a las descritas y de otras tantas escotaduras arqueadas -7- provistas de salientes internos -8- en sus puntos medios y extremos, así como de aletas -9-, de accionamiento, dispuestas radialmente sobre una pieza saliente -10-, de forma troncocónica, dispuesta céntricamente al disco -5-.

Ambos elementos, lámina -1- y disco -5-, respectivamente, quedan unidos entre sí, mediante la introducción del eje de giro del disco -5- en el interior del orificio -4- de la lámina -1- y la introducción de los tetones -3-, de la misma en el interior de las escotaduras



-7- propias de aquel.

El funcionamiento de la montura de esta forma descrita, se obtiene actuando sobre las aletas -9- de accionamiento del disco -5-, con lo cual éste se desplaza angularmente sobre la lámina -1- y las respectivas aberturas -2-, hasta conseguir una de las tres posiciones estables del mismo, que corresponden a las posiciones de abierta, semi-abierta y cerrada de la citada montura, según que las aberturas -2- y -6- respectivamente, de la lámina -1- y disco -5- hayan quedado superpuestas, semi-superpuestas o superpuestas totalmente entre sí, tal y como puede apreciarse en las figuras 2, 3 y 4 de los dibujos que se acompañan.

Por otro lado, el desplazamiento angular del referido disco, -5- es guiado por los tetones -3- en el interior de las escotaduras arqueadas -7-, en tanto que la estabilización de las distintas posiciones del mismo están determinadas por los salientes -8- propios de dichas escotaduras arqueadas -7-.

Serán independientes del alcance de la presente invención, los detalles accesorios y las características constructivas empleadas en su realización, sin que ello altere la esencialidad de las siguientes reivindicaciones.



N O T A

Se reivindica como objeto del presente modelo de utilidad:-

5. 1. Cubierta para motores, caracterizada esencialmente por el hecho de estar constituida por una lámina dotada por lo menos de un grupo de aberturas radiales sobre cada uno de cuyos grupos se desplaza, en giro, un disco con aberturas análogas, el cual está provisto de aletas de accionamiento así como de escotaduras arqueadas en las que juegan otros tantos tetones para guía del desplazamiento angular del mismo, cuyas escotaduras están
10. dotadas de una serie de salientes internos que determinan la fijación del disco en una serie de posiciones estables.

2. Cubierta para motores.

15. La presente memoria consta de cinco hojas foliadas escritas a máquina por una sola cara.

Barcelona, 23 de diciembre de 1970

Don José MORELL PUIG

P. a.

I. PONTI

P. P.

D. JOSÉ MORELL PUIG

DOS HOJAS  
HOJA Nº 1

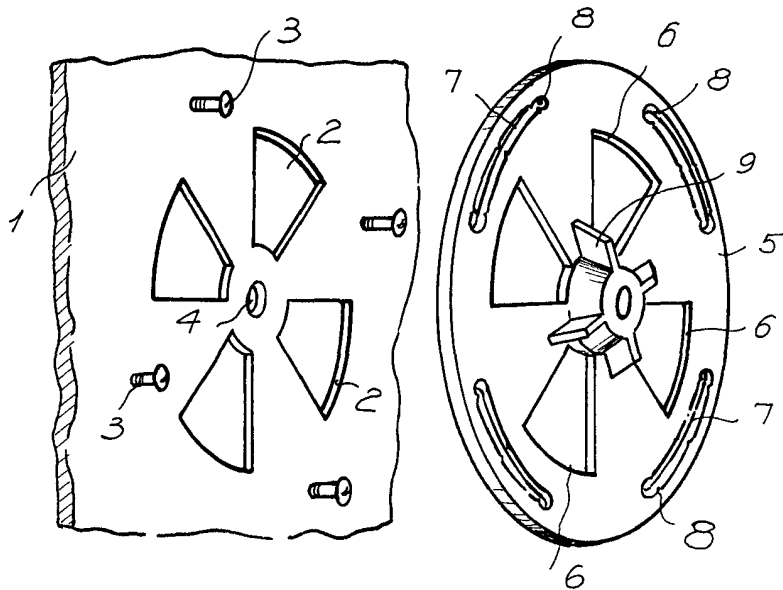

FIG. 1

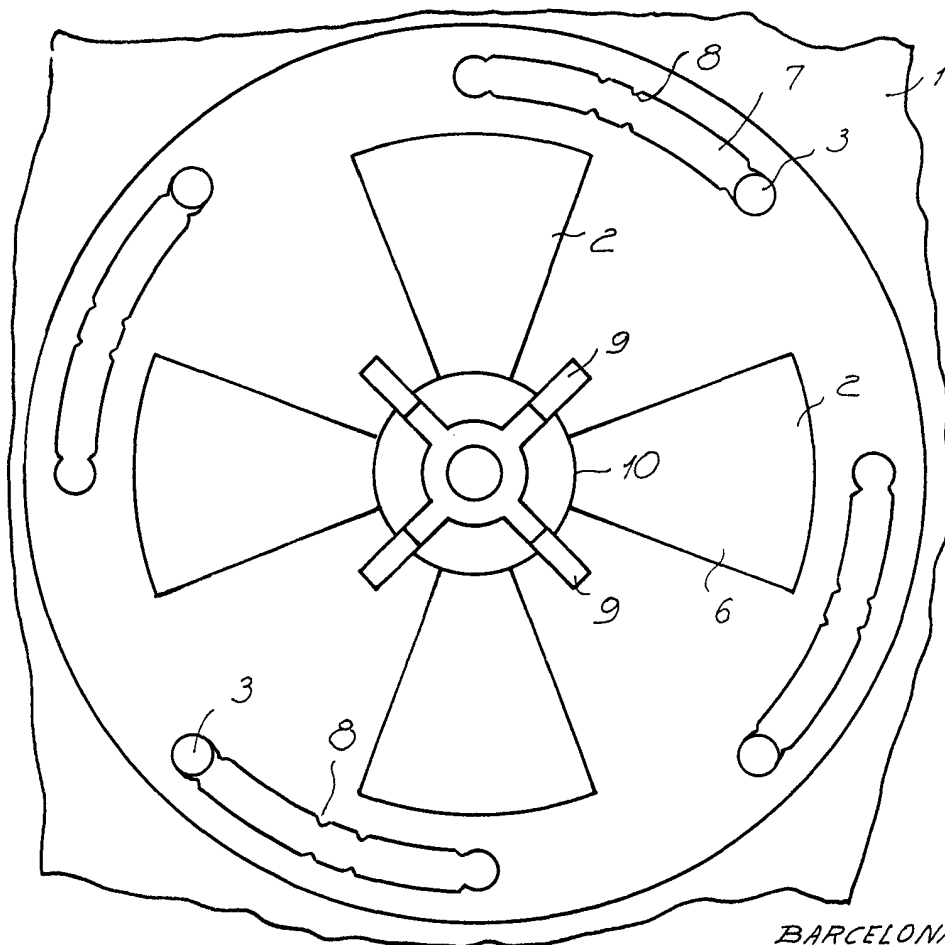

FIG. 2

19763/2

BARCELONA,  
JOSÉ MORELL PUIG  
P.A.

L. PONTI

D. JOSÉ MORELL PUIG

DOS HOJAS  
HOJA Nº 2

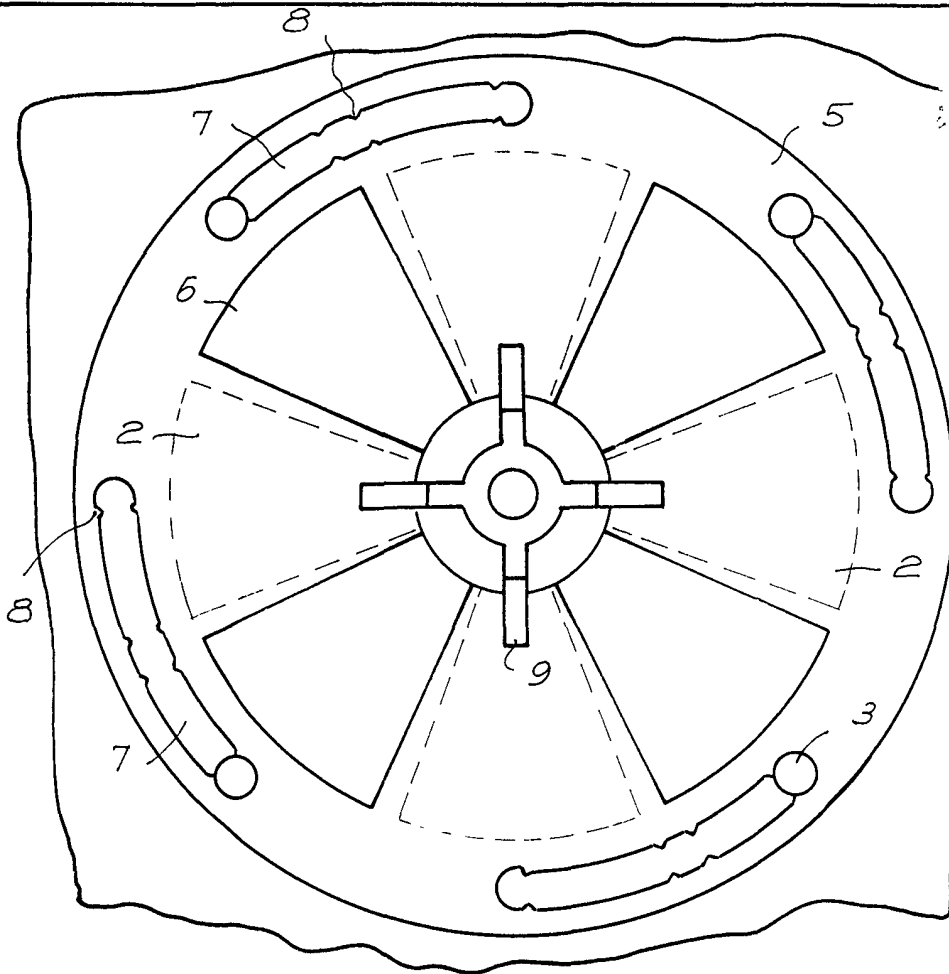

FIG. 3

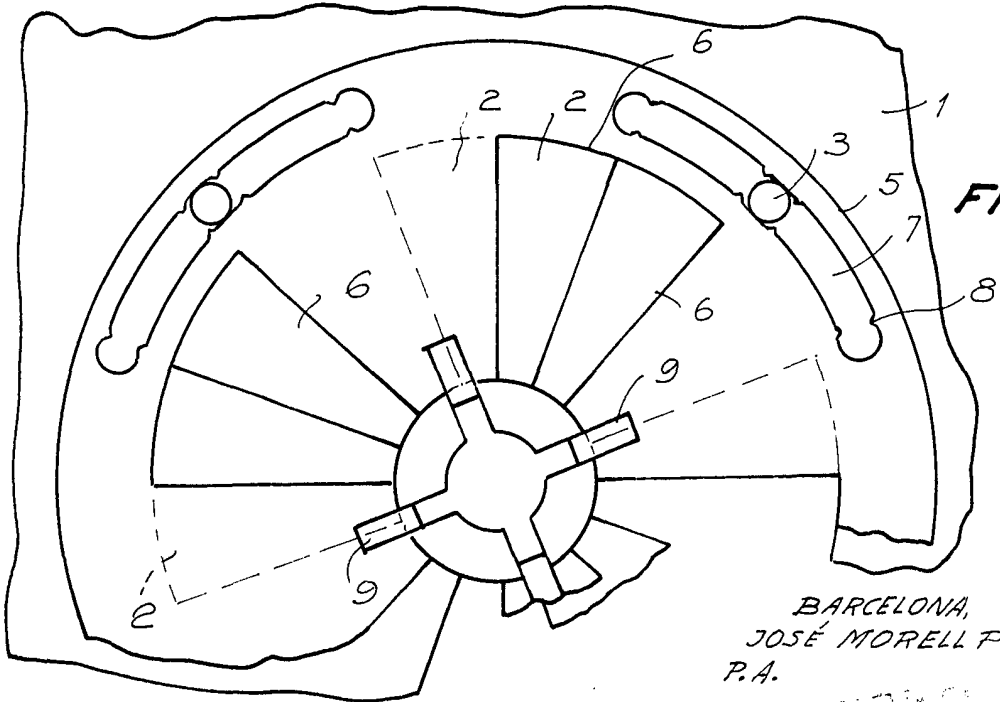

FIG. 4

BARCELONA,  
JOSÉ MORELL PUIG  
P.A.

19763/2