

165090



SECRETARIA DE ECONOMIA
DIRECCION GENERAL DE MARCA Y PATENTES
CLAS. B 65
SUBCLASE D

MEMORIA DESCRIPTIVA

que se acompaña a la solicitud de registro de un Modelo de Utilidad por veinte años, en España, por "CAPSULA PERFECCIONADA PARA EL CIERRE DE RECIPIENTES DE CUELLO ROSCADO", a favor de la entidad "TAPON CORONA IBERICA, S.A.", residente en Leganés (Madrid), C/ Polvoranca, s/n.

De muy conocidas pueden ser calificadas, sin duda alguna, las capsulas para el cierre de recipientes de cuello roscado, cápsulas que, por las considerables ventajas que su utilización representa, se han convertido prácticamente en imprescindibles para la industria de embotellado de toda clase de bebidas.

Resulta, pues, lógico que tal tipo de cápsulas sea objeto de continuos perfeccionamientos encaminados a mejorar su eficacia funcional, sus características de manejo, la seguridad de su función de cierre.

Uno de tales perfeccionamientos tendentes precisamente a aumentar la seguridad de cierre del envase, consistió en incorporar al borde del faldón de la cápsula

5

10



5
10
15
20

una estrecha franja del mismo material, unida a dicho faldón por una línea de trepado y destinada a abrazar apretadamente el cuello del envase, por debajo del fileteado de que el mismo va provisto para el acoplamiento de la cápsula. Al efectuar la operación de desenroscado de la cápsula, la franja en cuestión no podía seguirla en su movimiento de giro por estar demasiado apretada alrededor del cuello del envase, ofreciendo por tanto cierta resistencia de desenroscado de la cápsula. Pero llegaba un momento en que, en virtud del esfuerzo de giro ejercido por el usuario sobre la cápsula, terminaba por ceder la parte más débil, es decir, la línea de trepado que unia la franja a la cápsula, y quedaban éstas separadas, desenroscándose ya libremente la cápsula y quedando el cuello del envase rodeado por una especie de collarín, constituido por la aludida franja, para cuya extracción, dificultada por el mismo fileteado del cuello del envase, era necesario romperlo previamente en una complicada manipulación que entrañaba unos indudables riesgos para los dedos del usuario.

25

Pues bien, el presente Modelo de Utilidad tiene por objeto una cápsula perfeccionada para el cierre de recipientes de cuello roscado por medio de la cual y sin disminuir en lo más mínimo su seguridad de cierre, no sólo se evitan esos inconvenientes anteriormente apuntados, sino que se simplifica el proceso de su fabricación y, lo que no es menos importante, se reduce su coste muy sensiblemente.

30

En la figura 1ª se representa una vista frontal en sección de la cápsula de la invención, provista del

- 3 165090

13 E



anillo de cierre de seguridad.

En la figura 2ª se representa una vista en sección transversal de tal anillo de cierre.

5

Consiste la invención en incorporar a la cápsula (1) de cierre un anillo (2) que, según se aprecia en la figura 1ª, rodea exteriormente a la parte inferior del faldón de aquélla, rebasando al borde de dicho faldón y doblándose hacia adentro para formar un reborde destinado a abrazar ajustadamente al cuello de la botella.

10

15

Como puede apreciarse a través de la figura 2ª, el anillo 1 tiene una sección en forma de ángulo recto, siendo su plano vertical, es decir, el destinado a quedar adosado contra la parte inferior de la cara externa de la cápsula, de mucho mayor grosor que el plano horizontal adyacente, o sea, el constitutivo del reborde que ha de apretar al cuello de la botella, y formándose en la conjunción de ambos planos un seno o depresión, de sección semicircular, en el que se aloja el reborde que exteriormente remata a la cápsula, impidiéndose con ello que el anillo se desprenda de la cápsula por su propio peso.

20

25

30

Una importante característica de la invención reside en el hecho de que el anillo 1 está construido en un material -que puede obtenerse, por ejemplo, a base de materias plásticas- duro aunque sumamente quebradizo. De tal manera que el esfuerzo ejercido por el usuario para el desenroscado de la cápsula provoque fácilmente, al no poder seguir dicho anillo a la cápsula en su movimiento de giro, la rotura de aquél y, por tanto, su separación de la cápsula y del cuello del envase.

1700090



NOTA

Descritos suficientemente el objeto del presente Modelo de Utilidad y sus diferentes partes, se declara que lo que constituye su esencialidad y para lo que se pide la correspondiente protección es lo que se concreta en las siguientes reivindicaciones:

5

1ª.- Cápsula perfeccionada para el cierre de recipientes de cuello roscado caracterizada por llevar incorporado un anillo, de material duro aunque fácilmente quebradizo, que se acopla y sujeta a la parte inferior del faldón de la cápsula, rebasando al borde de dicho faldón y doblándose hacia dentro para formar un reborde destinado a abrazar ajustadamente al cuello de la botella, lo cual impedirá que el anillo siga a la cápsula en su movimiento de giro y provocará la fácil rotura de tal anillo al producirse el esfuerzo tendente a desenroscar la cápsula.

10

15

2ª.- Cápsula perfeccionada para el cierre de recipientes de cuello roscado.

Todo según se describe y reivindica en la presente Memoria descriptiva que consta de 4 hojas debidamente foliadas y escritas a máquina por una sola de sus caras y se representa en la adjunta hoja de planos.

20

Madrid, 13 de Enero de 1.971

EL AGENTE:

P.P.

65040



Fig. 1^ª

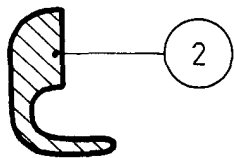
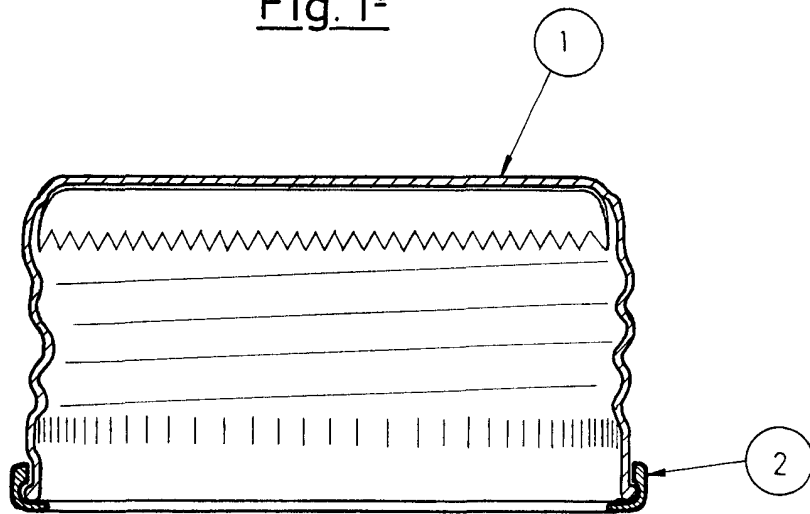

Fig. 2^ª

ESCALA VARIABLE
MADRID
EL AGENTE
P.P.