

165084

165084

13 ENE



| | |
|------------------------|------------|
| SECCION TECNICA | |
| CLASIFICACION I. P. C. | |
| CLASE <u>Flé</u> | <u>B65</u> |
| SUBCLASE <u>C</u> | <u>G</u> |

165084

MODELO DE UTILIDAD

por VEINTE años

en España, a favor de la firma TALLERES DE OCHANDIANO, S. C. I., entidad española, establecida en OCHANDIANO -Vizcaya-; cuyo Modelo de Utilidad se refiere a:

" JUNTA DE ESTANQUEIDAD PARA RODILLOS - DE CINTAS TRANSPORTADORAS "

.-----oOo-----.

MEMORIA DESCRIPTIVA

El Modelo se refiere conforme indica su enunciado a una nueva junta de estanqueidad para el montaje de rodillos de juntas destinadas al transporte de materiales.

5.-

Normalmente dichos rodillos se instalan en ambientes húmedos en los que, además, existe polvo en abundancia, al igual que en cintas transportadoras que arrastran cargas pesadas desplazándose a velocidad considerable, por ello se hace

10.-

necesario proporcionar una eficaz protección de los rodamientos a bolas que comportan en su interior.



165084

Por ello una buena protección de los rodamientos hace que estos tengan mayor duración y también que su trabajo se realice con mayor seguridad.

5.- El Modelo tiene como finalidad principal proporcionar una junta de estanqueidad para los fines comentados que realiza su misión específica con una seguridad y una eficacia máximas.

10.- Una vez se haya comprendido con mayor claridad el conjunto del modelo, otros detalles y características del mismo, se irán poniendo de manifiesto en el transcurso de la descripción que se da a continuación, en la que se exponen los detalles más particulares del Modelo, como, asimismo, de los medios para su puesta en práctica pueden emplearse. Estos detalles se dan a título de ejemplo, haciendo referencia a un caso posible de realización práctica, pero el Modelo, no queda limitado, exactamente, a los detalles que aquí se exponen, debiendo ser considerada, por tanto, esta descripción, desde un punto de vista ilustrativo y sin limitaciones de ninguna clase.

15.- Una idea más amplia de la invención, la proporciona la descripción siguiente, en la que se hace referencia a la lámina de dibujo ilustrativo que a esta memoria se acompaña, y en la que de manera un tanto esquemática y exclusivamente por vía de ejemplo, se representan los detalles preferidos por el invento,

20.- En estos dibujos, se usan marcas de re-

25.-

30.-

BAD ORIGINAL

165084

-3-

13



Referencia semejantes,

para indicar piezas, conjuntos o partes, que se corresponden en las distintas vistas presentadas, cuyas piezas, detalle y organización se definen de una manera específica en el transcurso de esta memoria, y después, se concretan en las notas reivindicatorias finales.

5.-

En dichos dibujos:

10.-

En la figura 1ª se muestra en sección uno de los lados de un rodillo del tipo usado en los transportadores de cinta. En esta sección se advierte la protección que llevan los rodamientos del mismo y precisamente se señala con -7- el lugar de aplicación de la junta de estanqueidad, objeto del presente registro.

15.-

La figura 2ª es una Sección de la junta de estanqueidad. Se aprecia la constitución de dicha unidad por el enfrentamiento de tres piezas, entre las cuales, se forma un amplio laberinto - que ha de ocupar la grasa y que por su configuración constituye un perfecto sello que impide todo paso de polvo, humedad y objetos extraños.

20.-

25.-

La figura 3ª muestra el conjunto de la junta retén, cuando las tres piezas que constituyen la unidad se encuentran separadas, posición que ocupan cuando se va hacer el montaje,

30.-

Comentando ahora estos dibujos, se hace la aclaración de que, mediante el número -1- se indica el eje sobre el cual rueda loco el rodillo -3- que sirve de apoyo a la cinta transportadora.



165084

El número -2- señala la cazoleta de chapa estampada, dentro de la cual se alojan los rodamientos y los diferentes elementos de protección. Estas cazoletas constituyen los apoyos laterales de la virola cilíndrica -3-, donde se apoya la cinta del transportador.

5.-

El número -4- señala la chapa estampada que hace la retención del elemento de protección -5- que está constituido por un retén de protección normal.

10.-

El número -6- indica el rodamiento a bolas que se ha de proteger.

15.-

El número -7- indica el lugar que ocupa la junta de estanqueidad objeto del presente modelo de Utilidad.

20.-

El número -8- señala el cuerpo principal de la junta. Esta pieza recibe por sus dos lados a las piezas -12- y -16- respectivamente, para que una vez acoplados formen la unidad.

25.-

Dicho cuerpo -8- tiene en sus caras, los salientes -9-, que forman alojamientos, para constituir en ellos, el laberinto de alojamiento de grasa.

30.-

Conforme queda indicado el número -9- señala los salientes en ambas caras del cuerpo -8-, que forman una vez alojados en -14- y -18-, el laberinto -20- de alojamiento de la grasa.

El número -10- indica los alojamientos de los salientes de las dos piezas complementarias -12- y -16- siendo -11- el alojamiento para

BAD ORIGINAL

-5-

165084



el eje -1-.

5.- El número -12- indica la pieza que encaja lateralmente sobre la -8-, cubriéndola totalmente. Además tiene el labio -15- que hace la retención de grasa.

El número -13- es la ranura que alojará el saliente -19- de la pieza -16-, con el fin de que gracias a este encaje, la unidad del retén sea estable.

10.- El número -14- indica los alojamientos de la pieza -12-, en los cuales permanecen los salientes -9- de la pieza central -3-.

El número -15- señala el borde labiado para el retén de grasa.

15.- Mediante el número -16- se indica la pieza que va en una de las caras de la pieza central -8-; posee en su periferia el saliente -19-, que una vez formada la unidad queda encajado en la ranura interior -13- de la pieza opuesta -12-.

20.- El número -17- corresponde a unos salientes laterales de la pieza -16- los cuales se encajan en los alojamientos de la pieza central -8-, siendo -18- los alojamientos que quedan entre los salientes -17- en cuyos alojamientos se sitúan los salientes -9- de la pieza central -8-.

El número -19- indica los salientes de la pieza -16-, con el fin de quedar encajado en la ranura -13-, de la pieza -12-.

30.- El número -20- señala el lugar que ocupa la grasa en el laberinto constituyendo el cierre -

165084¹³



estanco de ésta junta.

5.- Se comprenderá fácilmente, después de observar los dibujos y la descripción precedente que la actual concepción proporciona una construcción sencilla y efectiva, susceptible de poder ser utilizada con gran facilidad, asegurando la obtención de una manufactura relativamente ba rata.

10.- Este detalle de economía adquiere gran importancia si se considera en los términos de una producción en escala, ya que es evidente que el mercado puede absorber en cantidades muy considerables el objeto que constituye la invención y cualquier pequeño ahorro logrado mediante la -
15.- aportación de ciertas mejoras durante su fabrica ción, puede adquirir elevadas proporciones.

20.- Se reitera, que en el objeto que cons tituye el actual Modelo, serán suscepibles de in troducirse todas aquellas modificaciones de deta lle que las circunstancias y la práctica pudieran aconsejar, siempre y cuando que, con las variantes que se introduzcan, no se cambie, altere o modifi que la esencialidad del invento descrito.

N O T A

25.- Se declara como de propiedad y novedad para todo el territorio español, el contenido de las siguientes:

R E I V I N D I C A C I O N E S

30.- 1ª Junta de estanqueidad para rodillos de cintas transportadoras, cuya junta está organi



-7-
13 E

165084

- zada en una cazoleta estampada con un orificio central en el fondo para el paso del eje loco del rodillo, en cuya cazoleta se instalan los rodamientos y los distintos órganos formadores
- 5.- de la junta de estanqueidad, comportando dicha cazoleta un ala periferica radial provista de una desviación formando faldón un espacio laberintico que es ocupado por la grasa formando junta estanca, contando además con un retén de
- 10.- protección de sección en "U" retenido por una tapa troquelada.
- 2ª Junta de estanqueidad para rodillos de cintas transportadoras, según reivindicación
- 1ª que está integrada por tres piezas que se complementan alojadas en una cazoleta troquelada, una de cuyas piezas, la de base, se encuentra calada en el eje loco del rodillo, formandose entre
- 15.- dichas tres piezas un conducto laberintico de gran longitud que se inunda de grasa sellandole, caracterizándose tal disposición porque la pieza
- 20.- lateral situada hacia el lado exterior, opuesto al cojinete, posee un borde inferior a modo de labio cuyo borde toma apoyo sobre la periferia del núcleo que organiza el cuerpo central para actuar
- 25.- como retén de grasa, periferico, por el que se adaptan una en cada extremo del cuerpo tubular formador del rodillo sobre el que apoya la cinta transportadora, caracterizándose la comentada junta de estanqueidad por contar con: un cuerpo central formado
- 30.- por un núcleo calado, que recibe el eje loco del ro

BAD ORIGINAL

165084



- rodillo, presentando en su periferia un ala radial con un par de salientes por cada una de sus caras entre los que se forman alojamientos; un segundo cuerpo que se adapta por un lado sobre dicho cuerpo central y un tercer cuerpo que se adapta al propio cuerpo central por el lado opuesto formándose entre dicho cuerpo central y dichos cuerpos laterales.
- 5.-
- 10.- 3ª Junta de estanqueidad para rodillos de cintas transportadoras, que está organizada sobre un cuerpo central de base provisto de un ala radial periferica y de un calado central para adaptarse al eje loco del rodillo según reivindicaciones 1ª y 2ª, sobre cuya pieza de base se aplica por un lado de su ala un segundo cuerpo, de sección en ángulo de 90º, cuyo lado superior circunda y cubre el saliente radial del cuerpo de base sobrepasandole para recibir ajustadamente y retener el tercer cuerpo que se adapta enfrentandose con el lado opuesto de la prominencia radial de dicho cuerpo de base.
- 15.-
- 20.- 4ª Junta de estanqueidad para rodillos de cintas transportadoras, caracterizado porque el ala superior del cuerpo con sección angular a que se refiere la reivindicación 3ª, presenta por su plano interno un rebaje, sin solución de continuidad, en el que es recibido, ajustadamente el tercer cuerpo lateral opuesto.
- 25.-
- 30.- 5ª Junta de estanqueidad para rodillos de cintas transportadoras, según reivindicación 4ª

BAD ORIGINAL

165084

-9-13



22.12.77

que se caracteriza porque la retención entre los dos cuerpos situados uno a cada lado del cuerpo de base, se lleva a efecto mediante un ajuste establecido por un saliente previsto en la periferia de dicho tercer cuerpo, que se aloja en un canal practicado en el plano rebajado del cuerpo - con sección angular.

5.-

6ª " JUNTA DE ESTANQUEIDAD PARA RODILLOS DE CINTAS TRANSPORTADORAS "

10.-

Todo ello conforme se describe y reivindica en la presente memoria que consta de NUEVE - hojas escritas a máquina por una sola de sus caras y dibujos que la ilustran.

Madrid a 13 de Enero de 1.971

E. GONZALEZ VACAS
P.P.



Figura 3ª

Figura 2ª

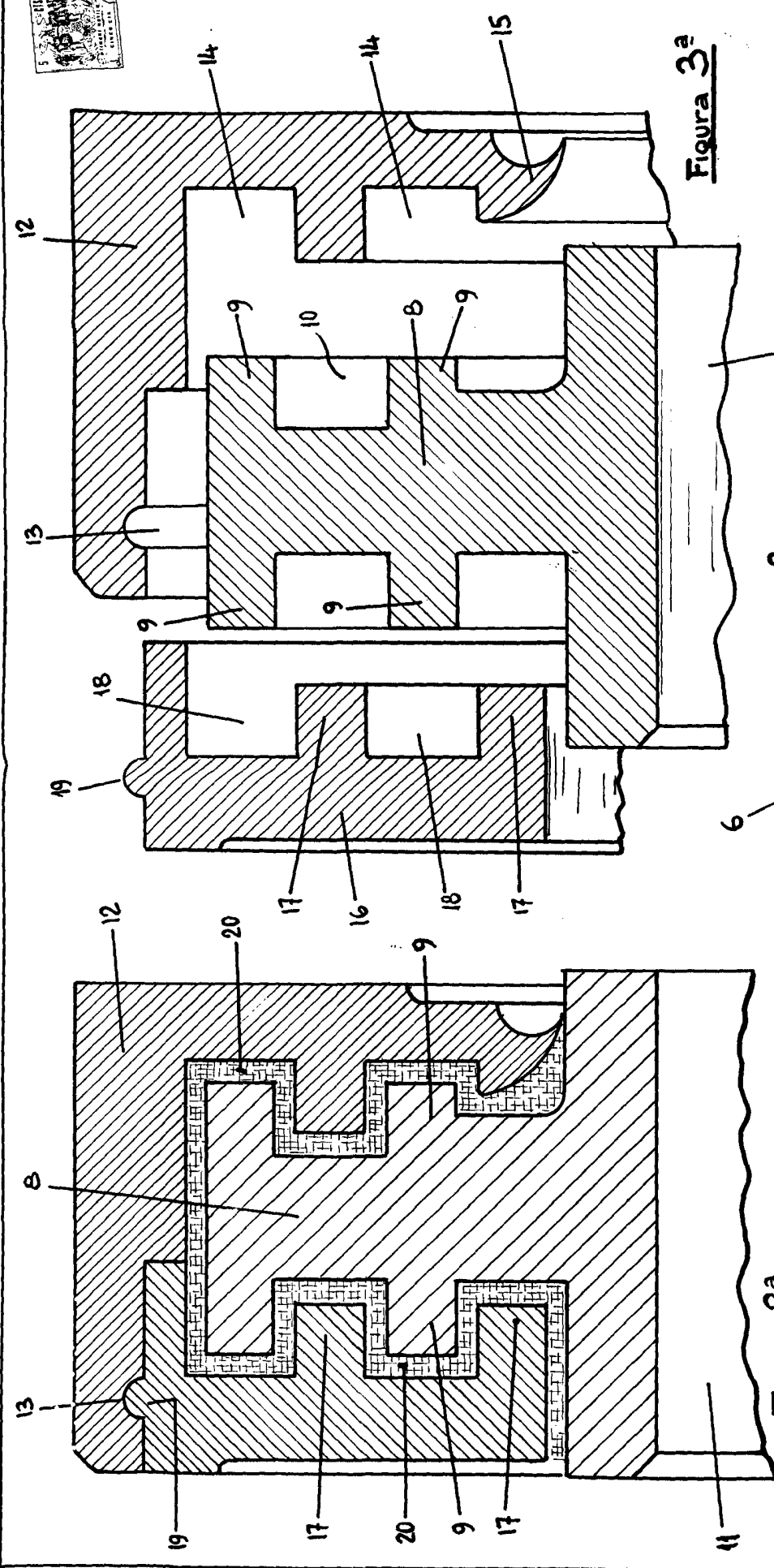
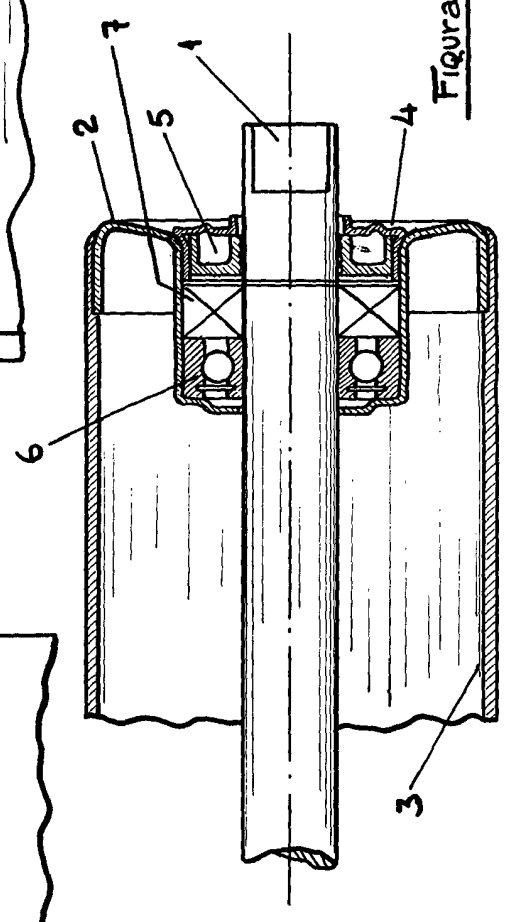

Figura 1ª

MADRID 13 ENERO 1971
[Handwritten signature]