

- 2 - 165038



5.- El Modelo de Utilidad objeto de la presente memoria se refiere como su titulo indica a una cinta para sujeción de paquetes y portafolios en asientos de automoviles que reúne unas cualidades de utilizacion muy superiores a cuantos hasta el momento han aparecido con mision analoga tanto por su sencillez y economia como por la eficacia en el cumplimiento de su cometido.

10.- Esencialmente consiste la presente invención en una cinta que se fija al respaldo de un asiento del auto, por medio de unos ganchos con un elemento elastico en cuya parte frontal superior dispone de una banda de material sintetico autoadhesivo con otra correspondiente provista de una banda analoga a la anterior de manera que al elevarse y fijarse a la situada con el respaldo sujeta eficazmente los paquetes libros, portafolios, etc. que acompañen al conductor evitandose las frecuentes caidas de estos objetos con el consiguiente deterioro.

15.- Para la mejor comprensión del invento que se preconiza se acompaña una hoja de planos en la que en seis figuras se detalla suficientemente la constitución y disposición de sus elementos componentes asi como su utilización en un ejemplo de realizacion practica no limitativo.

20.- La figura primera representa una vista en perspectiva del dispositivo de sujeción. Las segunda y tercera se refieren a un despiece de dos elementos de enganche y las cuarta y quinta y sexta se refieren a dos disposiciones en reposo y una de trabajo.

25.- La numeración que acompaña a las figuras tiene el mismo significado para todas ellas, siendo este el si-

149032

165038



guiente:

- 1.- Cinta.
- 2.- Banda adhesiva.
- 3.- Pasador.
- 5.- 4.- Cordon elastico.
- 5.- Ganchos.
- 6.- Pieza de enganche.
- 7.- Tensor.

10.- La banda)1) se fija al respaldo del asiento del auto por medio de los ganchos (5) a la parte inferior del asiento y la pieza (6) de forma analoga, consiguiendose la tensión necesaria con el cordon elastico (4).

15.- En la parte superior frontal dispone de una pieza plana autoadhesiva (2) que en contacto con la complementaria situada en el extremo libre retiene entre ambas los paquetes o carteras sujetas al asiento.

20.- Seran independientes del objeto de la presente invención, los materiales, forma, colores y dimensiones y en general todo cuanto no altere, cambie o modifique la esencialidad de la invención.

25.- Descrita suficientemente la naturaleza y objeto de este Modelo de Utilidad se hace constar que las características esenciales, sobre las que han de recaer la concesión del mismo estan comprendidas en las siguientes:

REIVINDICACIONES

1ª.- Cinta de sujeccion perfeccionada, caracterizada por comprender una banda de material flexible que se fija al respaldo de uno de los asientos del auto ha-

149473

- 4 - 7103038



5.-
ciendolo por medio de unos ganchos a la parte inferior de dicho respaldo con la interposición de un elemento elastico, pudiendo prescindirse de dichos ganchos en caso de ser el respaldo independiente, habiendose previsto en el caso primero, un segundo gancho que se fija bajo el asiento.

10.-
2ª.- Cinta de sujeción perfeccionada caracterizada por comprender, segun reivindicación anterior, una banda de material adhesivo que retiene a la porción de banda adhesiva complementaria dispuesta en el extremo de la banda libre de sujeción, reteniendose por medio de esta adherencia los paquetes, carteras, etc. que se desee llevar en el asiento sin que estos se caigan.

15.-
3ª.- CINTA DE SUJECCION PERFECCIONADA.
Todo ello tal y como se describe y reivindica en la memoria que antecede que consta de CUATRO hojas escritas a maquina por una sola de sus caras y planos que la ilustran.

Madrid, 12 de Enero de 1.971



FIG. 1a.

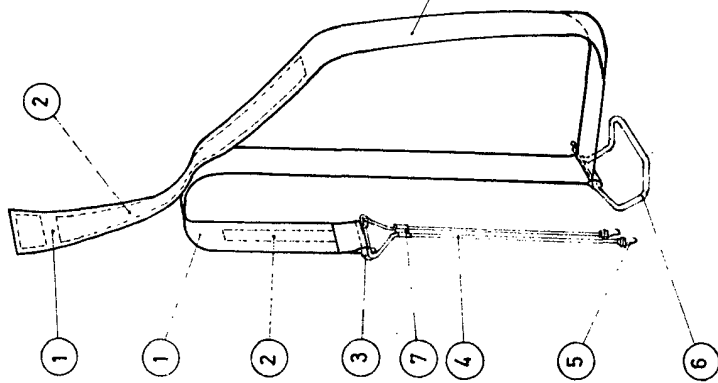

FIG. 4a.

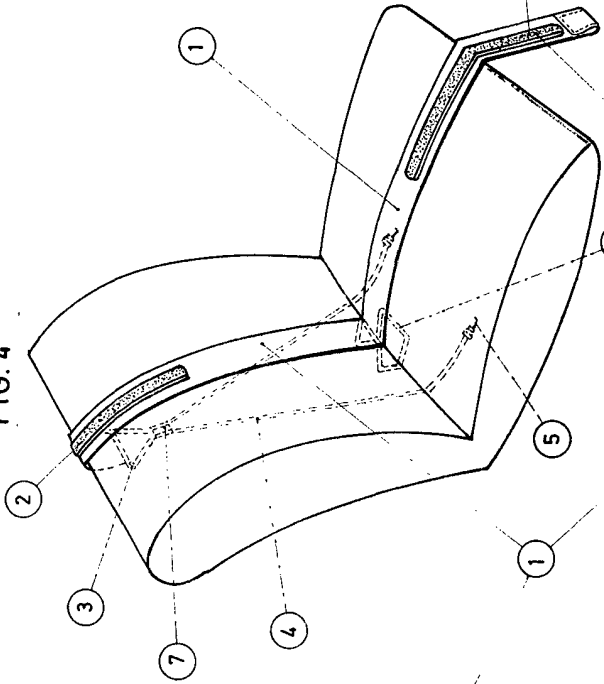

FIG. 5a.

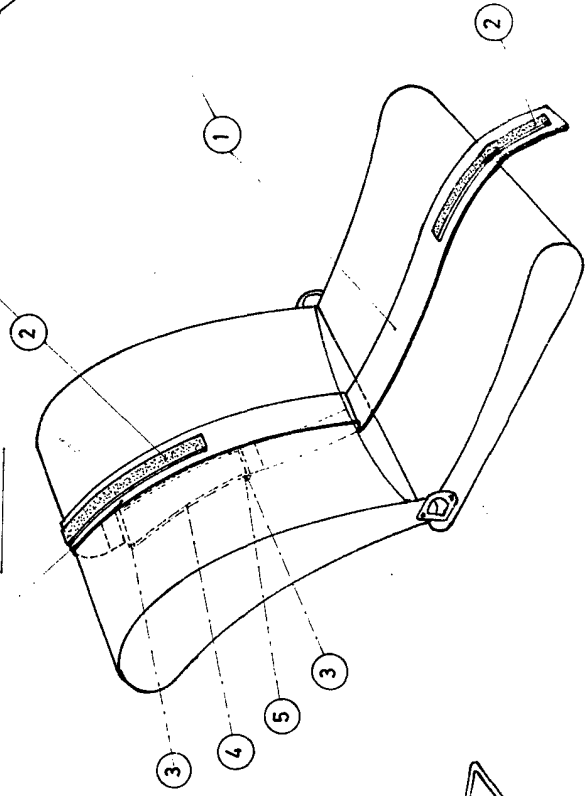

FIG. 6a.

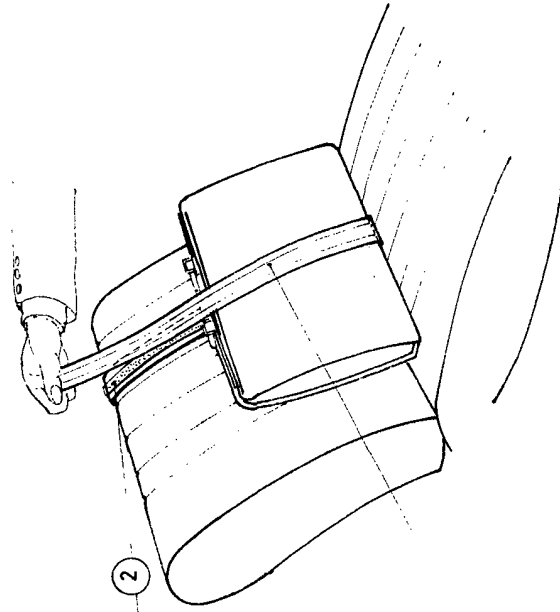

FIG. 2a.



FIG. 3a.

