

164997

SECCION TECNICA
CLASIFICACION I.P.C.
CLASE B42
SUBCLASE D



MEMORIA DESCRIPTIVA

Correspondiente a la solicitud de registro de Modelo de Utilidad que, por veinte años, se solicita para todo el territorio nacional, a favor de Don Carlos PORRAS MUÑOZ, de nacionalidad española, residente en Madrid, calle Columela núm. 10, -----

p o r

"CARPETA SUSPENDIDA CON ELEMENTOS DE SUSPENSION AUTO-FIJABLES "

El Modelo de Utilidad a que se refiere la presente Memoria, se destina a garantizar la explotación y la propiedad exclusivas, en todo el territorio nacional, de una carpeta suspendida con elementos de suspensión auto-fijables, en especial perteneciente al tipo de las denominadas "con acceso lateral".



La esencial característica de la carpeta suspendida que se preconiza consiste en que, por simple acoplamiento de sus formas, las varillas de suspensión que se alojan en el interior de las jaretas que guarnecen los bordes superiores de aquella, quedan fijadas en los cantos extremos de las dichas jaretas, las que para ello están provistas de adecuadas formas que, además de permitir la citada fijación consienten el montaje y desmontaje fáciles que, de otra manera, serían imposibles sin causar roturas.

Para mejor comprensión del objeto y solamente a título de ejemplo, se adjunta una hoja de planos en la que se representa una realización práctica del objeto del Modelo.

La fig. 1ª, representa la vista interior, parcialmente seccionada, del borde superior de un plano o costado de carpeta.

La fig. 2ª, representa la sección por A-B de la fig. 1ª

Con referencia a dicha ilustración, podemos ver que la varilla de suspensión -1- es una monopieza y posee una sección rectangular -la- que, en la proximidad de las cabezas de suspensión extremas -2-, reduce su altura mediante una inclinación descendente -lb- de su borde superior, la cual termina en el fondo de una escotadura horizontal -3- limitada superiormente por una lengüeta -4- saliente del mismo material.

La jareta -5- que se forma, por doblamiento hacia dentro y encoladura, en el borde superior de cada plano -6- o costado de la carpeta, en lugar de formarse con un doblado en canto vivo (cual es la solución usual) tiene su borde superior -7- aplanado, con una anchura que permite el adosamiento interior del canto superior de la varilla de suspensión -1-. Esto facilita la auto-fijación de ambos elementos, que



se lleva a cabo haciendo entrar cada uno de los cantos ex-
 tremos a dicho aplanamiento en la escotadura horizontal -
 40 -3- que le presenta la cabeza de suspensión -2- correspon-
 diente. Esta entrada forzada daría lugar a graves deforma-
 ciones de la carpeta y, en evitación de ello, la cara inte-
 rior de la jareta -5- está provista en su borde extremo de
 un escote -8- que facilita la colocación sobre el material
 45 laminar de la carpeta de la lengüeta saliente -4- que, pa-
 ra ello, ha sido hecha deslizar hasta la parte más baja -
 permitida por el ancho de la citada jareta -5-.

Esta disposición fija en sentido longitudinal las cita-
 das varilla de suspensión -1- y carpeta -6- y evita toda -
 50 clase de corrimientos que, como viene ocurriendo con los -
 tipos conocidos de carpetas en los que las varillas de sus-
 pensión van también comprendidas en jaretas parecidas a las
 descritas, dan lugar a que las cabezas de suspensión -2-,
 resulten parcialmente ocultadas y a que el material de la
 55 carpeta tome contacto con las guías o soportes que el mue-
 ble-archivo presenta para colgar las carpetas y dificulte
 el discurrir de las mismas sobre las dichas guías.

Son variables las circunstancias de tamaño, forma y ma-
 terial particularmente referidas a cada uno de los elemen-
 60 tos que integran el conjunto, en el que podrá ser variado
 todo aquello que no suponga una alteración de la esenciali-
 dad del objeto expuesto en la pasada descripción, la cual
 deberá ser tomada en su más amplio sentido y no como una -
 limitación de posibilidades de realización.

65 N O T A

EN RESUMEN: El Modelo de Utilidad que, por veinte años,
 se solicita para todo el territorio nacional, ha de recaer
 sobre las siguientes reivindicaciones:



-9.ENE

70 1a.- "CARPETA SUSPENDIDA CON ELEMENTOS DE SUSPENSION AU
 TO-FIJABLES", perteneciente al tipo de las denominadas
 "con acceso lateral", caracterizada porque, cada una de
 las varillas de suspensión es una monopieza y posee una
 sección rectangular que, en la proximidad de las cabezas de
 75 suspensión extremas, reduce su altura mediante una inclina
 ción descendente de su borde superior, la cual termina en
 el fondo de una escotadura horizontal limitada superiormen
 te por una lengüeta saliente del mismo material.

80 2a.- "CARPETA SUSPENDIDA CON ELEMENTOS DE SUSPENSION AU
 TO-FIJABLES", según la reivindicación 1a, caracterizada
 porque, la jareta que, por doblamiento hacia dentro y enco
 ladura, se forma en el borde superior de cada plano o cos
 tado de la carpeta, en lugar de formarse con un doblado en
 canto vivo (cual es la solución usual), tiene su borde su
 85 perior aplanado y poseyendo una anchura tal que permite el
 adosamiento interior del canto superior de la varilla de
 suspensión que se aloja en el interior de la referida jare
 ta.

90 3a.- "CARPETA SUSPENDIDA CON ELEMENTOS DE SUSPENSION AU
 TO-FIJABLES", según las reivindicaciones anteriores, carac
 terizada porque, la auto-fijación de los elementos carpeta
 y varilla de suspensión, se lleva a cabo haciendo entrar
 cada uno de los extremos del borde aplanado de una jareta
 en la escotadura horizontal que le presenta la cabeza de
 95 suspensión correspondiente en la varilla que se aloja en
 la citada jareta, en la que se evitan perjuicios porque el
 borde extremo de su cara interior lleva realizado un esco
 te que facilita la colocación, sobre el material laminar
 de la carpeta, de la lengüeta saliente que cubre a la cita
 da escotadura horizontal que, para ello, ha sido hecha des



100 lizar hasta la parte más baja permitida por el ancho de la referida jareta.

4a.- Por último, se reivindica como objeto sobre el que ha de recaer el Modelo de Utilidad que, por veinte años, se solicita para todo el territorio nacional, - - - - -

105 p o r
"CARPETA SUSPENDIDA CON ELEMENTOS DE SUSPENSION AUTO-FIJABLES"

Todo conforme queda expresado en la presente Memoria descriptiva, que consta de cinco páginas, escritas a máquina por una sola cara, y dibujos que se acompañan.

Madrid, 9 de Enero de 1.971

P.A.,
ANTONIO ARICHA
P. P.

Juan Guerrero
Firmador JUAN GUERRERO

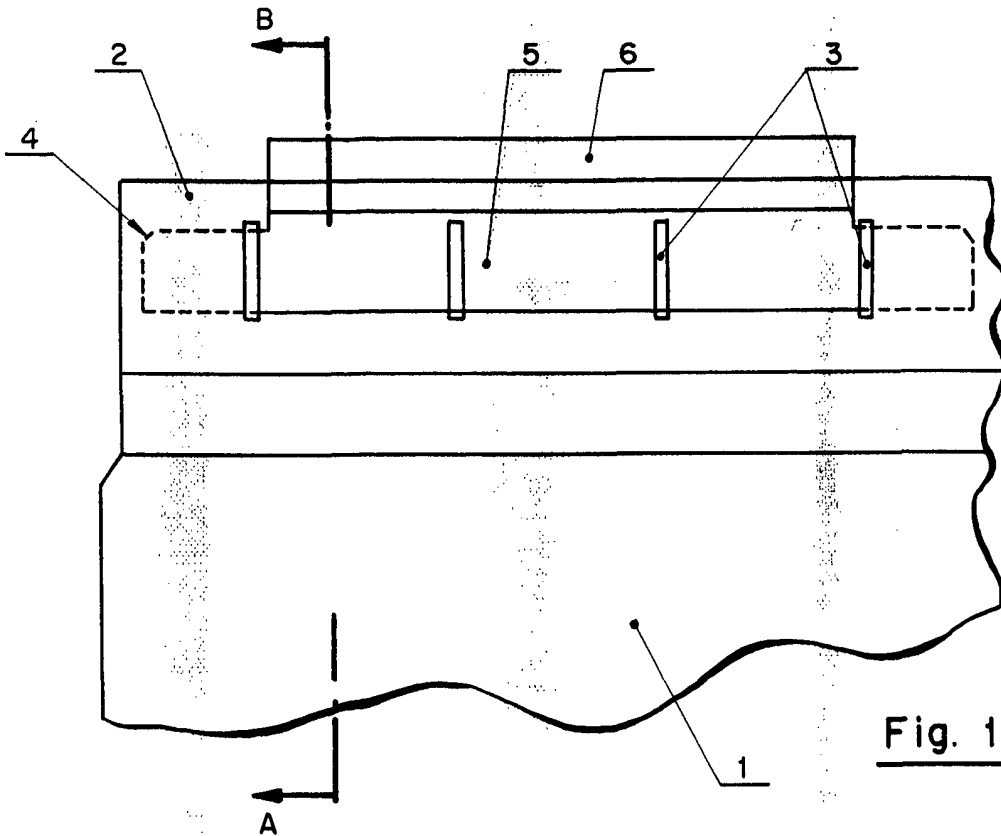

Fig. 1

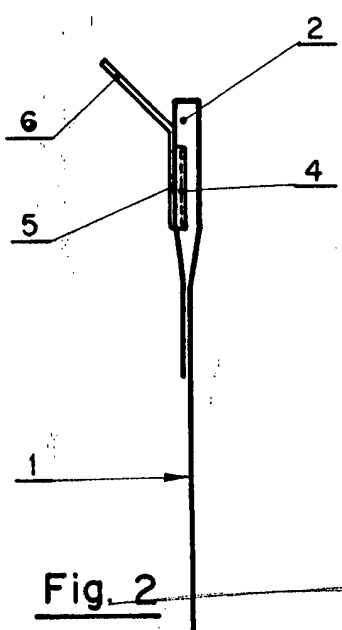

Fig. 2

Madrid, 9 ENE. 1974
 P. A.
 ANTONIO RIVERA
 P. S.
[Handwritten signature]
 Firmado: JUAN GUERRERO

ESCALA VARIABLE