



21 DI

SECCION TECNICA
CLASIFICACION I. P. C.
CLASE A 47
SUBCLASE D

164916

M O D E L O
D E
U T I L I D A D

a favor de Don José MORENO NAVIO, de nacionalidad española, residente en Barcelona, calle Renacimiento, 67, por "CAPAZO-CUNA".

- . -

MEMORIA DESCRIPTIVA

La presente invención se refiere a una nueva realización del capazo-cuna, de los que se utilizan para transportar a los bebés, que aporta sensibles mejoras de orden funcional y práctico en especial sobre los distintos tipos de capazos-cuna actualmente conocidos.

5.

En esencia tales mejoras van encaminadas en primer lugar al hecho de incorporar en cualquiera de las distintas caras laterales del capazo, una bolsa o bolsillo, de simple ejecución que sirve para almacenar objetos de tipo vario, ya sean de carácter personal, ya para el uso del

10.

1649162



pequeño, como pañales o similares.

5. Otra característica fundamental consiste en incorporar en la base del capazo-cuna unos puentes de varillaje en "U" abatibles hacia el interior y estabilizados en sus dos posiciones extremas, constituyendo unos a modo de patines que, además de dar una mayor estabilidad que los medios convencionales de apoyo, permiten el fácil deslizamiento por arrastre longitudinal del conjunto.

10. También es importante el hecho de que a la capota se le aplique un sistema de compás de plegado, lo cual proporciona una mayor versatilidad de uso, frente a las capotas fijas, unicas conocidas y utilizadas en capazos-cuna.

15. Los ejemplos adjuntos, muestran a título de ejemplo no limitativo del alcance de la invención, una forma preferida de llevarla a la práctica, en representaciones esquemáticas.

20. En dicho dibujo, la figura 1 es una vista en perspectiva del capazo-cuna en cuestión; la figura 2 representa un detalle asimismo en perspectiva, a mayor escala, de dicho capazo, para mostrar la capota en posición plegada; las figuras 3 y 4 corresponden a otras tantas vistas en alzado frontal del propio capazo, con sus patines de apoyo desplegados y plegados respectivamente.

25. Según tales figuras, el capazo-cuna, objeto de la presente invención, está constituido por un cuerpo -1- de configuración y estructura general convencionales, incorporando a tal efecto cubrepies -2-, asas -3-, para facilitar su manejo y capota protectora -4-.



164916

00:12:57

5. Una de las características esenciales radica en el hecho de que cualquiera de las caras laterales de tal cuerpo -1- lleve incorporado, ya sea por cosido, abrochado, etc., un bolsillo -5- apto para almacenar pañales, prendas u objetos personales de tipo vario que comúnmente sería obligatorio llevar en una bolsa auxiliar.

10. Por otra parte, en la base del mismo cuerpo -1- van acoplados por medios convenientes sendas varillas -6- y -6a- en "U", a modo de puentes que quedan paralelos con respecto al eje principal virtual del capazo, y que amén de estabilizar el conjunto determinan sendos patines que facilitan su deslizamiento por arrastre, llevando medios para hacer estables las dos posiciones de tales patines, en sus posiciones respectivas de desplegados o abatidos hacia el interior o base del capazo.

15. Por último la capota protectora -4-, va provista de un sistema de compás -7-, que facilita su plegado para dejar libre la cabecera del capazo-cuna cuando así se desee.

20. Serán independientes del alcance de la presente invención los materiales, formas y dimensiones del capazo cuna y, en general todos aquellos detalles, de construcción y demás características accesorias que no alteren su esencialidad.



164916 21

28-12-971

N O T A

Se reivindica como objeto del presente modelo de utilidad:

5. 1. Capazo-cuna, caracterizado esencialmente por estar provisto en una de sus caras laterales de un bolsillo superpuesto que facilita el almacenaje de objetos varios, llevando sendos patines inferiores longitudinales, abatibles hacia el interior y estabilizados en sus dos posiciones extremas, que facilitan el arrastre del capazo, cuya capota incorpora además sendos mecanismos de compás para su plegado.

10.

2. Capazo-cuna.

Todo ello según queda descrito y reivindicado en la presente memoria descriptiva que consta de cuatro hojas foliadas escritas a máquina por una sola cara.

Barcelona, 21 de diciembre de 1970

José MORENO NAVIO

p. a.



FIG. 1

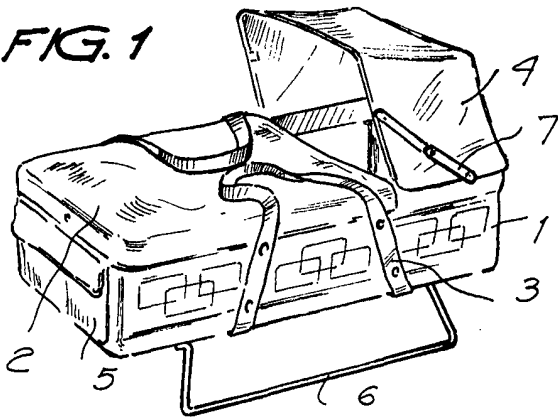

FIG. 2

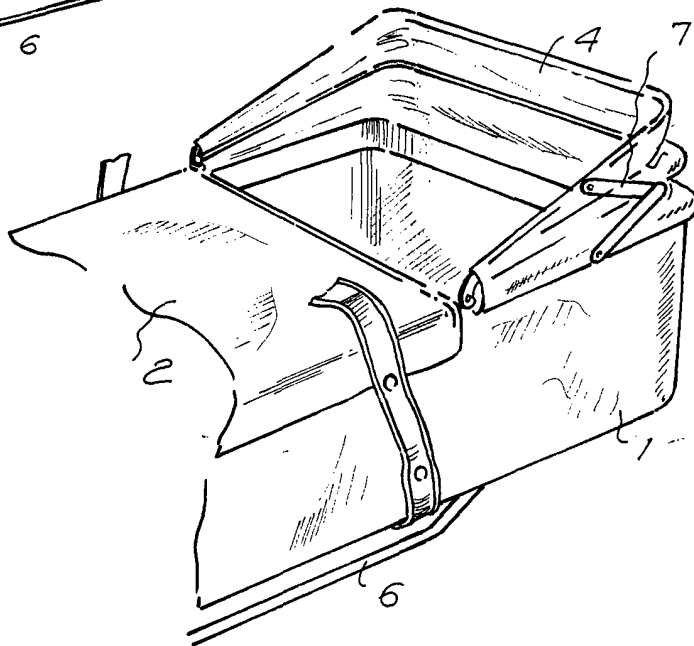

FIG. 3

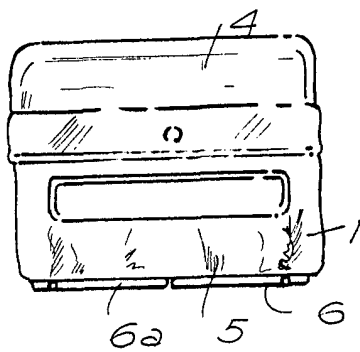
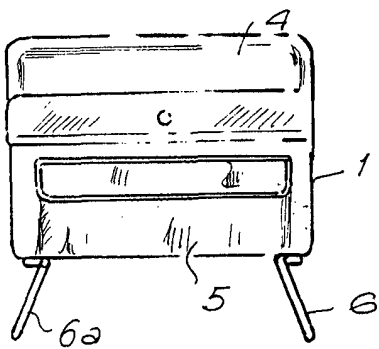

FIG. 4

BARCELONA, 21 de diciembre 1970
JOSÉ MORENO NAVIO
P.A.

