

109972

1164721

0.9523



MODELO DE UTILIDAD

SECCION TECNICA
CLASIFICACION I. P. C.
CLASE <u>B 65</u>
SUBCLASE <u>9</u>

MEMORIA DESCRIPTIVA

sobre:

"CARRITO PARA EL TRANSPORTE DE ROPA"

Solicitante: SOBERANA, S.A.,
entidad española, establecida en
BARCELONA,
Gran Vía Carlos III, 61 bis.

100-972

164721

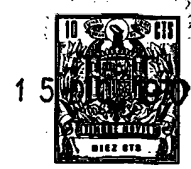

La presente solicitud se refiere a un carrito para el transporte de ropa, del tipo de los constituidos por un anaquel inferior y por un armazón formado por cuatro barras que pasan por las esquinas del anaquel y están
5 unidas dos a dos por encima de los lados cortos de éste determinando sendas asas.

En los hospitales, hoteles, internados, etc., en donde en un mismo día debe cambiarse la ropa de muchas camas, es frecuente que los carritos utilizados para
10 realizar esta operación estén provistos solamente de un anaquel, en el que se entremezcla la ropa sucia con la limpia, o si tienen más de un anaquel éstos solo sirven para contener pequeñas cantidades de ropa sucia, ya que ésta ocupa un volumen mucho mayor que el de la ropa limpia
15 planchada. A consecuencia de ello, esta operación resulta engorrosa y se necesitan otros adminículos para llevarla a cabo, tales como cestas o análogos.

El carrito objeto de la presente solicitud soluciona este inconveniente, ya que está dotado de un alojamiento
20 para la ropa sucia sin planchar y de un alojamiento para la ropa ya planchada o plegada.

El carrito para el transporte de ropa objeto de la presente solicitud se caracteriza esencialmente porque en un plano horizontal situado por debajo de dichas asas
25 y próximo a ellas, está dispuesto un marco periférico de contorno rectangular, constituido por cuatro barrotes unidos a las citadas barras del armazón y adaptados para

29-9-972

16472 1



soportar, con intercalación de una pluralidad de ganchos,
una bolsa amovible de forma general preferentemente parale-
lepipédica, cuyo fondo queda por encima del anaquel inferior
del carrito, permitiendo depositar ropa en dicho anaquel
5 sin necesidad de retirar la bolsa.

En el dibujo adjunto se ilustra, a título de ejemplo
no limitativo, una forma de realización del carrito de que
se trata.

La única figura de dichos dibujos representa al carrito
10 para el transporte de ropa, objeto de la presente solicitud,
en una vista en perspectiva.

El carrito en cuestión está constituido por un anaquel
inferior 1, por cada una de cuyas cuatro esquinas pasan
sendas barras 2, unidas dos a dos por encima de los lados
15 cortos del anaquel 1, determinando dos asas 3 para facilitar
su transporte sobre las ruedas 4, dispuestas en los extremos
libres de las barras 2.

En un plano horizontal situado por debajo de dichas
asas 3 y próximo a ellas, está dispuesto un marco perifé-
20 rico 5 de contorno rectangular, constituido por cuatro
barrotes y unido por sus esquinas a las citadas barras 2
del armazón.

El marco periférico 5 sustenta, mediante una pluralidad
de ganchos 6, una bolsa amovible 7, de forma general prefe-
25 rentemente paralelepipédica, cuyo fondo queda por encima
del anaquel inferior 1 del carrito, pudiéndose depositar
ropa sobre el mismo sin necesidad de retirar la bolsa 7.

21-9-97

16472 1



Se hace constar que todo cuanto no altere, cambie o modifique lo esencial del carrito descrito, puede quedar sometido a variaciones de detalle.

N O T A

5 El Modelo de Utilidad que se solicita recae sobre las siguientes reivindicaciones.

1^a.- Carrito para el transporte de ropa, del tipo de los constituidos por un anaquel inferior y por un armazón formado por cuatro barras que pasan por las
10 esquinas del anaquel y están unidas dos a dos por encima de los lados cortos de éste determinando dos asas, caracterizado porque en un plano horizontal situado por debajo de dichas asas y próximo a ellas, está dispuesto un marco periférico de contorno rectangular, cons-
15 tituido por cuatro barrotes unidos a las citadas barras del armazón y adaptados para soportar, con intercalación de una pluralidad de ganchos, una bolsa amovible de forma general preferentemente paralelepípedica, cuyo fondo queda por encima del anaquel inferior del carrito, permitiendo
20 depositar ropa en dicho anaquel sin necesidad de retirar la bolsa.

21-9-972

16472 1



2ª.- CARRITO PARA EL TRANSPORTE DE ROPA,
tal y como queda descrito y reivindicado en la presente
memoria que consta de cinco hojas mecanografiadas por
una sola cara y de una lámina de dibujos.

BARCELONA, 15 de Diciembre de 1970.

SOBERANA, S.A.
P.P.

J. GOMEZ-ACEBO Y MODET
p. p. fdo.: E. Ferragüela Colón

BAD ORIGINAL

ESCALA VARIABLE

110472

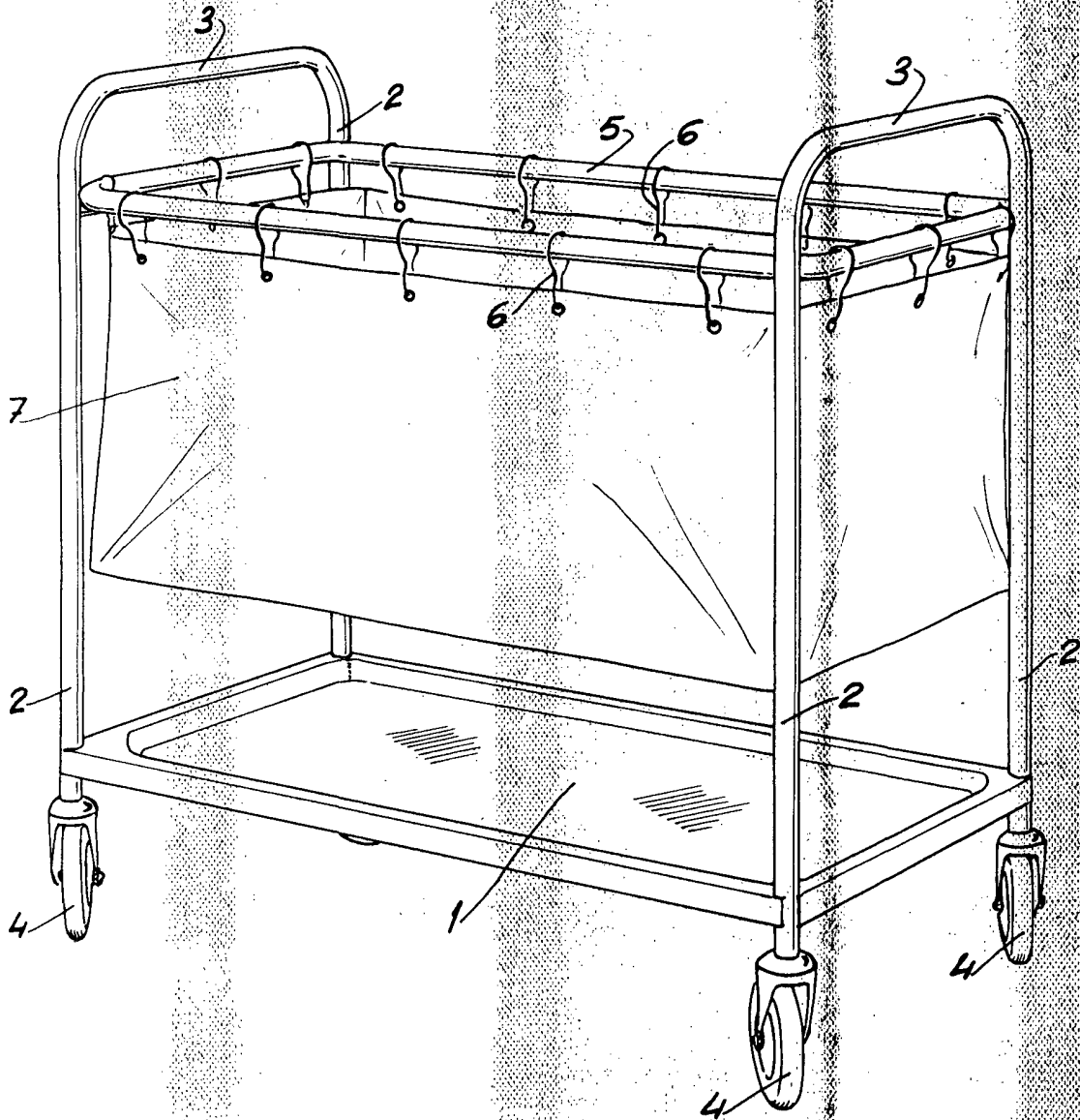

BARCELONA, 15 de Diciembre de 1970
SOBERANA, S.A.

P.P. J. GOMEZ ACEBO Y MODET

A.º P.º E.º Ferragut de Colón