

164240

27



A 47 B

M O D E L O
D E
U T I L I D A D

a favor de Don José TORRALBAS ESTEVE, de nacionalidad española, residente en Rubí (Barcelona), calle Casetas, 4 por "MESA PLEGABLE".

- . -

MEMORIA DESCRIPTIVA

La presente invención se refiere, a una mesa plegable, la cual ha sido estudiada y realizada para ser empleada principalmente en jardín o camping, obteniéndose con la misma resultados muy satisfactorios, dado que su plegado y desplegado son muy fáciles, ocupa poco sitio después de plegada, de manera que puede ser guardada sin dificultad e incluso trasladada en vehículos, y es resistente y sencilla en cuanto a su constitución.

La mesa en cuestión se caracteriza esencialmente por el hecho de llevar articuladas en la cara in-



164240

mos en forma de gancho -8- encajan en respectivos orificios previstos en las citadas barras en "U" -4-, actuando dichas varillas en "U" -7- como tornapuntas.

5. Tanto las barras en "U" -4- como las varillas en "U" -7- son abatibles contra el tablero -1- para obtener el plegado de la mesa (Fig. 2).

10. Es interesante hacer hincapie en que la mesa objeto del presente modelo de utilidad es altamente utilitaria, tanto para jardín como para campig, si bien puede emplearse en otras aplicaciones con las mismas ventajas de resistencia, fácil portabilidad por su ligereza de peso, facilidad de guarda en virtud de su plegado en que las patas, las tornapuntas y el tablero quedan sustancialmente sobre un mismo plano, y baratura de fabricación y precio asequible por su construcción simple.

15. Serán independientes del objeto de la invención los materiales, formas y dimensiones de la mesa plegable de referencia, así como sus características y detalles accesorios, y, en general, todo cuanto no altere su esencialidad.



164240

NOTA

Se reivindica como objeto del presente modelo de utilidad:-

5. 1. Mesa plegable, caracterizada esencialmente por el hecho de estar formada de manera que en la cara inferior del tablero están articuladas abatibles dos barras en "U" invertida que constituyen las patas, estando articuladas asimismo a la cara inferior de dicho tablero otras dos varillas en "U", también abatibles, que constituyen tornapuntas y tienen los extremos en forma de gancho destinados a encajar en orificios de las patas para mantener la posición de apertura de las mismas.

10

2. Mesa plegable.

La presente memoria descriptiva consta de cuatro hojas foliadas escritas a máquina por una sola cara.

Barcelona, 27 de noviembre de 1970

José TORRALBAS ESTEVE

P. a. I. PONTA

D. D.



FIG. 1

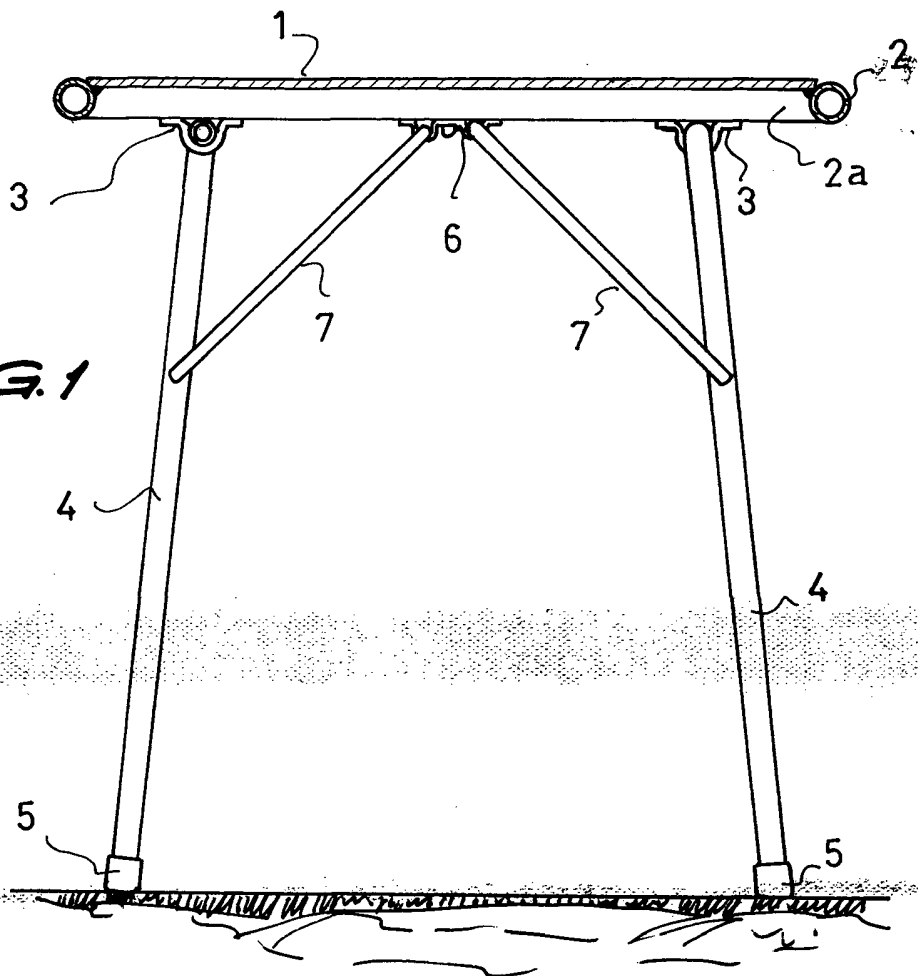
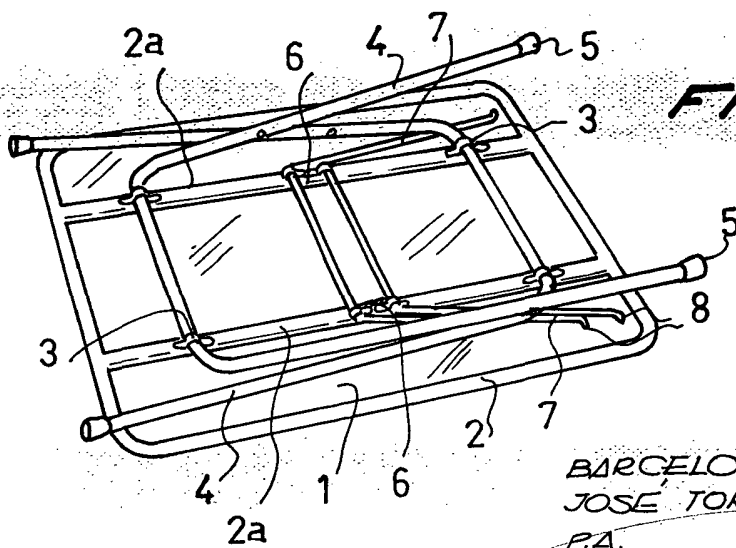

FIG. 2



BARCELONA, 27 NOV 1970.
JOSÉ TORRALBAS ESTEVE
P.A.

19608 / 1