

163553



163553

M E M O R I A   D E S C R I P T I V A

del CERTIFICADO DE ADICION, solicitado a favor de Don Ramón REXACHS, de nacionalidad Española, residente en Barcelona, por UNA MEJORA EN EL OBJETO DE LA PATENTE numero 152,541, referente a " UN PROCEDIMIENTO MEJORADO PARA FABRICAR EL DORSO DE LAS FURNITURAS METALICAS PARA BOTONES FORRADOS Y DE TODA CLASE DE BOTONES, METALICOS O NO ".

Esta memoria descriptiva se refiere a un Certificado de Adición por mejoras en el objeto de la Patente principal numero 152,541, que fué concedida al recurrente, por " Un procedimiento mejorado para fabricar el dorso de las fornituras metálicas para botones forrados y de toda clase de botones, metálicos o nó ".

Según se consigna en la reivindicación primera de la nota consignada al final de la memoria descriptiva de dicha Patente, la característica del procedimiento objeto de la misma consiste en el hecho de que los agujeros que presenta la parte central de dicha furnitura por los que se verifica el cosido del botón correspondiente, formen un reborde hacia el interior del propio dorso a fin de que el hilo con que se cosa el botón de que forme parte el mencionado dorso se aplique sobre una superficie redondeada y lisa y no sobre el canto más o menos afilado y de borde irregular que limita los propios agujeros en los casos corrientes de fabricación y que dá lugar a que el



20 hilo se siegue y corte rapidamente; pero la práctica ha demos-  
trado al recurrente que el rebordeado del borde de los agujeros  
de los mencionados dorsos solo se precisa en aquella parte por  
la que pasa el hilà de cosido resultando innecesario en el resto  
del borde de tales agujeros, lo que representa una simplificación  
en la fabricación de tales dorsos y en consecuencia una economía  
en el coste de utillajes y una mayor producción de las referi-  
25 das piezas.

En el dibujo de la hoja adjunta se representa a título de  
ejemplo y a una escala mayor del natural un dorso de furnitu-  
ra fabricado de acuerdo con la mejora objeto de este Certificado  
de Adición.

30 La figura 1, es una vista del referido dorso por su cara  
posterior y las figuras 2 y 3, son dos secciones del mismo se-  
gún planos perpendiculares entre sí.

En el caso concreto que se describe el dorso -1- presenta  
unicamente dos agujeros -3- abiertos en el embutido central  
35 -2- que, en este caso, queda reducido a un travesaño a modo  
de puente cuyos bordes longitudinales -4- quedan rebordeados  
por ser por los que pasa el hilo de cosido, quedando sin re-  
bordear el resto del borde de los propios agujeros -3-.

Al igual que en el caso de la Patente principal la forma y  
40 dimensiones del dorso -1- podrán ser variables como lo será el  
material de que se fabriquen y las máquinas, aparatos, troqueles  
y matrices que para su fabricación se empleen. Variará también  
cuanto se refiera al número de agujeros -3- que figuren en cada  
dorso, el tamaño y forma de los mismos y su distribución.

45 Por último variará todo cuanto no altere, cambie o modifique  
la esencialidad del objeto del Certificado de Adición descrito.



163553

----- N O T A -----

Se reivindica como objeto de este Certificado de Adición:-

50 1º.- Una mejora en el objeto de la Patente numero 152,541,  
referente a un procedimiento mejorado para fabricar el dorso  
de las fornituras metálicas para botones forrados y de toda  
clase de botones, metálicos o nó que en su esencialidad con-  
siste en que el rebordeado del borde de los agujeros practica-  
dos en los propios dorsos para el paso del hilo con que se  
55 verifica el cosido del botón de que aquellos formen parte,  
queda limitado a la zona que pueda abarcar las pasadas de  
hilo del propio cosido.

2º.-La propia mejora aplicable a dorsos con agujeros de cual-  
quier forma y en cualquier número y distribución.

60 3º.-Una mejora en el objeto de la Patente numero 152,541,  
referente a " Un procedimiento mejorado para fabricar el dorso  
de las fornituras metálicas para botones forrados y de toda  
clase de botones, metálicos o nó ".

65 Consta la presente memoria descriptiva de tres hojas foliadas  
escritas por una sola cara.

Barcelona, 28 de OCTUBRE de 1943.

P. A.

Fig. 1

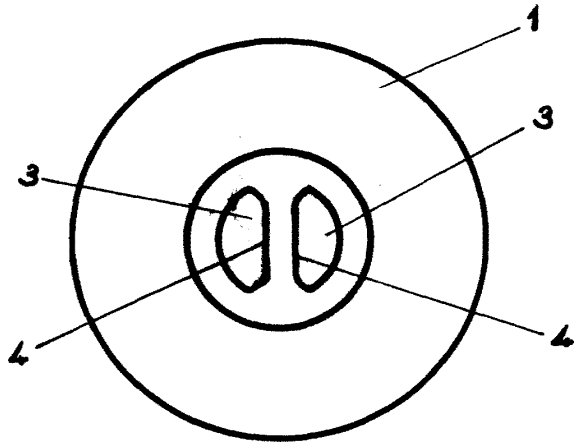

163553



Fig. 2

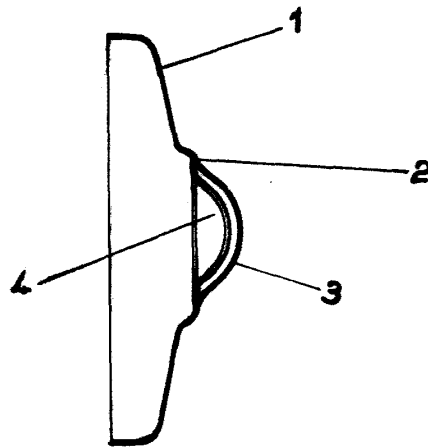
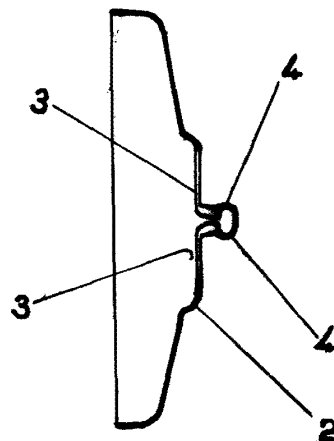

Fig. 3



~~BARCELONA~~ DE ~~19~~ DE 19 ~~19~~  
 P. A.

*[Handwritten signature]*

ESCALA VARIABLE