

163354

SECCION TECNICA  
CLASIFICACION I. P. C.  
CLASE B 43  
SUBCLASE K



MEMORIA DESCRIPTIVA

=====

Correspondiente a la solicitud de registro de Modelo de Utilidad que, por veinte años, se solicita para todo el territorio nacional, a favor de D. Renzo MORI, de nacionalidad italiana, residente en TURIN (Italia), Lungopo Antone-lli núm. 49, con prioridad del Modelo de Utilidad italiano núm. 53.483 B/70, de fecha 27 de Julio de 1.970, - - - - -

p o r

"ELEMENTO ESTILOGRAFICO CON CALEIDOSCOPIO DE PRISMA"

=====

El presente Modelo, tiene por objeto un elemento estilográfico, en particular, un bolígrafo provisto de un caleidoscopio de prisma.

El elemento estilográfico está formado substancialmente por un cuerpo cilíndrico hueco que tiene un agujero en su parte superior y que contiene centrado en su interior un



10 prisma, por ejemplo triangular, retenido en dicho cuerpo hueco y apoyado sobre un estuche transparente en cuyo interior se hallan unos fragmentos coloreados; en la otra extremidad de dicho cuerpo cilíndrico está montado fijo un cuerpo transparente en forma de ojiva que presenta un agujero dentro del cual está introducido un conjunto escritor de bolígrafo.

15 Para más claridad se hace referencia al dibujo adjunto en el cual:

La fig. 1ª, representa en perspectiva el objeto de la invención.

La fig. 2ª, representa el mismo, parte en vista y parte en sección.

20 La fig. 3ª, muestra el despiece diseminado de los componentes del conjunto.

Como se ve en el dibujo, un estuche cilíndrico -1- presenta en una extremidad un pequeño agujero -2- y en la extremidad opuesta va adaptado un estuche circular transparente -3-, de bases planas, encajado fijo en el estuche -1- que presenta también un asiento para acoplamiento de un cuerpo hueco -4- en forma de ojiva, hecho de material transparente, a lo largo del cuyo eje está dispuesto un conjunto escritor de bolígrafo -5- de tipo conocido.

30 Paralelamente al eje del estuche -1- y en su interior está dispuesto un prisma -6-, preferiblemente de resina sintética transparente cuyas caras laterales están metalizadas.

35 En el interior del estuche -3- van alojados unos fragmentos coloreados -7- libres de moverse.

El funcionamiento del objeto del Modelo como bolígrafo es evidente. Además, el mismo funciona también como calei-



40 doscopio ya que la luz pasa a través de la ojiva -4- y del  
estuche -3- y, a través del pequeño agujero -2- donde se  
aplica el ojo del observador, se puede ver la figura capri-  
chosa formada por la disposición casual de los fragmentos  
y coloreados -7- y reflejada por las caras del prisma -6-  
que forma un bonito dibujo simétrico.

N O T A

45 EN RESUMEN: El Modelo de Utilidad que, por veinte años,  
se solicita para todo el territorio nacional, con priori-  
dad del Modelo de Utilidad italiano núm. 53.483 B/70, de  
fecha 27 de Julio de 1.970, a de recaer sobre las siguien-  
tes reivindicaciones.

50 1a.- "ELEMENTO ESTILOGRAFICO CON CALEIDOSCOPIO DE PRIS-  
MA", caracterizado por comprender un estuche cilíndrico  
que presenta en una extremidad un pequeño agujero y en la  
otra va adaptado un estuche transparente de bases planas,  
que contiene unos fragmentos coloreados libres de moverse  
55 y que va encajado fijo en el anterior, el cual presenta  
también un asiento para acoplamiento de un cuerpo hueco en  
forma de ojiva hecho también con material transparente, a  
lo largo de cuyo eje está dispuesto un conjunto escritor  
de bolígrafo de tipo conocido.

60 2a.- "ELEMENTO ESTILOGRAFICO CON CALEIDOSCOPIO DE PRIS-  
MA", según la reivindicación 1a, caracterizado porque, cen-  
trado en el interior del estuche cilíndrico, va fijado un  
prisma triangular construido con resina sintética transpa-  
rente, con caras laterales metalizadas y/o reflectantes,  
65 una de cuyas bases toma contacto con la superficie inte-  
rior del extremo del citado estuche provisto del pequeño  
agujero mientras que la otra base asienta sobre el estuche  
transparente que contiene los fragmentos coloreados.



16 NOV. 1970

70

3a.- "ELEMENTO ESTILOGRAFICO CON CALEIDOSCOPIO DE PRISMA", según las anteriores reivindicaciones, caracterizado por el hecho de que, la luz que tiene entrada a través de las paredes transparentes de la ojiva o extremidad escritora del conjunto, pasa a través de las paredes también transparentes del estuche interior y, mirando por el pequeño agujero de la extremidad contraria en donde se aplica el ojo del observador, permite ver la figura caprichosa formada por la disposición casual de los fragmentos coloreados reflejada simétricamente por las caras metalizadas del prisma triangular.

75

80

4a.- Por último, se reivindica como objeto sobre el que ha de recaer el Modelo de Utilidad que, por veinte años, se solicita para todo el territorio nacional, - - - - -

p o r

"ELEMENTO ESTILOGRAFICO CON CALEIDOSCOPIO DE PRISMA"

85

Todo conforme queda expresado en la presente Memoria descriptiva, que consta de cuatro páginas, escritas a máquina por una sola cara, y dibujos que se acompañan.

Madrid, 16 de Noviembre de 1970

P.A.,  
ANTONIO ARICHA  
P. R.



16 NOV 1970

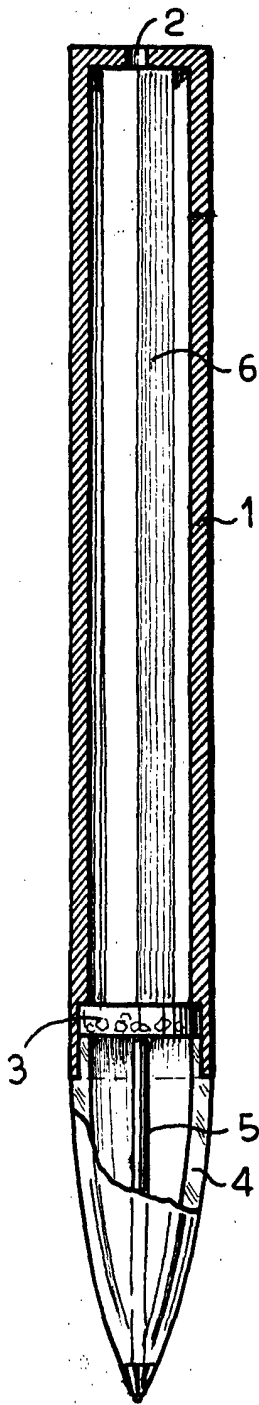

FIG. 2

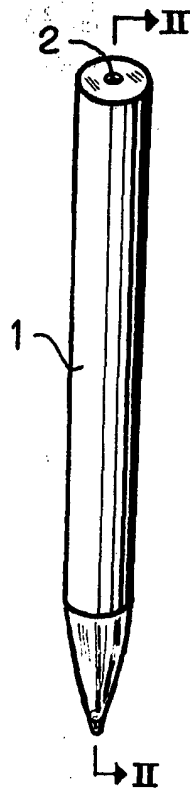

FIG. 1

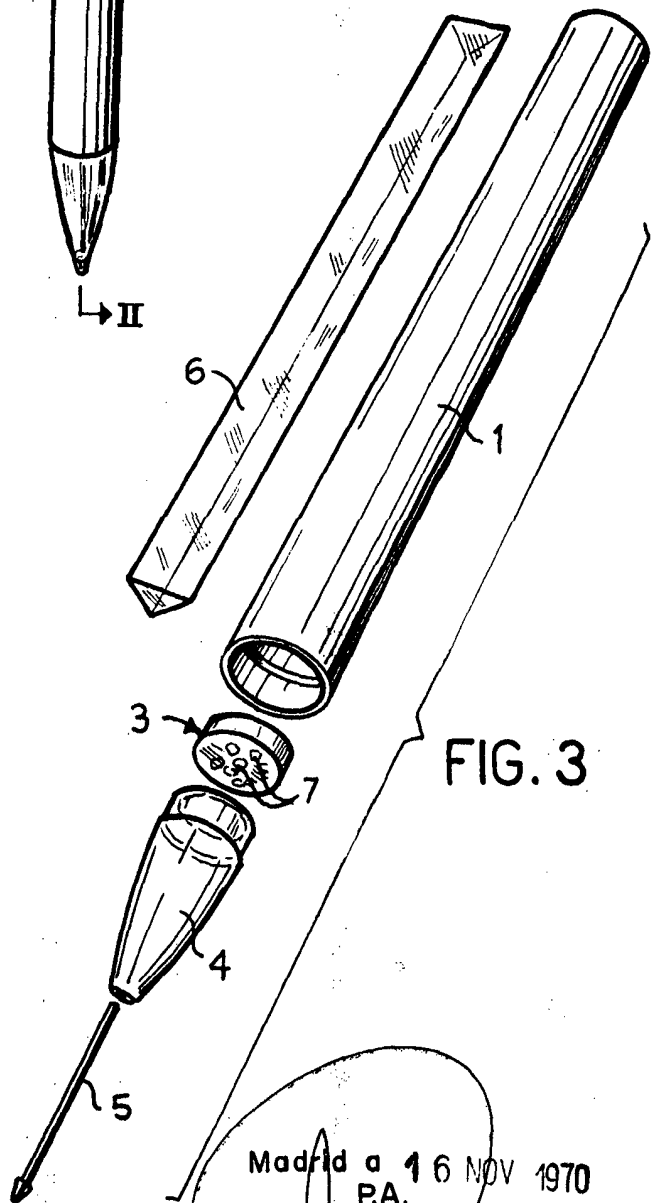

FIG. 3

ESCALA VARIABLE

Madrid a 16 NOV 1970  
PA.  
ANTONIO ARICHA  
P. P.

JUAN GUERRERO