

163281



SECCION TECNICA
CLASIFICACION C.
CLASE B65
SUBCLASE B

MODELO DE UTILIDAD

por veinte años en España, a nombre de la razón social española:
COMPANIA PROMOTORA DE INICIATIVAS COMERCIALES, S.A. C.O.P.I.C.S.A.
domiciliada en Madrid, calle López de Hoyos, 188, para:
"ABRE-ENVASES DE CARTON Y SIMILARES".

-oOo-

MEMORIA DESCRIPTIVA

La presente memoria, como su enunciado indica, comprende un
abre-envases de cartón y similares que, por sus características propias
y peculiares, le hacen merecer los privilegios que al efecto otorga el
vigente Estatuto sobre Propiedad Industrial, en la modalidad correspon
5. diente de Modelos de Utilidad.

El presente utensilio está concebido para abrir cajas a ba
se de cartón, de plástico flexible y otras similares y tan sólo intro
ducir la correspondiente uñeta de que consta, sobre la superficie del
envase junto a una de sus aristas, deslizándola manualmente hacia el ex
10. tremo opuesto, se consigue una rápida y eficaz apertura del mismo, sin
esfuerzo alguno, con la particularidad de que el contenido no sufre des
perfecto de ninguna clase.

Su descriptiva, ilustrada gráficamente a título de ejemplo
no limitativo, es como sigue:

15. Consiste en una superficie de material rígido (1) presentan
do en una de sus caras una uñeta o pequeño saliente (2) separada por su
extremidad inferior de la superficie rígida que la soporta, con la que
va dispuesta en posición paralela, cerca de la arista inferior y en sen
tido perpendicular a ésta; dicha uñeta, por todo su contorno, es decir,
20. por sus dos laterales como por su extremidad punzante, va afilada con-



venientemente.

Descrita suficientemente la naturaleza de la invención es obvio señalar que la misma podrá llevarse a cabo en los materiales, di mensiones, formatos y medios que más interesen, puesto que con ello no se varía la esencialidad expuesta, y a tal fin, se solicita su exclusi vidad por término de VEINTE años, en todo el territorio nacional, mediante la siguiente NOTA de:

REIVINDICACIONES

1ª.- "ABRE-ENVASES DE CARTON Y SIMILARES" que se caracteriza por una superficie de material rígido presentando en una de sus caras una uñeta o pequeño saliente separado por su extremidad inferior de la superficie que la soporta, con la que va dispuesta en sentido paralelo, cerca de la arista inferior y en posición perpendicular a ésta; dicha uñeta, por todo su contorno, tanto por sus dos laterales como por su ex tremidad punzante, va afilada convenientemente.

2ª.- "ABRE-ENVASES DE CARTON Y SIMILARES".

Tal y como queda sustancialmente descrito en la presente me moria e ilustrada en los dibujos adjuntos.

Esta memoria consta de DOS hojas escritas a máquina por una sóla cara.

Madrid,

13 NOV 1970

GERMÁN GONZÁLEZ PORTA
P. P.

Fdo.: Alejandro Martínez Delso

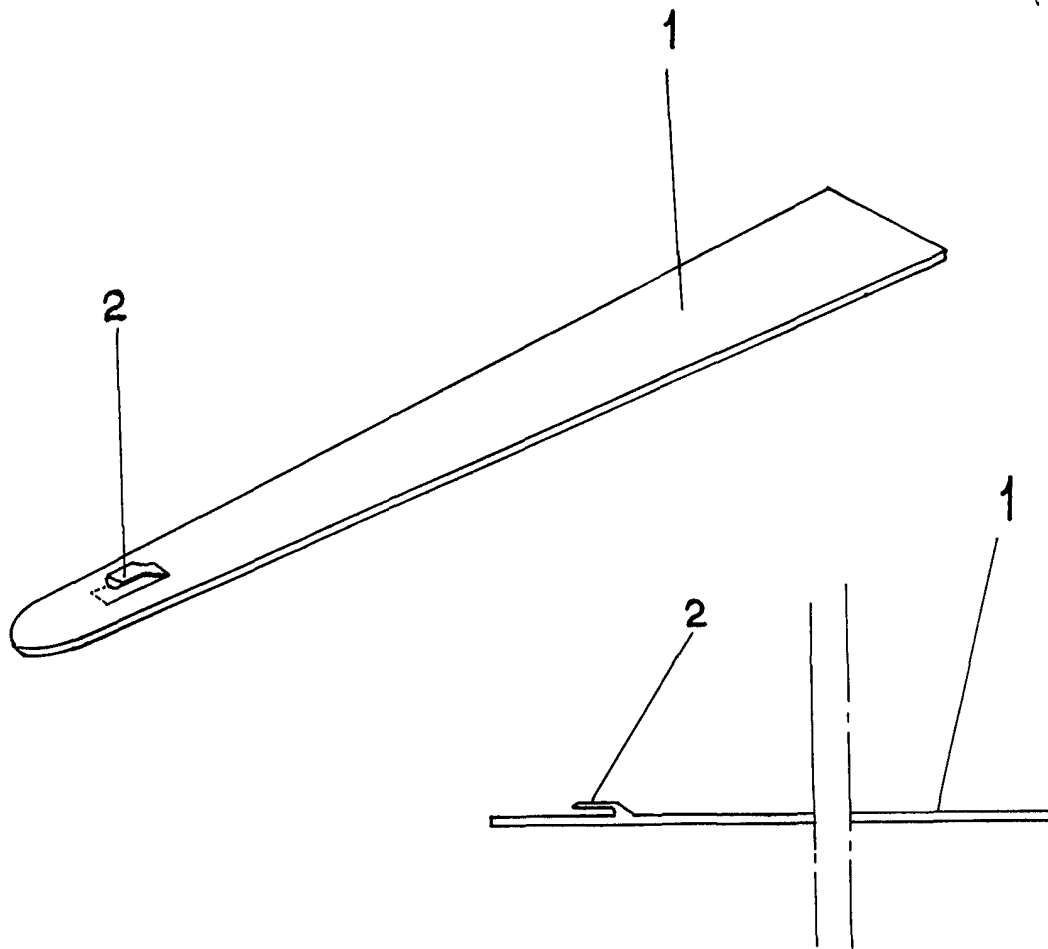

MADRID, 13

GERMÁN GONZÁLEZ PORTA
P. P.

Fdo.: Alejandro Martínez Delso

ESCALA VARIABLE