



SECCION DE PATENTES
CLASIFICACION DE CLASE
CLASE B65 A 45
SUBCLASE D C

163168

M O D E L O
D E
U T I L I D A D

a favor de INDUSTRIAS PETRUS, S. A. de entidad española,
domiciliada, en Barcelona, Paseo Torres y Bages, 28-30
por "ESTUCHE PARA SUJETADORES DE PAPELES Y SIMILARES".

- . -

MEMORIA DESCRIPTIVA

La presente invención se refiere a un estuche para sujetadores de papeles y cualquier otro dispositivo similar de naturaleza metálica, el cual está especialmente concebido para facilitar su rápido y cómodo suministro al usuario. Sin embargo, su fabricación resulta económica y sencilla.

En líneas generales, el aludido estuche se caracteriza por el hecho de constar de un receptáculo abierto por arriba, el fondo del cual presenta un sector inclinado ascendente, y cuyo receptáculo es susceptible de cu-



brirse mediante una tapa amovible con su borde interno ligeramente inclinado hacia abajo y que no llega a cubrir totalmente la parte abierta del indicado receptáculo, quedando enfrentado con su sector inclinado.

5. Entre el borde inclinado de la tapa y el plano del sector inclinado del receptáculo se establece una abertura a través de la cual pasan los objetos contenido del interior del estuche hacia el exterior.

10. Debajo del sector inclinado del receptáculo se encuentra fijado un imán permanente, cuya acción se manifiesta en la abertura de salida de los objetos, los cuales quedan retenidos en esta zona al alcance del usuario.

15. Los bordes anteriores del receptáculo que quedan adyacentes a su sector inclinado, presentan un contorno en arco, lo que permite que el conjunto del estuche oscile hacia delante mediante una ligera presión sobre su borde delantero para provocar la caída de los objetos contenidos sobre su fondo inclinado, en el que quedan prendidos por la fuerza de atracción del imán dispuesto debajo del mismo.
- 20.

Los dibujos adjuntos muestran tan sólo a título de ejemplo, no limitativo del alcance de la presente invención, un caso práctico de realización de un estuche según las características descritas.

25. En dichos dibujos, la figura 1 muestra una vista en perspectiva del estuche; la figura 2 es una sección longitudinal del mismo, visto en alzado lateral y con la tapa separada del conjunto; la figura 3 es, asimismo,



una sección longitudinal igual a la anterior, pero en la que el estuche es contemplado en su funcionamiento.

5. Asi, pues, según la representación dellos dibujos, y de acuerdo con una realización preferida, el estuche objeto de la invención está constituido por el receptáculo -1-, abierto por su parte superior -2-, a la cual es susceptible de acoplarse la tapa amovible -3-.

10. Con el fin de conseguir los ventajosos efectos que se proponen con la invención, el receptáculo -1- presenta una estructuración especial y que se concreta en el hecho de que la parte delantera de su fondo forme el sector -4- inclinado hacia arriba, y que debajo del mismo se encuentre fijado el imán permanente -5-.

15. La tapa -3- está formada por un sector posterior plano y un borde delantero -6-, inclinado hacia bajo, el cual, sin llegar a cubrir totalmente la parte abierta del receptáculo -1-, queda enfrentado al sector inclinado -4- que se deriva del fondo del receptáculo -1-, estableciéndose entre ambos la rendija de salida -7-.

20. Ampliando las características formales del receptáculo -1- se señala que el mismo está afectada por su parte posterior por la escotadura -8-, cuyo contorno se corresponde con exactitud a la forma de la parte posterior de la tapa -3- de modo que cuando ésta se halla en su posición acoplada se mantiene en el mismo plano que el sector delantero -9- del receptáculo -1-.

25.

La indicada parte posterior de la tapa -3- está dotada de la pestaña longitudinal -10- susceptible de aco-



plarse sobre la superficie interna del borde posterior del receptáculo -1-.

5. Los bordes delanteros -11- de los laterales del receptáculo -1-, adyacentes a su plano inclinado -4-, se hallan cortados en arco, con el fin de establecer unos contornos que permitan la oscilación del conjunto mediante una simple presión sobre el sector delantero -9-, tal como se indica en la figura 3 de los dibujos.

10. De este modo resulta que los sujetapapeles -12-, o dispositivos similares colocados en el receptáculo -1-, tales como chinchetas, grapas, etc., se desplazan hacia la superficie superior del plano inclinado -4-, donde quedan retenidos por la acción ejercida por el imán -5-, ya que por su posición intercepta la salida -7-, quedando dispuestos al cómodo alcance del usuario.

15. El estuche descrito, como puede deducirse de todo cuanto se ha expuesto más arriba, resulta de un empleo extraordinariamente práctico, puesto que, como se ha indicado, los objetos depositados en su interior siempre se mantienen al alcance del usuario debidamente separados, lo cual no ocurre con los medios empleados corrientemente, como son, por ejemplo, tenerlos dispuestos en una simple caja en la que se mezclan y traban entre sí.

20. A su específica funcionalidad práctica, hay que atribuirle también el estuche objeto de la invención unos efectos embellecedores muy notables, en virtud de las formas que adoptan todos sus elementos componentes.

25. Serán independientes del objeto de la presente



- invención los materiales empleados en los distintos elementos constitutivos del estuche para sujetadores de papeles y similares, así como las formas y dimensiones, tanto absolutas como relativas, de los mismos, y, en consecuencia,
5. todo cuanto no afecte a su esencialidad.

- . -

N O T A

Se reivindica como objeto del presente modelo de utilidad:

1. Estuche para sujetadores de papeles y similares, que se caracteriza esencialmente por el hecho de constar
10. de un receptáculo abierto superiormente, el fondo del cual presenta su sector delantero inclinado en plano ascendente, y cuyo receptáculo es susceptible de cubrirse mediante una tapa amovible, cuyo borde interno se halla inclinado hacia
15. abajo y no llega a cubrir totalmente la parte abierta del receptáculo, quedando enfrentado a su sector inclinado, estableciendo una abertura para el paso de los sujetadores, los cuales quedan retenidos en esta salida por la atracción ejercida por un imán permanente fijado en la cara interna del sector inclinado del receptáculo.
20. 2. Estuche para sujetadores de papeles y similares, que, según la reivindicación anterior se caracteriza por el hecho de que los bordes delanteros de los laterales del receptáculo poseen un contorno en arco, lo que permi-



te que el conjunto oscile hacia delante para colocar los sujetadores a la salida del receptáculo.

3. Estuche para sujetadores de papeles y similares.

La presente memoria descriptiva consta de seis hojas foliadas escritas a máquina por una sola cara.

Barcelona, 24 de octubre de 1970

INDUSTRIAS PETRUS, S. A.

p. a.

I. PONTI
P. A.



FIG. 1

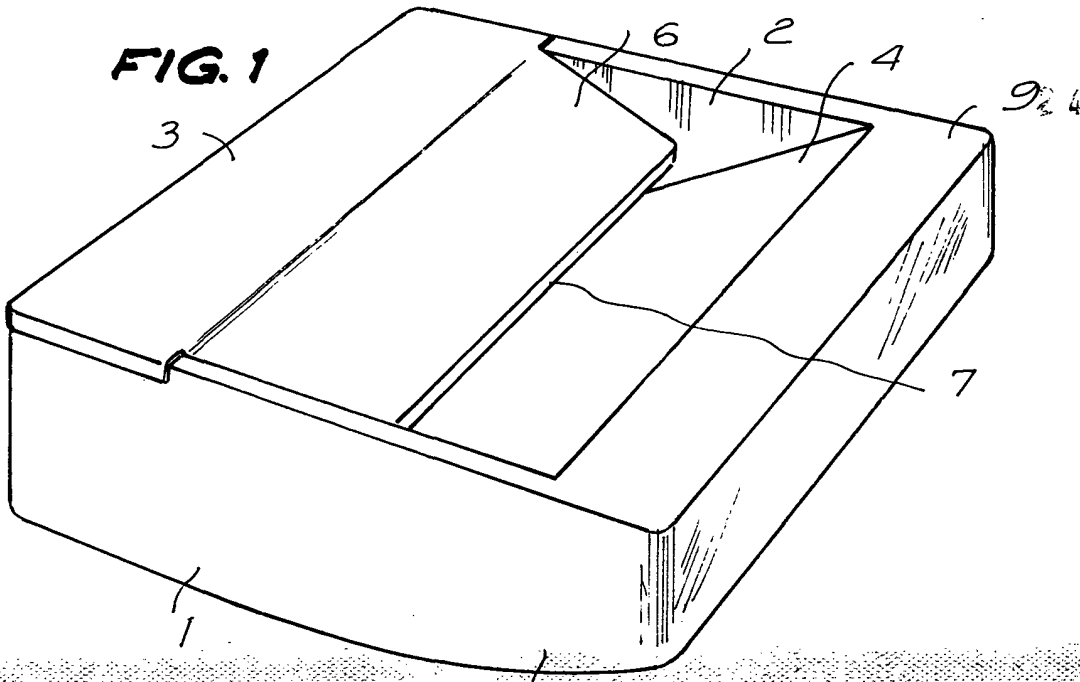

FIG. 2

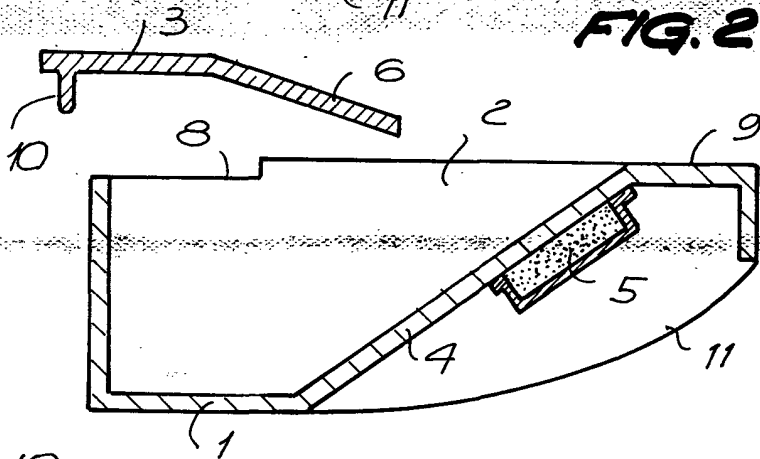
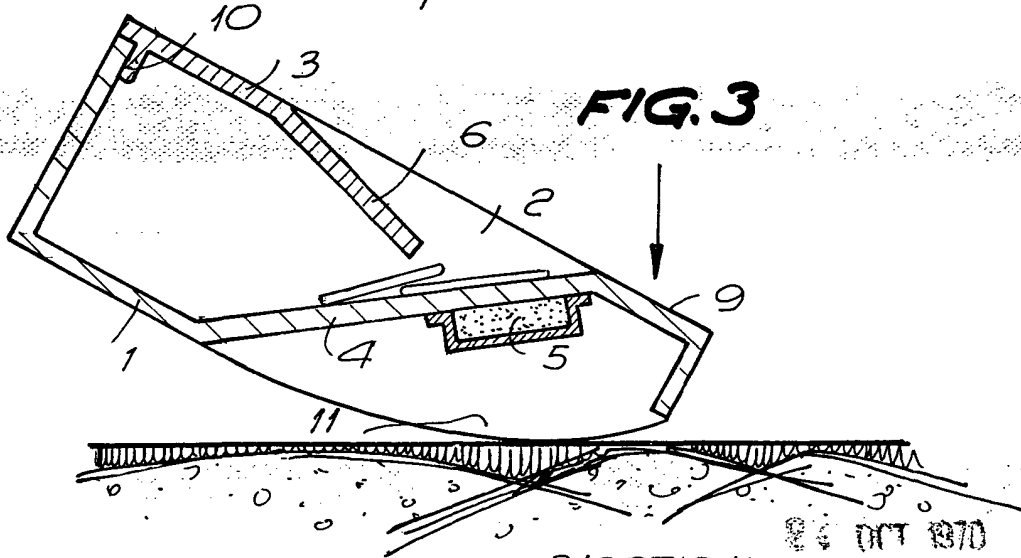

FIG. 3



BARCELONA,
INDUSTRIAS PETRUS, S.A.
P.A.

24 OCT 1970

11554/1