



163152

SECCION TECNICA
CLASIFICACION I. P. C.
CLASE <u>A 47</u>
SUBCLASE <u>C</u>

MEMORIA DESCRIPTIVA

que se acompaña

a la solicitud de

registro de un MODELO DE UTILIDAD por vein-  
te años en España, a favor de D. FRANCISCO  
OTAOLA ALDAMA y D. TOMÁS DIAZ MAGRO, de na-  
cionalidad española, domiciliados en LUYANDO  
(Alava) y MADRID, Ponzano, 37, respectivamen-  
te

por:

" SILLA DE TRABAJO PERFECCIONADA "



El presente registro de Modelo de Utilidad concierne, como su enunciado indica, a una silla de trabajo perfeccionada, de acuerdo con la descripción detallada que del mismo se realiza.

5. Este resultado industrial mejora notablemente todo cuanto sobre el particular se conoce y utiliza actualmente, tanto por su sencillez constructiva, como de aplicación, resistencia, duración, comodidad, estética y economía.

10. Para la debida ilustración de este objeto, se adjunta a la presente memoria descriptiva una hoja de planos, en la que, a título de ejemplo, se representan todas y cada una de las partes que lo forman y relación que guardan entre sí.

En la citada hoja de dibujos

15. LA FIGURA PRIMERA, muestra, respectivamente, a la silla cuyo registro se solicita, apreciada en alzado frontal, lateral y posterior.

LA FIGURA SEGUNDA, es un detalle en alzado lateral y en planta de dicha silla.

En estas figuras y con el mismo valor en ambas, se aprecian las siguientes referencias:

20. 1.- Respaldo propiamente dicho, de estructura trapezoidal, fijado sobre el asiento, por medio de un tubo rígido de posición vertical.

Este respaldo va exteriormente tapizado en forma apropiada, llevando por su parte posterior una carcasa de plástico -5-.

25. 2.- Asiento, de plano ligeramente curvo en su parte anterior, ajustado antómicamente.

Dicho asiento vá, asimismo, tapizado y soportado en la armadura tubular -4-, en el tramo correspondiente, y comportando por su parte inferior una carcasa amortiguadora.

30. 3.- Carcasa amortiguadora referida, situada debajo del asien

10 NOV



to -2- y fijada por la armadura -4-.

5. 4.- Armadura citada, de constitución tubular, de sección apropiada, que forma en un solo conjunto estructural, el soporte del asiento, respaldo y puntos de apoyo, formados por dos marcos configurados en U, con un tramo intermedio posterior cuya prolongación superior forma el medio de fijación y enmarque.

5.- Carcasa plástica, de amortiguación del respaldo, de las mismas características que la carcasa -3- del asiento.

10. Ambas carcasas quedan sujetas a presión por su propia forma y son encerradas en la estructura del respaldo y asiento.

Esta silla será fabricada con los materiales más adecuados y en las formas y dimensiones más convenientes, no existiendo sobre el particular ninguna limitación.

15. Descrita suficientemente la naturaleza del Modelo se hace constar expresamente que cualquier modificación de detalles que se introduzca en el mismo, se considerará incluida dentro de esta protección, en tanto que no altere o modifique esencialmente su finalidad característica.

20. Por último, se declaran de novedad y utilidad las reivindicaciones consignadas en la siguiente

N O T A

25. 1ª.- SILLA DE TRABAJO PERFECCIONADA, caracterizada esencialmente porque comprende la disposición de una estructura monotubular, que en su parte superior y bajo enmarque forma el medio de fijación del respaldo, por su parte media el del asiento y por su parte inferior los correspondientes puntos de apoyo, en dos armaduras en U paralelas entre sí, con un tramo central cuya prolongación superior forma el soporte vertical del propio respaldo.

30. 2ª.- "SILLA DE TRABAJO PERFECCIONADA", según la anterior reivindicación, caracterizada esencialmente porque comprende la dis-



posición de un respaldo de forma trapezoidal, dotado de una tapicería anterior y de una carcasa plástica posterior de efecto amortiguador, presentando el asiento los mismos elementos formativos.

3ª.- "SILLA DE TRABAJO PERFECCIONADA".

5. Todo según se indica en la presente memoria, que consta de cuatro páginas escritas a máquina y la hoja de planos que se acompaña.

Madrid, 10 NOV. 1970

JOSE MARIA DEL CORRAL,

A handwritten signature in dark ink, appearing to read 'Jose Maria del Corral', written over the typed name.

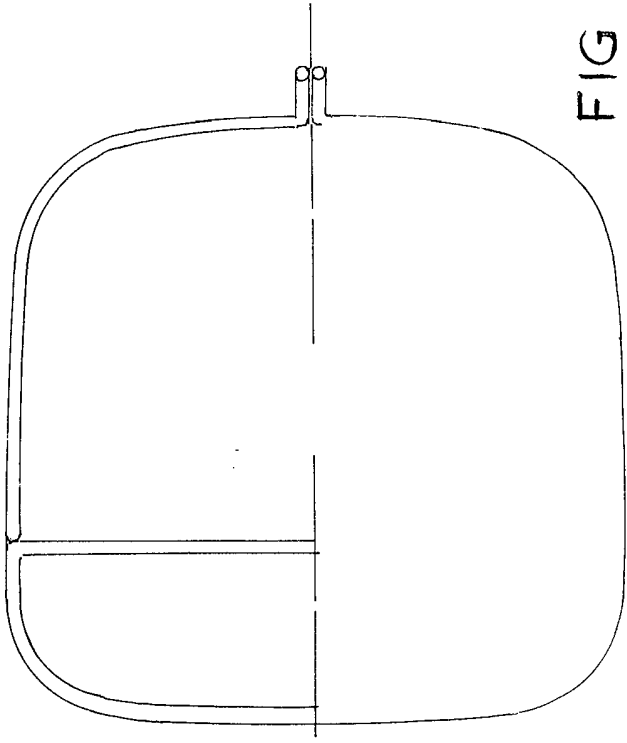
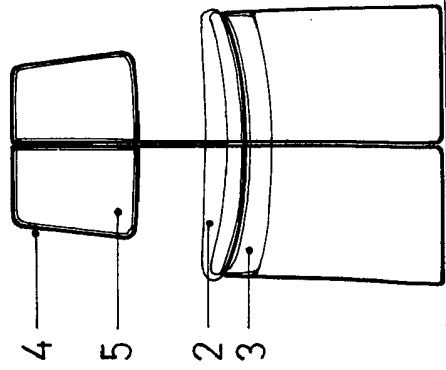
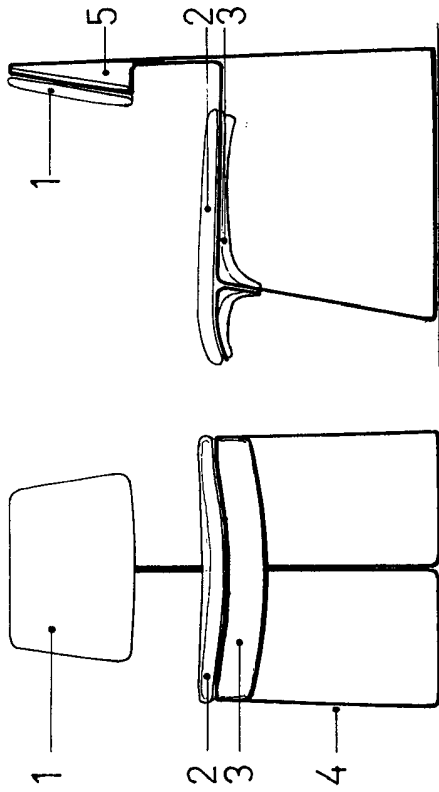
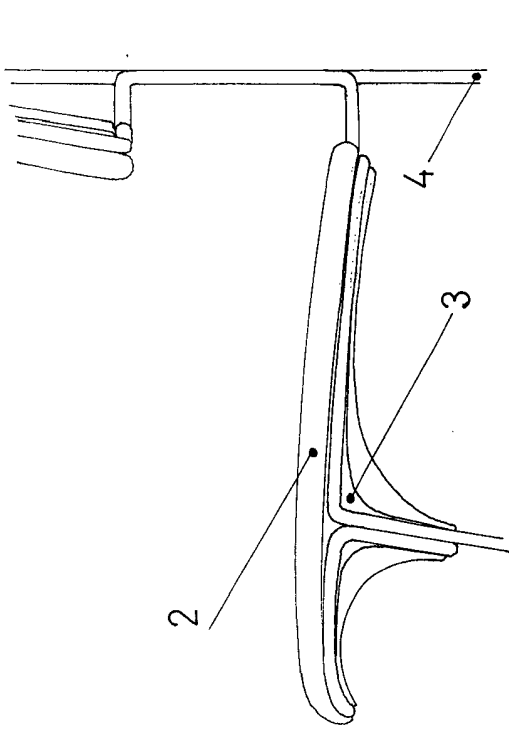

FIG 2

FIG 1

Madrid, 10 N<sup>o</sup> viembre de 1.970  
EL AGENTE OFICIAL.